

lord^w

GEBRAUCHSANLEITUNG

USER MANUAL

NÁVOD K OBSLUZE

NÁVOD NA OBSLUHU

WEINKÜHLSCHRANK

WINE COOLER

VINOTÉKA

VINOTÉKA

E2 2.GN

Sehr geehrter Kunde,

vielen Dank, dass Sie sich für dieses Gerät entschieden haben. Um sicherzustellen, dass Sie die besten Ergebnisse mit Ihrem neuen Weinkühlschrank erzielen, nehmen Sie sich bitte die Zeit, die einfachen Anweisungen in dieser Broschüre durchzulesen.

Stellen Sie bitte sicher, dass das Verpackungsmaterial gemäß den aktuellen Umweltvorschriften entsorgt wird.

Wenden Sie sich bei der Entsorgung von Altgeräten bitte an Ihre örtliche Abfallentsorgungsstelle, um sich über eine sichere Entsorgung beraten zu lassen.

Dieses Gerät darf nur für den vorgesehenen Zweck verwendet werden. Es ist ausschließlich für den Gebrauch im Haushalt bestimmt.

Lesen Sie vor der Erstverwendung des Gerätes die gesamte Gebrauchsanleitung durch. Bewahren Sie die Gebrauchsanleitung an einem sicheren Platz für eventuelle Verwendung in der Zukunft auf.

INHALT

SICHERHEITSHINWEISE.....	3
BEDEUTUNG DER SICHERHEITSSYMBOLS	6
WARNHINWEISE ZUR ELEKTRISCHEN ENERGIE	7
WARNHINWEISE ZUR VERWENDUNG	8
WARNUNGEN, DIE SICH AUF DAS BEFÜLLEN DES WEINKÜHLSCHRANKS BEZIEHEN	9
WARNUNGEN BEZÜGLICH DER ENERGIE	10
HINWEISE ZUR ENTSORGUNG	10
SACHGEMÄSSE VERWENDUNG DES WEINKÜHLSCHRANKS	12
BESCHREIBUNG EINZELNER KOMPONENTEN	12
TEMPERATUREINSTELLUNG.....	13
PLATZIERUNG	15
INBETRIEBNAHME DES GERÄTES	15
ANORDNUNG VON FLASCHEN	16
PRAKTISCHE INFORMATION ÜBER DIE WEINAUFBEWAHRUNG	17
SERVIERTEMPERATUR.....	17
TIPPS ZUR ENERGIEERSPARNIS.....	17
GERÄTEWARTUNG	18
TRENNEN DES GERÄTES VOM STROMNETZ	18
BETRIEBSPAUSE.....	18
REINIGUNG DES GERÄTES.....	18
KLIMATISCHE KLASSEN.....	19
BESEITIGUNG MÖGLICHER PROBLEME.....	20



Warnung: Brandgefahr / brennbare Materialien

- Dieses Gerät ist zur Verwendung im Haushalt bestimmt.
- Dieses Gerät dürfen Personen (einschließlich Kindern) mit begrenzten physischen, sensorischen oder geistigen Fähigkeiten oder mit mangelnden Erfahrungen und Kenntnissen nicht verwenden, es sei denn, sie wurden mit der sicheren Bedienung des Gerätes vertraut gemacht oder sie befinden sich unter Aufsicht einer Person, die für ihre Sicherheit verantwortlich ist.
- Kinder dürfen mit dem Gerät nicht spielen.
- Das beschädigte Netzkabel darf aus Sicherheitsgründen nur von dem Hersteller, Servicetechniker oder von einer ähnlich qualifizierten Person ausgetauscht werden.
- In diesem Gerät dürfen keine explosiven Stoffe aufbewahrt werden, z.B. Aerosoldosen mit brennbarem Treibgas.
- Nach der Verwendung und vor der Benutzerwartung muss das Gerät vom Stromnetz getrennt werden.
- **WARNUNG:** Halten Sie die Belüftungsöffnungen im Gerät oder im Einbauschrank frei von Hindernissen.
- **WARNUNG:** Verwenden Sie zur Beschleunigung des Abtauprozesses keine mechanischen Einrichtungen, es sei denn, sie wurden vom Hersteller empfohlen.
- **WARNUNG:** Der Kühlkreis darf nicht beschädigt werden.
- **WARNUNG:** Verwenden Sie im Innenraum des Gerätes keine Elektrogeräte, es sei denn, es handelt sich um solchen Typ, der vom Hersteller empfohlen wurde.

- **WARNUNG:** Das Altgerät darf nur in einer autorisierten Sammelstelle für elektrische und elektronische Geräte entsorgt werden, weil es Gas und Kältemittel enthält, die brennbar sind.
- **WARNUNG:** Vergewissern Sie sich beim Aufstellen des Gerätes, dass das Netzkabel weder geklemmt noch beschädigt ist.
- **WARNUNG:** Hinter dem Gerät dürfen sich weder Mehrfachsteckdosen noch tragbare Stromversorgungsquellen befinden.
- Verwenden Sie keine Verlängerungskabel und Adapter (mit zwei Stiften) ohne Erdung.
- **GEFAHR:** Kinder können im Gerät stecken bleiben.
Bevor Sie das Altgerät entsorgen:
 - Demontieren Sie die Geräetetür.
 - Lassen Sie die Gestelle im Gerät, sodass Kinder in den Innenraum nicht eindringen können.
- Vor der Installation muss der Weinkühlschrank vom Stromnetz getrennt werden.
- Kältemittel und Cyclopentan-Schaumstoffe, die für den Weinkühlschrank verwendet werden, sind brennbar. Wenn der Weinkühlschrank entsorgt wird, muss er daher von jeder Feuerquelle ferngehalten und von einem speziellen Verwertungsunternehmen mit entsprechender Qualifikation zurück gewonnen werden. Das Altgerät darf nicht durch Verbrennung entsorgt werden, um Umweltschäden oder andere Schäden zu vermeiden.
- Falls die Geräetetür mit einem Schloss und einem entsprechenden Schlüssel ausgestattet ist, ist es notwendig, diesen Schlüssel außer Reichweite von Kindern aufzubewahren, sodass sich Kinder im Gerät nicht einsperren können.
- Gemäß der EU-Norm: Dieses Gerät dürfen Kinder ab dem 8. Lebensjahr und Personen mit begrenzten physischen, sensorischen oder geistigen Fähigkeiten oder mit mangelnden Erfahrungen und Kenntnissen nur dann verwenden, wenn sie sich unter Aufsicht befinden und wenn sie mit der sicheren

und sachgemäßen Verwendung des Gerätes vertraut sind und eventuelle damit verbundene Risiken verstehen. Kinder dürfen mit dem Gerät nicht spielen. Kinder dürfen die Reinigung und Benutzerwartung nie ohne Aufsicht durchführen. Kinder im Alter von 3 bis 8 Jahren können Getränke in das Gerät geben und aus dem Gerät herausnehmen.

- Dieses Kühlgerät ist nicht für die Verwendung als Einbaugerät bestimmt.
- Dieses Gerät ist ausschließlich zur Lagerung von Wein bestimmt.
- Dieses Kühlgerät ist nicht für das Einfrieren von Lebensmitteln geeignet.
- Der Austausch oder die Wartung von LED-Glühbirnen darf ausschließlich von dem Hersteller, seinem Servicevertreter oder von einer ähnlich qualifizierten Person durchgeführt werden.
- Um die Kontamination von Lebensmitteln zu vermeiden, müssen folgende Hinweise eingehalten werden:
 - Das Öffnen der Gerätetür über einen längeren Zeitraum kann zu einem erheblichen Temperaturanstieg im Innenraum des Gerätes führen.
 - Reinigen Sie regelmäßig Oberflächen, die mit Lebensmitteln in Berührung kommen können, und zugängliche Teile des Ablaufsystems.
 - Reinigen Sie den Wasserbehälter, wenn er seit 48 Stunden nicht benutzt wurde; falls Sie 5 Tage lang kein Wasser entnommen haben, spülen Sie das an eine Wasserversorgung angeschlossene Wassersystem. (Anmerkung 1)
 - Bewahren Sie rohes Fleisch und Fische in geeigneten Behältern im Kühlschrank auf, damit diese Lebensmittel mit anderen Lebensmitteln nicht in Berührung kommen. Achten Sie darauf, dass kein Fleischsaft auf andere Lebensmittel tropft.
 - Die Zwei-Sterne-Fächer im Gefrierraum eignen sich zur Aufbewahrung von bereits gefrorenen Lebensmitteln, zur Aufbewahrung oder Herstellung von Speiseeis und zur Herstellung von Eiswürfeln. (Anmerkung 2)
 - Die Fächer mit einem, zwei und drei Sternen sind nicht zum Einfrieren frischer Lebensmittel geeignet. (Anmerkung 3)

- Für Geräte ohne Fächer mit vier Sternen: Dieses Gerät eignet sich nicht zum Einfrieren von Lebensmitteln. (Anmerkung 4)
- Vor einer längeren Betriebspause muss das Gerät ausgeschaltet, abgetaut, gereinigt und trocken gewischt werden. Lassen Sie die Gerätetür offen, um Schimmelbildung im Gerät zu vermeiden.

Anmerkung 1, 2, 3, 4: Prüfen Sie, ob es für Ihr Gerät zutreffen ist.

Bedeutung der Sicherheitssymbole



Dies ist ein Verbotssymbol.

Die Nichtbeachtung von mit diesem Symbol gekennzeichneten Hinweisen kann zu Schäden am Produkt führen oder die persönliche Sicherheit des Benutzers gefährden.



Dies ist ein Warnsymbol. Es ist erforderlich, die mit diesem Symbol gekennzeichneten Anweisungen strikt zu befolgen; andernfalls können Schäden am Produkt oder Verletzungen von Personen verursacht werden.



Dies ist ein Vorsichtssymbol. Mit diesem Symbol gekennzeichnete Anweisungen erfordern besondere Vorsicht. Eine unzureichende Vorsicht kann zu leichten oder mittelschweren Verletzungen von Personen oder zu Schäden am Produkt führen.

Diese Gebrauchsanleitung enthält viele wichtige Sicherheitshinweise, die von den Benutzern zu beachten sind.

Warnhinweise zur elektrischen Energie

- Ziehen Sie beim Trennen des Gerätes vom Stromnetz nie am Netzkabel, sondern am Netzstecker. Fassen Sie den Netzstecker fest und ziehen Sie ihn direkt aus der Steckdose.
- Um einen sicheren Gebrauch des Gerätes zu gewährleisten, beschädigen Sie das Netzkabel nicht und verwenden Sie das Netzkabel nicht, wenn es beschädigt oder abgenutzt ist.
- Das abgenutzte oder beschädigte Netzkabel muss in einer autorisierten Servicestelle ausgetauscht werden.
- Der Netzstecker muss fest mit der Steckdose verbunden sein, weil es ansonsten zu Bränden kommen kann. Vergewissern Sie sich, dass die Steckdose ordentlich geerdet ist.
- Schließen Sie das Ventil des austretenden Gases und öffnen Sie dann die Türen und Fenster, wenn Gas und andere brennbare Gase austreten. Trennen Sie weder den Weinkühlschrank noch andere Elektrogeräte vom Stromnetz, weil Funken einen Brand verursachen können.
- Aus Sicherheitsgründen sollten keine Schubladen, Reisköcher, Mikrowellen und andere Geräte auf den Weinkühlschrank gestellt werden, es sei denn, es ist vom Hersteller empfohlen. Verwenden Sie im Innenraum des Weinkühlschranks keine Elektrogeräte.

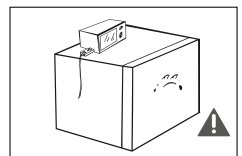
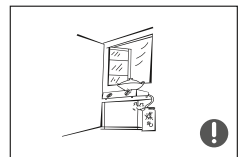
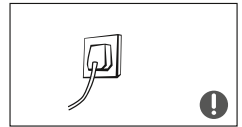
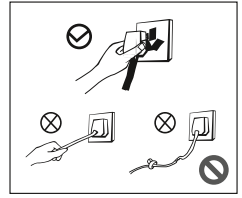

Warnhinweise zur Verwendung

- Der Weinkühlschrank darf nicht willkürlich zerlegt oder umgebaut werden. Der Kühlkreis darf nicht beschädigt werden. Die Wartung des Gerätes muss von einem Servicetechniker durchgeführt werden.
- Da beschädigte Netzkabel darf aus Sicherheitsgründen nur von dem Hersteller, seinem Servicevertreter oder von einer ähnlich qualifizierten Person ausgetauscht werden.
- Die Abstände zwischen den Gerätetüren und zwischen den Türen und dem Gerätekörper sind klein. Achten Sie darauf, dass Sie Ihre Hand nicht in diese Bereiche stecken, um ein Quetschen der Finger zu vermeiden. Gehen Sie beim Schließen der Gerätetür vorsichtig vor, um herunterfallende Gegenstände zu vermeiden.
- Kinder dürfen mit der Verpackung und anderen Teilen des Verpackungsmaterials nicht spielen. Es droht Erstickungsgefahr! Kinder dürfen in den Weinkühlschrank nicht eindringen oder auf ihn klettern, andernfalls kann es zur Erstickung oder Verletzung der Kinder kommen.
- Spritzen Sie auf das Gerät kein Wasser. Das Gerät darf sich nie in feuchten Räumen befinden und muss fern von spritzendem Wasser installiert werden, um Beschädigung der Geräteisolierung zu vermeiden.
- Klettern Sie weder auf das Gerät noch auf die Tür.

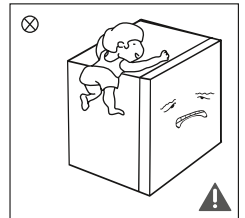
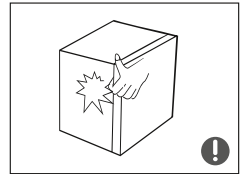
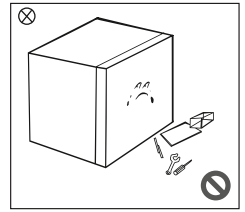

- Stellen Sie auf die Oberseite des Gerätes keine schweren Gegenstände, weil diese Gegenstände beim Schließen oder Öffnen der Tür herunterfallen und versehentliche Verletzungen verursachen könnten.
- Vergessen Sie nicht, beim Stromausfall oder von der Reinigung den Netzstecker aus der Steckdose herauszuziehen. Der Weinkühlschrank darf innerhalb von fünf Minuten nach dem Ausschalten an die Stromversorgung nicht angeschlossen werden, um Schäden am Kompressor durch aufeinander folgende Starts zu vermeiden.

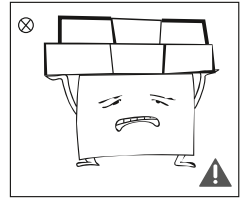

Warnungen, die sich auf das Befüllen des Weinkühlschranks beziehen

- Geben Sie in das Gerät keine brennbaren, explosiven, flüchtigen und stark korrosiven Gegenstände, ansonsten könnte es zur Beschädigung des Gerätes oder zur Brandentstehung kommen.
- Stellen Sie in die Nähe des Gerätes keine brennbaren Gegenstände, um Brand zu vermeiden.
- Dieses Gerät ist für die Verwendung im Haushalt bestimmt und kann nur zur Aufbewahrung von Wein verwendet werden. Es darf nicht zu anderen Zwecken verwendet werden, z.B. zur Aufbewahrung von Blut, Arzneimitteln oder biologischen Materialien.

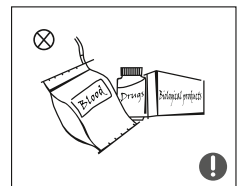
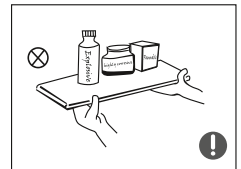

Warnungen bezüglich der Energie

- 1) Es kann sein, dass der Weinkühlschrank nicht stabil arbeitet, wenn er sich über einen längeren Zeitraum in einem Raum mit allzu niedriger Temperatur befindet.
- 2) Die von dem Weinhersteller empfohlene Lagerzeit darf nicht überschritten werden.
- 3) Wenn Sie das Gerät abtauen wollen, müssen Sie notwendige Vorsichtsmaßnahmen treffen, um die allzu hohe Temperaturerhöhung von Wein zu vermeiden.
- 4) Die Erhöhung der Temperatur von Wein während der manuellen Abtauung, Reinigung oder Wartung des Gerätes kann zur kürzeren Lagerzeit führen.
- 5) Es ist notwendig, die Schlüssel zur Gerätetür oder –deckel (falls das Gerät mit einem Tür- oder Deckelschloss ausgestattet ist) außer Reichweite von Kindern aufzubewahren. Die Schlüssel dürfen sich nie in der Nähe des Kühlgerätes befinden, ansonsten könnten sich Kinder im Gerät versehentlich einsperren.

Hinweise zur Entsorgung



Kältemittel und Cyclopentan-Schaumstoffe, die im Weinkühlschrank verwendet werden, sind brennbar. Das Altgerät muss deshalb fern von jeglichen Feuerquellen gehalten werden. Die Entsorgung des Altgerätes muss von einem speziellen Verwertungsunternehmen mit einer entsprechenden Qualifikation durchgeführt werden. Das Altgerät darf nicht verbrannt werden, um Umweltschäden oder andere Schäden zu vermeiden.



Wenn Sie den Weinkühlschrank entsorgen wollen, demontieren Sie die Gerätetür. Seien Sie beim Demontieren der Tür vorsichtig und klemmen Sie Ihre Hände nicht ein. Entfernen Sie die Türdichtung und nehmen Sie die Gestelle heraus. Bewahren Sie die demontierte Gerätetür und die herausgenommenen Gestelle auf einem sicheren Platz, sodass sich Kinder beim Spielen im Gerät nicht einsperren können.

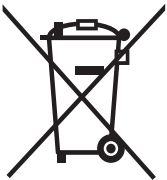

Sachgemäße Entsorgung dieses Gerätes:

Dieses Symbol bedeutet, dass dieses Gerät nicht zusammen mit dem üblichen Hausmüll entsorgt werden kann. Bringen Sie das Altgerät zur entsprechenden Sammelstelle für elektrische und elektronische

 Altgeräte, wo es ökologisch entsorgt wird, ohne negative Auswirkungen auf die Umwelt und menschliche Gesundheit zu haben. Eventuell können Sie das Altgerät dem Verkäufer zurückgeben, bei dem Sie es gekauft haben. Auf diese Weise wird das Gerät ökologisch und sicher entsorgt.

SACHGEMÄSSE VERWENDUNG DES WEINKÜHLSCHRANKS

Beschreibung einzelner Komponenten

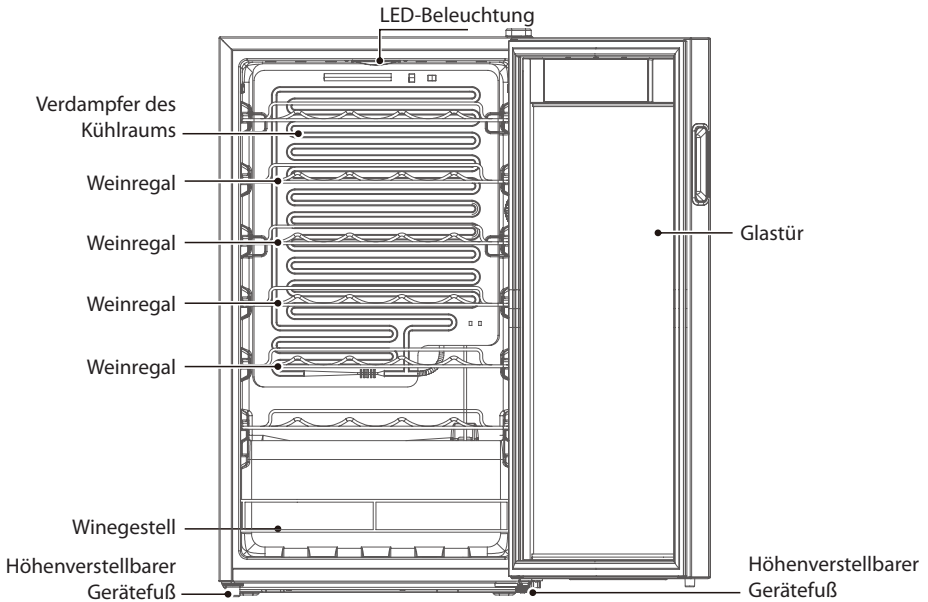

(Die oben angegebene Abbildung ist nur illustrativ. Das tatsächliche Aussehen des Gerätes kann sich unterscheiden.)

- Die empfohlene Temperatur beträgt 12 °C. Das Gerät arbeitet energetisch am effektivsten, wenn sich die Gestelle in der ursprünglichen Position befinden.
- Der Bereich der Innenfeuchtigkeit im Aufbewahrungsraum für Wein bewegt sich zwischen 50 und 80 %. Für EU.
- Die Temperatur im Gerät bewegt sich im Bereich von 5 bis 8 °C. Das Gerät wird nur zur Aufbewahrung von Flaschenwein (Rotwein, Weißwein, Roséwein) verwendet.
- Geben Sie in das Gerät keine Lebensmittel, ansonsten könnte es zur Kontaminierung kommen.
- Halten Sie den Innenraum des Gerätes trocken. Überschreiten Sie das empfohlene Verfallsdatum, das auf jeder Flasche markiert wird, nicht.

Temperatureinstellung

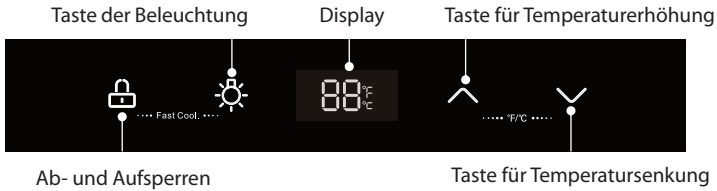

(Die oben angegebene Abbildung ist nur illustrativ. Das tatsächliche Aussehen des Gerätes kann sich unterscheiden.)

• Displaybedienung

Nach dem Einschalten des Gerätes erleuchtet sich das Display für 3 Sekunden und es ertönt ein akustisches Signal. Dann schaltet sich das Display in einen normalen Betrieb um. Anzeige des normalen Betriebs: ① Wenn kein Problem auftaucht, wird die eingestellte Temperatur angezeigt; ②

Im Falle einer Störung wird ein Fehlercode angezeigt.



Dieses Gerät ist mit einer Berührungsbedienung der Glastür ausgestattet. Üben Sie auf die Tasten einen leichten Druck aus. Schützen Sie das Display vor Beschädigung mit scharfen Gegenständen, vor hohem elektromagnetischem Feld und vor hoher Luftfeuchtigkeit. Andernfalls muss das Gerät nicht richtig funktionieren und kann zu Problemen mit der korrekten Einstellung kommen.

• Aktivierung und Deaktivierung der Tastensperre

Wenn die Tastensperre aktiviert ist, drücken Sie die Taste der „Tastensperre (Ⓜ)“ für 3 Sekunden. Die Tastensperre wird deaktiviert und das Display blinkt.

Wenn die Tastensperre deaktiviert ist, drücken Sie die Taste der „Tastensperre (Ⓜ)“ für 3 Sekunden. Die Tastensperre wird aktiviert.

Mit Ausnahme der Beleuchtung können folgende Funktionen nur dann verwendet werden, wenn die Tastensperre deaktiviert ist.

• Beleuchtungsmodus

Drücken Sie die Taste der Beleuchtung und halten Sie sie gedrückt, bis ein akustisches Signal ertönt. Auf diese Weise schalten Sie die Innenbeleuchtung ein oder aus.

• Schnellkühlmodus

Modusaktivierung:

Drücken Sie die Taste für Ab- und Aufsperrn und die Taste der Beleuchtung und halten Sie sie 3 Sekunden lang gedrückt, um den Schnellkühlmodus zu aktivieren. Nach der Aktivierung des Schnellkühlmodus wird „FC“ auf dem Display angezeigt.

Modusdeaktivierung:

Nach Ablauf von 24 Stunden wird der Schnellkühlmodus automatisch deaktiviert. Den Schnellkühlmodus können Sie jederzeit manuell deaktivieren, indem Sie die Taste für Ab- und Aufsperrern und die Taste der Beleuchtung drücken und für 3 Sekunden gedrückt halten.

- **Umschalten zwischen der Temperaturanzeige in Fahrenheit und Celsius**

Wenn Sie die Temperaturanzeige in °C/°F ändern wollen, drücken Sie gleichzeitig die Taste für Temperaturerhöhung und die Taste für Temperatursenkung und halten Sie sie 3 Sekunden lang gedrückt. Auf dem Display wird die eingestellte Temperatur in °F oder °C angezeigt.

- **Temperatureinstellung**

Mit jedem Drücken der Taste für Temperaturerhöhung erhöhen Sie die Temperatur um 1 °C (oder °F). Nach dem Absperren wird das Gerät mit dem eingestellten Wert arbeiten. Mit jedem Drücken der Taste für Temperatursenkung senken Sie die Temperatur um 1 °C (oder °F). Nach dem Absperren wird das Gerät mit dem eingestellten Wert arbeiten.



Bereich der Temperatureinstellung in Celsius: 5 °C ~ 18 °C. Bereich der Temperatureinstellung in Fahrenheit: 41 °F ~ 65 °F.

- **Speicher**

Das Gerät verfügt über die Speicherfunktion. Nach dem Ausschalten und dem erneuten Einschalten wird das Gerät mit solchen Werten arbeiten, die vor dem Ausschalten eingestellt wurden.

- **Fehlercode:**

Wenn es zur Störung kommt, wird ein entsprechender Fehlercode auf dem Display angezeigt, siehe die Tabelle unten. Der Benutzer sollte den Kundendienst kontaktieren und das Gerät reparieren lassen.

Fehlercode	E1	E6	E7
Beschreibung	Störung des Temperaturfühlers	Fehler in der Kommunikation	Störung des Umgebungstemperaturfühlers

Wenn Sie sehr viele Blechdosen oder Flaschen auf einmal in das Gerät geben, kann es zur zeitweiligen Temperaturerhöhung im Gerät kommen.

Platzierung

- Entfernen Sie vor dem Erstgebrauch des Weinkühlschranks alle Verpackungsmaterialien, und zwar einschließlich Bodenkissen, Schaumstoffunterlagen und Klebebändern im Inneren des Gerätes. Reißen Sie die Schutzfolie an den Türen und dem Gerätekörper ab.
- Schützen Sie das Gerät vor direkten Sonnenstrahlen und Wärmequellen, z. B. vor Öfen und Heizkörpern.
- Der Weinkühlschrank muss sich an einem gut belüfteten Ort im Innenraum befinden. Der Fußboden muss eben und stabil sein (falls das Gerät unstabil ist, drehen Sie die Gerätefüße nach links oder nach rechts, um das Gerät auszubalancieren).
- Über dem Weinkühlschrank muss sich Freiraum von mindestens 30 cm befinden. Der Abstand zwischen dem Weinkühlschrank und der Wand sollte mindestens 10 cm sein, um die Wärmeableitung zu ermöglichen.

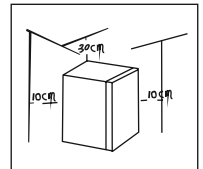
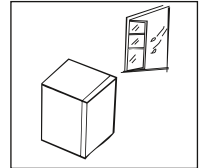
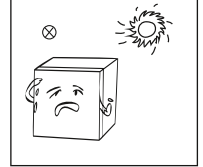
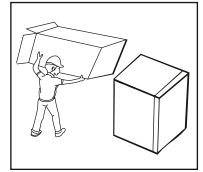

Inbetriebnahme des Gerätes

- Lassen Sie den Weinkühlschrank nach dem Transport mehr als 2 Stunden stehen lassen, bevor Sie ihn ans Stromnetz anschließen, ansonsten könnte es zur Beschädigung des Kompressors oder des Gerätes kommen. Lassen Sie das Gerät vor dem ersten Einschalten mindestens eine halbe Stunde stehen. Reinigen Sie den Geräteinnenraum, bevor Sie das Gerät das erste Mal verwenden.
- Beim Stromausfall oder vor der Reinigung muss der Netzstecker des Netzkabels aus der Steckdose gezogen werden. Warten Sie mindestens fünf Minuten ab, bevor Sie das Gerät erneut ans Stromnetz anschließen. Auf diese Weise vermeiden Sie die Beschädigung des Kompressors. Während des Kompressorbetriebes bilden sich Wassertropfen oder Raureif an der Geräterückseite, es handelt sich um eine normale Erscheinung.
- Nach einiger Zeit taut der Raureif auf und das Wasser fließt in den Wasserbehälter, um zu verdampfen.
- Schließen Sie das Gerät nie an eine elektronische und energetisch effiziente Steckdose oder an einen Konverter an, der den Gleichstrom auf Wechselstrom ändern kann (z.B. Solarenergiesystem, Schiffnetz).

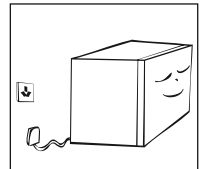

Anordnung von Flaschen

- Die Flaschen dürfen die Geräterückwand nicht berühren, ansonsten könnte die Luftzirkulation negativ beeinflusst werden.
- Die Angabe über die Lagerungskapazität der Flaschen im Gerät (siehe Abb. 2) bezieht sich auf Flaschen folgender Größe (Abb. 1). Eine allzu große Flasche kann die Anzahl der im Gerät aufbewahrten Flaschen negativ beeinflussen.
- Die empfohlene maximale Anzahl der aufbewahrten Flaschen beträgt 34, siehe Abbildung 2.



Abb. 1



Abb. 2

(Die oben angegebene Abbildung ist nur illustrativ. Die tatsächliche Anordnung hängt vom gelieferten Gerät und den eingesetzten Flaschen ab.)

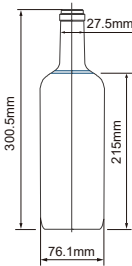
Praktische Information über die Weinaufbewahrung

- Die Weinflasche darf im Kühlschrank weder in einer Kartonschachtel noch im Koffer aufbewahrt werden.
- Der Kork einer alten Flasche muss immer im Wein getaucht werden, wenn Sie die Flasche in den Weinkühlschrank geben. Zwischen dem Wein und dem Kork darf kein Freiraum bleiben.
- Das Gestell für Flaschen ist nützlich, weil es die Luftzirkulierung nicht verhindert. Die Feuchtigkeit, die sich auf der Flasche gebildet hat, trocknet schnell ein.
- Vor dem Weintrinken: Den Roséwein sollten Sie aus dem Weinkühlschrank 2 bis 5 Stunden vor dem Servieren herausnehmen, das Rotwein 4 bis 5 Stunden. Auf diese Weise erreichen Sie die geeignete Serviertemperatur von Wein. Den Weißwein können Sie gleich nach dem Herausnehmen aus dem Weinkühlschrank servieren. Der Sekt sollte immer kalt aufbewahrt werden; nehmen Sie ihn aus dem Weinkühlschrank erst direkt vor dem Servieren heraus.
- Die Weintemperatur sollte immer niedriger sein als die ideale Serviertemperatur, weil die Temperatur beim Gießen in das Glas sofort um 1 bis 2 °C steigt.

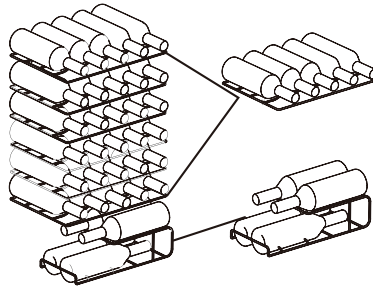
Serviertemperatur

Der Weingeschmack hängt von der richtigen Serviertemperatur ab und beeinflusst auch sein Aroma. Wir empfehlen Ihnen folgende Serviertemperaturen:

Weinsorte	Serviertemperatur
Bordeaux, Rotwein	18 °C
Louis Family, trockener Rotwein / Barolo	17 °C
Burgunder, rot / Bordeaux, rot	16 °C
Portwein	15 °C
Junger Burgunder, rot	14 °C
Junger Rotwein	12 °C
Beaujolais, jung / alle Weißweinsorten mit niedrigem Zuckergehalt	11 °C
Alter Weißwein / Chardonnay	10 °C
Sherry	9 °C
Junge Weißweinsorten aus der Spätlese	8 °C
Weißwein Loire / Entre-deux-Mers	7 °C

Tipps zur Energieersparnis

- Das Gerät muss sich in einem trockenen und gut belüfteten Raum befinden. Schützen Sie das Gerät vor direkten Sonnenstrahlen und Wärmequellen (z.B. Heizkörpern, Öfen usw.), verwenden Sie bei Bedarf eine geeignete Isolierplatte.
- Öffnen Sie die Gerätetür nur dann, wenn es notwendig ist, und lassen Sie sie nicht zu lange offen.

GERÄTEWARTUNG

Trennen des Gerätes vom Stromnetz

Wenn Sie das Gerät vom Stromnetz trennen wollen, ziehen Sie den Netzstecker des Netzkabels aus der Steckdose.

Betriebspause

Vor einer längeren Betriebspause:

1. Trennen Sie das Gerät vom Stromnetz.
2. Reinigen Sie das Gerät.
3. Lassen Sie die Tür offen.

Reinigung des Gerätes

- Der Staub hinter dem Kühlschrank und auf dem Fußboden muss rechtzeitig beseitigt werden. Es führt zu besseren Kühlergebnissen und einer größeren Energieersparnis.
- Die Türdichtung muss regelmäßig kontrolliert werden. Vergewissern Sie sich, dass die Türdichtung sauber ist. Reinigen Sie die Türdichtung mit einem weichen Tuch und Wasser mit Seife oder Spülmittel.
- Der Innenraum des Weinkühlschranks muss regelmäßig gereinigt werden, um Geruchsbildung zu vermeiden.
- Schalten Sie das Gerät vor der Reinigung aus, trennen Sie es vom Stromnetz und nehmen Sie aus dem Innenraum alle Getränke, Ablagen usw. heraus.
- Reinigen Sie den Innenraum des Weinkühlschranks mit einem weichen Tuch oder Schwamm und einer Lösung von zwei Esslöffeln Speisesoda und einem Liter Warmwasser. Wischen Sie dann das Gerät mit einem feuchten Tuch ab und dann mit einem neuen Tuch trocken. Lassen Sie die Tür nach der Reinigung offen, sodass der Innenraum des Weinkühlschranks auf natürliche Weise trocken wird. Erst dann schließen Sie das Gerät wieder ans Stromnetz und schalten Sie es ein.
- Bereiche des Kühlschranks, die sich nur mit Schwierigkeiten reinigen lassen (zum Beispiel enge Spalten, Lücken oder Ecken), sollten regelmäßig mit einem weichen Tuch abgewischt oder mit einer weichen Bürste gereinigt werden. Bei Bedarf können Sie verschiedene Hilfsmittel verwenden (z.B. dünne Wattestäbchen), damit sich in diesen Bereichen keine Verschmutzungen oder Bakterien ansammeln.
- Verwenden Sie weder Seife noch Spülmittel, Reinigungspulver oder Sprayreinigungsmittel, weil sie Geruchsbildung im Innenraum des Weinkühlschranks verursachen oder Lebensmittel kontaminieren könnten.
- Reinigen Sie die Gestelle mit einem weichen Tuch und Wasser mit etwas Seife oder Spülmittel. Wischen Sie dieses Zubehör mit einem weichen Tuch trocken oder lassen Sie es auf natürliche Weise abtrocknen.



- Der Flaschenhalter aus Holz darf in keine Flüssigkeit getaucht werden, ansonsten könnte es zum Bersten oder zur Schimmelbildung kommen. Reinigen Sie den hölzernen Flaschenhalter mit einem trockenen, weichen Tuch. Wenn der Flaschenhalter sehr schmutzig ist, wischen Sie ihn mit einem feuchten weichen Tuch und lassen Sie ihn dann auf natürliche Weise abtrocknen.
- Wischen Sie die Außenoberfläche des Weinkühlschranks mit einem weichen Tuch und Wasser mit etwas Seife oder Spülmittel ab und dann wischen Sie sie trocken. Passen Sie gut auf, um die Oberfläche der Glastür nicht zu zerkratzen oder die Glastür nicht zu brechen.
- Verenden Sie keine harten Bürsten, keine Stahltopfkratzer, Drahtbürsten, abrasiven Mittel (z.B. Zahnpaste), organischen Lösungsmittel (z.B. Alkohol, Aceton, Bananenöl), kein kochendes Wasser, keine alkalischen oder saueren Stoffe, welche die Oberfläche des Weinkühlschranks und seinen Innenraum beschädigen können. Kochendes Wasser und organische Lösungsmittel wie Benzen können Kunststoffteile verformen oder beschädigen.
- Spülen Sie den Weinkühlschrank während der Reinigung nie direkt mit Wasser oder anderen Flüssigkeiten ab, ansonsten könnte es zum Kurzschluss oder zur Beschädigung der elektrischen Isolierung kommen. Das Wasser darf in die Bedienblende und in das Beleuchtungssystem an der Glastür nicht eindringen.

Achtung:

Verwenden Sie keine Reinigungs- und Lösungsmittel, die Sand oder Säuren enthalten.

Klimatische Klassen

— subnormal (SN): „Dieses Kühlgerät ist zur Verwendung bei Raumtemperatur von 10 bis 32 °C bestimmt.“

— normal (N): „Dieses Kühlgerät ist zur Verwendung bei Raumtemperatur von 16 bis 32 °C bestimmt.“

— subtropisch (ST): „Dieses Kühlgerät ist zur Verwendung bei Raumtemperatur von 16 bis 38 °C bestimmt.“

— tropisch (T): „Dieses Kühlgerät ist zur Verwendung bei Raumtemperatur von 16 bis 43 °C bestimmt.“

- Die Informationen über das Modell und die Modellidentifikation in der Produktdatenbank erfahren Sie nach dem Einscannen des QR-Codes (falls vorhanden) auf dem Energieeffizientetikett.

Informationen über das Gerätemodell in der EPREL-Produktdatenbank gemäß der Verordnung (EU) 2019/2016 sind auf folgender Adresse zu finden: <https://eprel.ec.europa.eu/qr/2097761>

BESEITIGUNG MÖGLICHER PROBLEME

Das Gerät funktioniert nicht	Das Gerät ist nicht ans Stromnetz angeschlossen oder der Netzstecker ist in der Steckdose nur locker. Die Netzspannung ist zu niedrig. Der Temperaturregler ist nicht richtig eingestellt. Es ist zum Stromausfall gekommen.
Langfristiger Kompressorbetrieb	Der Kompressor arbeitet lange im Sommer, wenn die Umgebungstemperatur hoch ist. Dies ist normal. Sie haben viele Weinflaschen auf einmal in das Gerät gegeben. Die Gerätetür wird zu oft geöffnet.
Die Betriebsanzeige leuchtet nicht	Das Gerät ist ans Stromnetz nicht angeschlossen. Die Betriebsanzeige ist beschädigt.
Betriebslärm	Prüfen Sie, ob der Fußboden unter dem Weinkühlschrank eben und stabil ist. Prüfen Sie, ob das Zubehör richtig installiert ist.
Heiße Geräteoberfläche Kondensatbildung	Das Gerät kann während des Betriebes, vor allem im Sommer, Wärme ausströmen. Dies ist eine normale Erscheinung. Kondensat: Die Kondensatbildung auf der äußeren Geräteoberfläche und der Türdichtung ist eine normale Erscheinung, wenn die Feuchtigkeit in der Umgebung sehr hoch ist. Wischen Sie das Kondensat mit einem trockenen Tuch ab und stellen Sie die richtige Temperatur im Gerät ein.
Außergewöhnliche Geräusche	Das im Kühlsystem des Gerätes fließende Kältemittel kann gurgelnde Geräusche verursachen. Es handelt sich um eine normale Erscheinung, die keinen Einfluss auf die Kühlwirkung. Der Kompressor kann während des Betriebes summen und diese Geräusche sind vor allem beim Starten oder Stoppen ziemlich intensiv. Der elektromagnetische Ventil oder der elektrische Umschaltventil kann klopfen. Dies ist normal und hat auf den Gerätebetrieb keinen Einfluss.

Die Ersatzteile können gemäß der entsprechenden Ökodesign-Verordnung innerhalb von mindestens 7 oder 10 Jahren (je nach Ersatzteiltyp), nachdem das letzte Stück des Gerätemodells im Europäischen Wirtschaftsraum auf den Markt gebracht worden ist, bei der autorisierten Servicestelle gekauft werden.

Bevor Sie die autorisierte Servicestelle kontaktieren, bereiten Sie sich das Modellkennzeichen und die Seriennummer vor.

Das Modellkennzeichen und die Seriennummer sind auf dem Typenschild angegeben. Wir empfehlen Ihnen, sich die Typenschildangaben in diese Gebrauchsanleitung zu notieren, bevor Sie das Gerät installieren.

Dear customer:

Thank you for buying this appliance. To ensure that you get the best results from your new appliance, please take time to read through the simple instructions in this user manual.

Please ensure that the packing material is disposed of in accordance with the current environmental requirements.

When disposing appliance please contact your local waste disposal department for advice on safe disposal.

This appliance must be only used for its intended purpose. This appliance is intended to be used in household.

Please read the user manual carefully before use.

The user manual shall be kept in good custody for later reference.

CONTENT

SAFETY INFORMATION	3
MEANING OF SAFETY WARNING SYMBOLS	6
ELECTRICITY RELATED WARNINGS.....	7
RELATED WARNINGS FOR USE	8
WARNINGS RELATED TO PLACING ITEMS.....	9
WARNINGS FOR ENERGY.....	10
WARNINGS RELATED TO DISPOSAL	10
PROPER USE OF WINE COOLER	12
NAMES OF COMPONENTS.....	12
TEMPERATURE CONTROL.....	13
PLACEMENT.....	15
START TO USE.....	15
THE ARRANGEMENT OF BOTTLE.....	16
PRACTICAL SKILLS FOR GRAPE WINE'S STORAGE	17
SERVING TEMPERATURE	17
ENERGY SAVING TIPS	17
MAINTENANCE OF WINE COOLER.....	18
DISCONNECT THE WINE COOLER	18
STOP USING THE WINE COOLER.....	18
CLEAN THE WINE COOLER.....	18
CLIMATE CLASSES	19
TROUBLESHOOTING.....	20



Warning: risk of fire / flammable materials

- This appliance is intended to be used in household.
- This appliance is not intended for use by persons (including children) with reduced physical, sensory or mental capabilities, or lack of experience and knowledge, unless they have been given supervision or instruction concerning use of the appliance by a person responsible for their safety.)
- Children should be supervised to ensure that they do not play with the appliance.
- If the supply cord is damaged, it must be replaced by the manufacturer, its service agent or similarly qualified persons in order to avoid a hazard.
- Do not store explosive substances such as aerosol cans with a flammable propellant in this appliance.
- The appliance has to be unplugged after use and before carrying out user maintenance on the appliance.
- **WARNING:** Keep ventilation openings, in the appliance enclosure or in the built-in structure, clear of obstruction.
- **WARNING:** Do not use mechanical devices or other means to accelerate the defrosting process, other than those recommended by the manufacturer.
- **WARNING:** Do not damage the refrigerant circuit.
- **WARNING:** Do not use electrical appliances inside the food storage compartments of the appliance, unless they are of the type recommended by the manufacturer.

- **WARNING:** Please abandon the refrigerator according to local regulators for it use flammable blowing gas and refrigerant.
- **WARNING:** When positioning the appliance, ensure the supply cord is not trapped or damaged.
- **WARNING:** Do not locate multiple portable socket-outlets or portable power supplies at the rear of the appliance.
- Do not use extension cords or ungrounded (two prong) adapters.
- **DANGER:** Risk of child entrapment. Before you throw away your old refrigerator or freezer:
 - Take off the doors.
 - Leave the shelves in place so that children may not easily climb inside.
- The refrigerator must be disconnected from the source of electrical supply before attempting the installation of accessory.
- Refrigerant and cyclopentane foaming material used for the appliance are flammable. Therefore, when the appliance is scrapped, it shall be kept away from any fire source and be recovered by a special recovering company with corresponding qualification other than be disposed by combustion, so as to prevent damage to the environment or any other harm.
- The necessity that, for doors or lids fitted with locks and keys, the keys be kept out of the reach of children and not in the vicinity of the refrigerating appliance, in order to prevent children from being locked inside.
- For EU standard: This appliance can be used by children aged from 8 years and above and persons with reduce physical sensory or mental capabilities or lack of experience and knowledge if they have been given supervision or instruction concerning use of the appliance in a safe way and understand the hazards involved. Children shall not play with the appliance. Cleaning and user maintenance shall not be made by children without supervision. Children aged from 3 to 8 years are allowed to load and unload refrigerating appliances.

- This refrigerating appliance is not intended to be used as a built-in appliance.
- This appliance is intended to be used exclusively for the storage of wine.
- This refrigerating appliance is not suitable for freezing foodstuffs.
- Any replacement or maintenance of the LED lamps is intended to be made by the manufacturer, its service agent or similar qualified person.
- To avoid contamination of food, please respect the following instructions:
 - Opening the door for long periods can cause a significant increase of the temperature in the compartments of the appliance.
 - Clean regularly surfaces that can come in contact with food and accessible drainage systems.
 - Clean water tanks if they have not been used for 48 h; flush the water system connected to a water supply if water has not been drawn for 5 days. (note 1)
 - Store raw meat and fish in suitable containers in the refrigerator, so that it is not in contact with or drip onto other food.
 - Two-star frozen-food compartments are suitable for storing pre-frozen food, storing or making ice-cream and making ice cubes. (note 2)
 - One-, two- and three-star compartments are not suitable for the freezing of fresh food. (note 3)
 - For appliances without a 4-star compartment: this refrigerating appliance is not suitable for freezing foodstuffs. (note 4)
 - If the refrigerating appliance is left empty for long periods, switch off, defrost, clean, dry, and leave the door open to prevent mould developing within the appliance.

Note 1, 2, 3, 4: Please confirm whether it is applicable according to your product compartment type.

Meaning of safety warning symbols



The symbols indicate prohibited matters, and those behaviors are forbidden. Non-compliance with the instructions may result in product damages or endanger the personal safety of users.



The symbols indicate matters that must be followed, and those behaviors must be strictly executed in line with the operation requirements. Non-compliance with the instructions may result in product damages or endanger the personal safety of users.



The symbols indicate matters to pay attention to, and these behaviors shall be specially noted. Due precautions are needed or minor or moderate injuries or damages of the product will be caused.

This manual contains lots of important safety information which shall be observed by the users.

Electricity related warnings

- Do not pull the power cord when pulling the power plug of the wine cooler. Please firmly grasp the plug and pull out it from the socket directly.
- Do not damage the power cord under any condition so as to ensure safety use, do not use when the power cord is damaged or the plug is worn.
- Worn or damaged power cord shall be replaced in manufacturer-authorized maintenance stations.
- The power cord should be firmly contacted with the socket or else fires might be caused. Please ensure that the grounding electrode of the power socket is equipped with a reliable grounding line.
- Please turn off the valve of the leaking gas and then open the doors and windows in case of leakage of gas and other flammable gases. Do not unplug the cooler and other electrical appliances considering that spark may cause a fire.
- To ensure safety, it is not recommended that to place socket, regulators, rice cookers, microwave ovens and other appliances at the top of the wine cooler, those recommended by the manufacturer are not included.
Do not use electrical appliances in the food pantry.

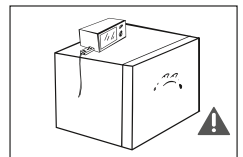
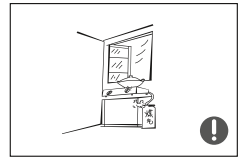
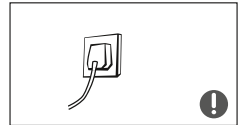
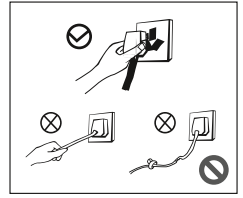

Related warnings for use

- Do not arbitrarily disassemble or reconstruct the wine cooler, nor damage the refrigerant circuit; maintenance of the appliance must be conducted by a specialist.
- Damaged power cord must be replaced by the manufacturer, its maintenance department or related professionals in order to avoid danger.
- The gaps between cooler door and cooler body are small, be noted not to put your hand in these areas to prevent from squeezing the finger. Please be gentle when close or open the cooler door to avoid falling articles.
- Do not give package and other components to children to play. The bending board and plastic film may lead to suffocation! Do not allow children to enter or climb the cooler to prevent that children are sealed in the cooler or children are injured by the falling cooler.
- Do not spray or wash the cooler; do not put the cooler in moist places easy to be splashed with water so as not to affect the electrical insulation properties of the cooler.
- Do not use cooler body, cooler door, etc. as pedal or support.

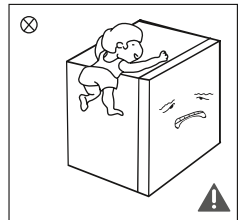
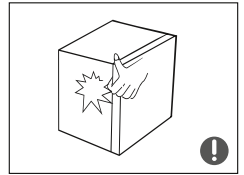
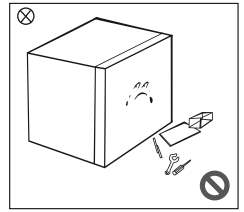

- Do not place heavy objects on the top of the cooler considering that objects may fall when open or close the door, and accidental injuries might be caused.
- Please pull out of the plug in case of power failure or cleaning. Do not connect the cooler to power supply within five minutes to prevent damages to the compressor due to successive starts.

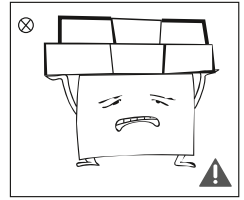

Warnings related to placing items

- Do not put flammable, explosive, volatile and highly corrosive items in the cooler to prevent damages to the product or fire accidents.
- Do not place flammable items near the cooler to avoid fires.
- This product is household cooler and this equipment can only be used for the storage of wine. According to the standard requirements, household cooler shall not be used for other purposes, such as storage of blood, drugs or biological products.

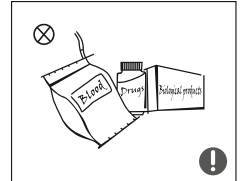
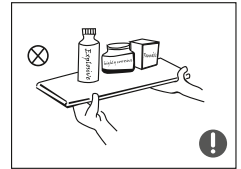

Warnings for energy

- 1) Wine cooler might not operate consistently when sited for an extended period of time below the cold end of the range of temperatures for which the cooler appliance is designed.
- 2) The need to not exceed the storage time(s) recommended by the wine manufacturers for any kind of wine.
- 3) The precautions necessary to prevent an undue rise in the temperature of the wine while defrosting the wine cooler.
- 4) The fact that a rise in temperature of the wine during manual defrosting, maintenance or cleaning could shorten the storage life.
- 5) The necessity that, for doors or lids fitted with locks and keys, the keys be kept out of the reach of children and not in the vicinity of the cooler appliance, in order to prevent children from being locking inside.

Warnings related to disposal



Refrigerant and cyclopentane foaming material used for the wine cooler are flammable. Therefore, when the wine cooler is scrapped, it shall be kept away from any fire source and be recovered by a special recovering company with corresponding qualification other than be disposed by combustion, so as to prevent damage to the environment or any other harm.



When the wine cooler is abandoned, please remove the door of the wine cooler, when removing the door body, pay attention to prevent pinching hands, and remove the door seal and shelves, put the door and shelves in a suitable position, so that children will not enter to play and have an accident.



Correct Disposal of this product:

This marking indicates that this product should not be disposed with other household wastes. To prevent possible harm to the environment or human health from uncontrolled waste disposal, recycle

it responsibly to promote the sustainable reuse of material resources. To return your used device, please

use the return and collection systems or contact the retailer where the product was purchased. They can take this product for environmental safe recycling.

PROPER USE OF WINE COOLER

Names of components

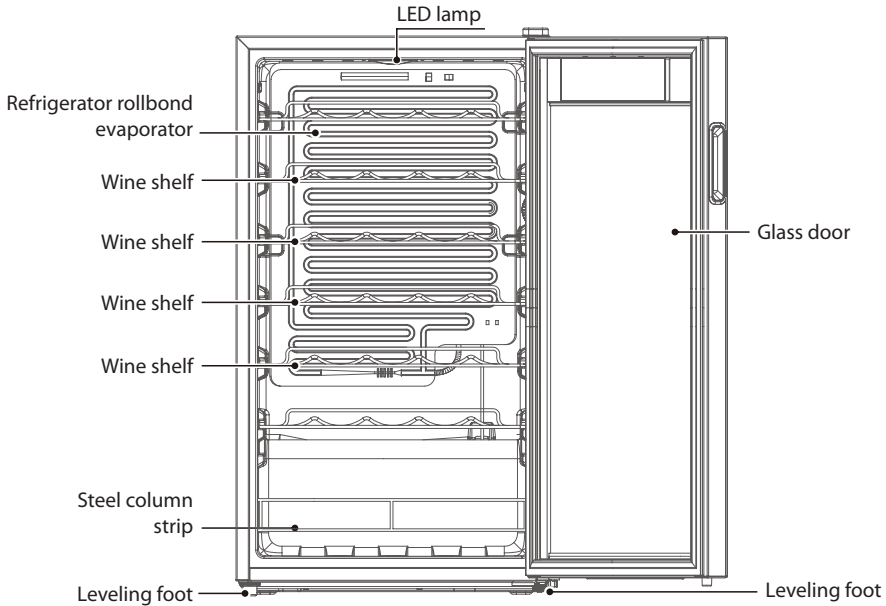

(The picture above is only for reference. The actual configuration will depend on the physical product or statement by the distributor)

- The recommended temperature is 12 °C the product is most energy efficient when the shelves are placed in their original position.
- Internal humidity range from 50% to 80% for wine storage compartment For EU
- The temperature in the wine cooler is 5 - 18 °C, only used to store unopened bottled wine (red wine, white wine, rose wine).
- Do not place food in the wine cooler to prevent bacterial contamination.
- Please keep the interior of the wine cabinet dry, please drink bottled wine during the validity period.

Temperature Control

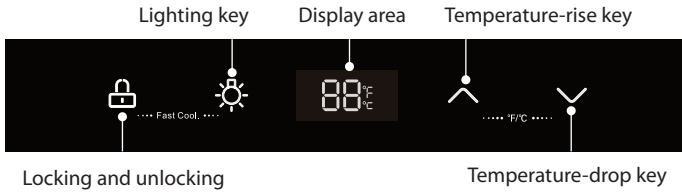

(The picture above is only for reference. The actual configuration will depend on the physical product or statement by the distributor)

• Display Control

When power-on the cooler, the display screen will display in full last for 3 seconds, and the start-up tone will ring, and then enter into the display of normal operation; Normal operation display: ① In case of no failure, set temperature is displayed; ② In case of failure, error code is displayed.



This cooler adopts the touch control of the glass door. Touch slightly when pressing the keys. It is to be avoided that the area of the display panel is scratched by the sharp things and it shall be kept away from the environment of high magnetic field and high humidity. Otherwise the cooler is possible not to be set and operate normally.

• Locking and unlocking

Under the locked state, long press the “Lock key (🔒)” continuously for 3 seconds, the locking will be relieved; the display area will blink.
Under the unlocked state, long press the “Lock key (🔒)” continuously for 3 seconds to enter into the locked state.
Except the lighting function, the following functions will be carried out under the unlocked state.

• Lighting mode

Press the lighting key until the buzzer rings to turn on/off the internal lamp.

• Super cool mode

Mode entry :

Continuously press the “locking and unlocking” and the “lighting key” mode button for 3 seconds to enter, the display area shows “FC” and the mode takes effect.

Mode exit :

It lasts for 24 hours at most and will exit the mode automatically.

Press the “locking and unlocking” and the “lighting key” mode button continuously for 3 seconds again in this mode, or power off, also can exit the mode.

- Switching of the Fahrenheit temperature and Celsius temperature**
 Press the Temperature-rise key and the Temperature-drop key continuously for 3 seconds to finish the switch of the Celsius temperature and Fahrenheit temperature; the display area will show the setting Fahrenheit temperature or Celsius temperature under the existing mode.
- Temperature setting**
 Press the "Temperature-rise key", the temperature will increase 1 °C (or °F). After locking, the cooler will operate according to the setting value. Press the "Temperature-drop key", the temperature will decrease 1 °C (or °F). After locking, the cooler will operate according to the setting value.



Setting range of the Celsius temperature: 5 °C ~ 18 °C; setting range of the Fahrenheit temperature: 41 °F ~ 65 °F.

- Memory function**
 The cooler has the power off memory function. After power on again, the cooler will run according to the setting before the power-off.
- Error code:**
 If the failure happens, the display area will show corresponding error codes as shown as below table, the user shall contact a specialist for maintenance, so as to make sure the normal use of the cooler.

Fault code	E1	E6	E7
Description	Temperature sensor fault	Communication fault	Ambient temperature sensor fault

Storing too many cans or bottles in the cooler may cause the temperature in the cooler to rise temporarily.

Placement

- Before using the cooler, remove all packaging materials including bottom cushions and foam pads and tapes inside the cooler, tear off the protective film on the door and the cooler body.
- Avoid direct sunlight and heat sources such as stove, heating radiator, etc.
- The cooler is placed in a wellventilated indoor place; the ground shall be flat, and sturdy (rotate left or right to adjust the feet for levelling if unstable).
- The top space of the shall be greater than 30 cm, and the distances from bothsides and backside shall be more than 10 cm to facilitate heat dissipation.

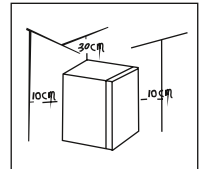
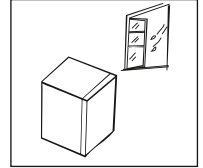
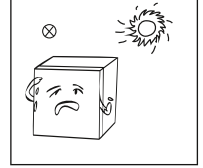
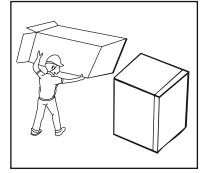

Start to use

- After transportation, please let the wine cooler stay for more than 2 hours before turning on the power, otherwise it will lead to a decrease in cooling capacity or a damage to the wine cooler. The cooler shall stay for half an hour before connecting power when it is firstly started. Clean up the inner chamber before put into use for first time .
- Please pull out plug in case of power failure or cleaning. Do not connect the wine cooler to power supply within five minutes to prevent damages to the compressor due to successive starts. In the process of compressor work, water droplets or frost will be formed on the back wall of the refrigerated compartment, which is a normal phenomenon.
- After a period of time, the frost will melt into water and flow into the water tray to evaporate away.
- Do not connect cooler to electronic energy saving plug and converter that can convert DC into AC (E.g.: solar energy system, ship grid).

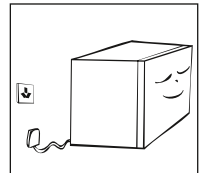

The arrangement of bottle

- Do not let bottle touch the in order to maintain good air c back side of cooler irculation in the cooler.
- The capacity for bottle storage in the wine cabinet (shown as Fig.2) is based on the following marked bottle size (Fig.1) . Oversized bottle may have impact on the number of bottle storage in the wine cabinet.
- The recommended maximum bottling volume is 34 bottles, as Fig.2

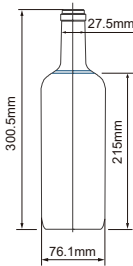

Fig. 1

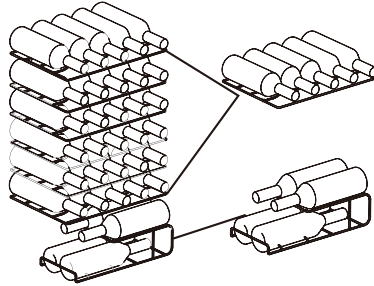

Fig. 2

(The picture above is only for reference. The actual configuration will depend on the physical product and the inserted bottles.)

Practical skills for grape wine's storage

- Do not store bottled wine by box or case in refrigerator.
- The cork of the old bottle shall always be soaked in the wine when putting into wine cooler. Air space is not allowed between wine and cork.
- Open-type bottle shelf is helpful, as it does not cut off air circulation. The air moisture that condensed on bottle can be dried out swiftly.
- The wine shall be before drinking: Such as put pink red wine onto the table 2-5 hours before drinking and red wine 4-5 hours, then can reach suitable serving temp. White wine, on the contrary, can be served right on the table.
Champagne shall always be stored in cooler and taken out only before drinking.
- Please notice that wine's temperature is always lower than ideal serving temp, as the temperature will immediately rise 1 to 2 °C when pouring into tumbler.

Serving temperature

The wine's taste depends on right pouring temperature; therefore it determines its flavor.

We suggest the wine's temperature reaches the following degree when pouring:

Wine Kinds	Serving Temp
Bordeaux red	18 °C
Louis Family dry red wine/Barolo	17 °C
Burgundy red/Bordeaux red	16 °C
Port	15 °C
Young Burgundy red	14 °C
Young red wine	12 °C
Young Beaujolais/all white wines with little residual sugar	11 °C
Old white wines/Chardonnay	10 °C
Sherry	9 °C
Young white wines from late vintage	8 °C
White wines Loire/Entre-deux-Mers	7 °C

Energy saving tips

- The Cooler shall be placed in room dry and ventilated. The cooler cannot be put under direct sunlight or next to heat source (such as radiator, stove, etc.), and a suitable insulation board shall be applied if necessary.
- Try to shorten opening time of cooler's door.

MAINTENANCE OF WINE COOLER

Disconnect the wine cooler

Unplug power plug to disconnect the cooler.

Stop using the wine cooler

If the cooler left unused for a long time, please:

1. Unplug the cooler;
2. Clean the cooler;
3. Keep the cooler door open.

Clean the wine cooler

- Dusts behind the wine cooler and on the ground shall be timely cleaned to improve the cooling effect and energy saving.
- Check the door gasket regularly to make sure there are no debris. Clean the door gasket with a soft cloth dampened with soapy water or diluted detergent.
- The interior of the wine cooler should be cleaned regularly to avoid odor.
- Please turn off the power before cleaning, remove drinks “shelves” etc.
- Use a soft cloth or sponge to clean the inside of the wine cooler, with two tablespoons of baking soda and a quart of warm water. Then rinse with water and dry with a soft cloth. After cleaning, open the door and let it dry naturally before turning on the power.
- For areas that are difficult to clean in the wine cooler (such as narrow sandwiches, gaps or corners), it is recommended to wipe them regularly with a soft rag, soft brush, etc. and when necessary, combined with some auxiliary tools (such as thin sticks) to ensure no contaminants or bacterials accumulation in these areas.
- Do not use soap, detergent, scrub powder, spray cleaner, etc., as these may cause odors in the interior of the wine cooler or contaminate food.
- Clean the shelves with a soft cloth dampened with soapy water or diluted detergent. Then rinse with water and dry with a soft cloth or dry naturally.



- The wooden wine rack should not be directly immersed in liquid to prevent cracking or mold after moisture. The wooden wine rack is cleaned with a dry soft cloth. The heavily contaminated wooden wine rack should be cleaned with a soft cloth that has been wrung out, and dry naturally.
- Wipe the outer surface of the wine cooler with a soft cloth dampened with soap water, detergent, etc., and then wipe dry. Do not rub or scratch the surface of the glass door to prevent the door from being broken or scratched.
- Do not use hard brushes, clean steel balls, wire brushes, abrasives (such as toothpastes), organic solvents (such as alcohol, acetone, banana oil, etc.), boiling water, acid or alkaline items, which may damage the wine cooler surface and interior. Boiling water and organic solvents such as benzene may deform or damage plastic parts.
- Do not rinse directly with water or other liquids during cleaning to avoid short circuits or affect electrical insulation after immersion. Water should not soak the operating control elements and lighting system on the glass door.

Notice:

Do not use detergent and solvent with sand or acid.

Climate classes

Extended temperate (SN): This refrigerating appliance is intended to be used at ambient temperatures ranging from 10 °C to 32 °C.

Temperate (N): This refrigerating appliance is intended to be used at ambient temperatures ranging from 16 °C to 32 °C.

Subtropical (ST): This refrigerating appliance is intended to be used at ambient temperatures ranging from 16 °C to 38 °C.

Tropical (T): This refrigerating appliance is intended to be used at ambient temperatures ranging from 16 °C to 43 °C.

- The model information and model identification in the product database can be obtained by scanning the web link on the QR code (if any) on the product energy efficiency label.

Information on the model in the product database defined in Regulation (EU) 2019/2016 can be found via the following internet link: <https://eprel.ec.europa.eu/qr/2097761>

TROUBLESHOOTING

In operation	Whether the cooler is plugged and connected to power. Low voltage. Whether temperature control knob is in the work area. Failure power or tripping circuit.
Long-term operation of compressor	It is normal that cooler operates for longer time in summer when the ambient temperature is higher. Do not put too much beverage s in the cooler at one time. Frequent opening of cooler door.
Illuminating light does not shine	Whether the cooler is connected to power, whether the indicator light is damaged.
Loud noises	Whether the floor is flat, whether the placement of cooler is stable. Whether the cooler accessories are properly placed.
Cooler enclosure heat Condensation	The cooler enclosure may emit heat during running specially in summer, this is caused by the radiation of the condenser, and it is a normal phenomenon. Condensation: condensation phenomenon will be detected on the exterior surface and door seals of the cooler when the ambient humidity is high, this is a normal phenomenon, and after wiping with towel, turns up the set temperature of the appliance properly.
Airflow sound Buzz Clatter	Refrigerants circulating in the refrigerant lines will produce eruption of sound and grunts which is normal does not affect the cooling effect. Buzz will be generated by running compressor specially when starting up or shutting down. The solenoid valve or electric switch valve will clatter which is a normal phenomenon and does not affect the operation.

If the malfunction shows again, contact the Service Center. Authorized service center contact information can be found at www.lord.eu. Spare parts can also be ordered at the authorized service center. According to the respective ecodesign regulation, spare parts can be obtained from the authorized service center for at least 7 or 10 years (based on the spare part type) since the last appliance model item has been placed on the market of the European Economic Area. Please have the identification mark of the model and the serial number at hand before contacting the authorized service center. The identification mark of the model and the serial number of the product can be found at the rating label. We recommend that you write the data from the production label into this manual before you place the appliance to the place where it will be operated to facilitate finding the data later.

Vážený zákazníku,

děkujeme Vám, že jste si zakoupil tento spotřebič. Aby Vám tento spotřebič co nejlépe sloužil, přečtěte si pokyny v tomto návodu k obsluze.

Zajistěte, aby byl obalový materiál zlikvidován v souladu s platnými předpisy a s ohledem na životní prostředí.

Při likvidaci spotřebiče kontaktujte místní oddělení pro likvidaci odpadu, kde získáte informace o bezpečné likvidaci.

Tento spotřebič je možné používat pouze k určenému účelu. Spotřebič je určen pouze pro použití v domácnosti.

Před použitím si pečlivě přečtěte celý návod k obsluze.
Návod k obsluze si uschovejte pro budoucí použití.

OBSAH

BEZPEČNOSTNÍ INFORMACE	3
VÝZNAM SYMBOLŮ V TOMTO NÁVODU K OBSLUZE	6
VAROVÁNÍ TÝKAJÍCÍ SE ELEKTRICKÉ ENERGIE.....	7
UPOZORNĚNÍ SOUVISEJÍCÍ S POUŽÍVÁNÍM.....	8
VAROVÁNÍ TÝKAJÍCÍ SE UMÍSTOVÁNÍ PŘEDMĚTŮ DO SPOTŘEBIČE	9
VAROVÁNÍ TÝKAJÍCÍ SE ENERGIE	10
VAROVÁNÍ TÝKAJÍCÍ SE LIKVIDACE	10
SPRÁVNÉ POUŽÍVÁNÍ SPOTŘEBIČE	12
POPIS JEDNOTLIVÝCH DÍLŮ	12
OVLÁDÁNÍ TEPLoty	13
UMÍSTĚNÍ	15
UVEDENÍ DO PROVOZU	15
USPOŘÁDÁNÍ LÁHVÍ	16
PRAKTICKÉ INFORMACE KE SKLADOVÁNÍ HROZNOVÉHO VÍNA	17
TEPLOTA PŘI PODÁVÁNÍ	17
TIPY NA ÚSPORU ENERGIE	17
ÚDRŽBA SPOTŘEBIČE.....	18
ODPOJENÍ SPOTŘEBIČE	18
NEPOUŽÍVÁNÍ SPOTŘEBIČE.....	18
ČIŠTĚNÍ SPOTŘEBIČE.....	18
KLIMATICKÉ TŘÍDY	19
ODSTRANĚNÍ MOŽNÝCH PROBLÉMŮ	20



Varování: nebezpečí požáru / hořlavé materiály

- Tento spotřebič je určen pro použití v domácnosti.
- Tento spotřebič není určen k použití osobami (včetně dětí) se sníženými fyzickými, smyslovými nebo duševními schopnostmi nebo s nedostatkem zkušeností a znalostí, pokud nejsou pod dozorem nebo nebyly poučeny osobou odpovědnou za jejich bezpečnost.
- Děti musí být pod dozorem, aby se zajistilo, že si se spotřebičem nebudou hrát.
- Pokud je napájecí kabel poškozený, musí ho vyměnit výrobce, jeho servisní technik nebo podobně kvalifikovaná osoba.
- V tomto spotřebiči neskladujte výbušné látky, jako například plechovky s hořlavým plynem.
- Po použití a před údržbou spotřebič odpojte od elektrické sítě.
- **VAROVÁNÍ:** Zajistěte, aby větrací otvory v krytu spotřebiče nebo ve vestavěné konstrukci nebyly blokovány.
- **VAROVÁNÍ:** K urychlení odmrazování nepoužívejte žádná mechanická zařízení ani jiné prostředky, které nedoporučuje výrobce.
- **VAROVÁNÍ:** Nepoškozujte chladicí okruh.
- **VAROVÁNÍ:** Nepoužívejte elektrické spotřebiče uvnitř tohoto spotřebiče, pokud jejich použití není doporučeno výrobcem.
- **VAROVÁNÍ:** Opatřovaný spotřebič odevzdejte k likvidaci v souladu s místními předpisy, protože obsahuje hořlavý plyn a chladivo.

- **VAROVÁNÍ:** Při umístování spotřebiče se ujistěte, že napájecí kabel není zachycený nebo poškozený.
- **VAROVÁNÍ:** Za spotřebič neumísťujte vícenásobné zásuvky nebo přenosné zdroje napájení.
- Nepoužívejte prodlužovací kabely ani neuzemněné (dva kolíky) adaptéry.
- **NEBEZPEČÍ:** V chladničce může uvíznout dítě, proto než vyhodíte opotřebovaný spotřebič:
 - Sejměte dveře.
 - Police nechte na místě, aby děti nemohly snadno vlézt dovnitř.
- Před instalací příslušenství musí být spotřebič odpojený od zdroje elektrického napájení.
- Chladicí a cyklopentanové pěnivé materiály použité ve spotřebiči jsou hořlavé. Proto opotřebovaný spotřebič určený k likvidaci, musí být umístěn mimo dosah jakýchkoli zdrojů požáru a musí být likvidován společností, aby se zabránilo poškození životního prostředí nebo jiným škodám.
- Pokud má spotřebič dveře vybavené zámkem, dbejte na to, aby byly klíče uchovávány mimo dosah dětí, a ne v blízkosti spotřebiče. Zabráníte tak uzamčení dětí ve spotřebiči.
- Podle normy EU: Tento spotřebič mohou používat děti ve věku od 8 let a starší a osoby se sníženými fyzickými smyslovými nebo duševními schopnostmi nebo nedostatkem zkušeností a znalostí, pokud jsou pod dohledem nebo jsou poučeny o používání spotřebiče bezpečným způsobem a pochopit související nebezpečí. Děti si se spotřebičem nesmějí hrát. Čištění a uživatelskou údržbu nesmí provádět děti bez dozoru. Děti ve věku od 3 do 8 let mohou do chladicího spotřebiče nakládat i vykládat.

- Tento chladicí spotřebič není určen k vestavění.
- Tento spotřebič je určen výhradně pro uchovávání vína.
- Tento chladicí spotřebič není vhodný pro mražení potravin.
- Jakoukoli výměnu nebo údržbu LED žárovek má provést výrobce, jeho servisní zástupce nebo podobně kvalifikovaná osoba.
- Abyste se vyhnuli kontaminaci potravin, dodržujte následující pokyny:
 - Dlouhodobé otevření dveří způsobí výrazné zvýšení teploty ve spotřebiči.
 - Pravidelně čistěte povrchy, které mohou přijít do styku s potravinami a drenážním systémem.
 - Vyčistěte nádržky na čistou vodu, pokud nebyly používány déle než 48 hodin, pokud jste vodu neodebrali více než 5 dní propláchněte vodovodní systém připojený k přívodu vody. (poznámka 1)
 - Syrové maso a ryby skladujte ve vhodných nádobách tak, aby nebyly v kontaktu s jinými potravinami nebo aby na ně nekapala tekutina.
 - Dvuhvězdičkové přihrádky na mražené potraviny jsou vhodné k uskladnění předem zmrazených potravin, na uskladnění nebo výrobu zmrzliny a na výrobu kostek ledu. (Poznámka 2)
 - Jedno-, dvou- a tříhvězdičkové přihrádky nejsou vhodné na mrazení čerstvých potravin. (poznámka 3)
 - Pro spotřebiče bez čtyřhvězdičkové přihrádky: tento spotřebič není vhodný pro mražení potravin. (poznámka 4)
 - Pokud necháte spotřebič delší dobu prázdný, vypněte ho, rozmrazte, vyčistěte, vysušte a nechte dvířka pootevřená, aby se uvnitř spotřebiče nevytvořily plísň.

Poznámka 1,2,3,4: Zkontrolujte, zda se to týká vašeho spotřebiče.

- Tento chladicí spotřebič není určen k vestavění.
- Tento spotřebič je určen výhradně k uchovávání vína.
- Tento chladicí spotřebič není vhodný pro mražení potravin.
- Jakoukoliv výměnu nebo údržbu LED osvětlení musí provést výrobce, jeho servisní technik nebo podobně kvalifikovaná osoba.

Význam symbolů v tomto návodu k obsluze



Symbol označující zakázané činnosti.

Nedodržení pokynu může mít za následek poškození spotřebiče nebo ohrožení bezpečnosti uživatelů.



Symbol označující skutečnost, kterou je třeba dodržovat v souladu s provozními požadavky. Nedodržení pokynu může mít za následek poškození spotřebiče nebo ohrožení bezpečnosti uživatelů.



Symbol označující záležitosti, kterým je třeba věnovat pozornost. Je třeba náležitě preventivní opatření, protože by mohlo dojít k lehkým nebo středně těžkým zraněním nebo poškození spotřebiče.

Tento návod k obsluze obsahuje mnoho důležitých bezpečnostních informací, které musí uživatelé dodržovat.

Varování týkající se elektrické energie

- Při odpojování spotřebiče netahejte za síťový kabel, ale pevně uchopte zástrčku a vytáhněte ji přímo ze zásuvky.
- Nikdy nepoškozujte napájecí kabel, nepoužívejte jej, pokud je poškozený nebo pokud je opotřebovaná zástrčka.
- Opotřebovaný nebo poškozený napájecí kabel musí být vyměněn v autorizovaném servisním středisku.
- Napájecí kabel musí být v pevném kontaktu se zásuvkou, jinak může dojít k požáru. Ujistěte se, že uzemňovací kolík síťové zásuvky je připojen ke spolehlivému uzemňovacímu kabelu.
- V případě úniku plynu nebo jiných hořlavých plynů uzavřete ventil unikajícího plynu a potom otevřete dveře a okna. Neodpojujte žádný spotřebič, protože jiskra může způsobit požár.
- Z bezpečnostních důvodů se nedoporučuje na spotřebič umísťovat zásuvky, vařiče na rýži, mikrovlnné trouby a jiné spotřebiče, pokud to není doporučeno výrobcem. Uvnitř spotřebiče nepoužívejte jiné elektrické spotřebiče.

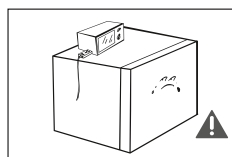
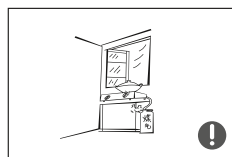
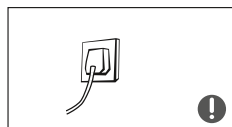
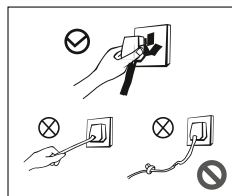

Upozornění související s používáním

- Spotřebič nerozebírejte, nepřestavujte ani nepoškozujte chladicí okruh. Údržbu spotřebiče musí provádět servisní technik.
- Poškozený napájecí kabel musí vyměnit výrobce, jeho servisní středisko nebo kvalifikovaná osoba, aby se předešlo nebezpečí.
- Mezery mezi dveřmi spotřebiče a tělem spotřebiče jsou malé, dbejte na to, abyste si do těchto oblastí nepřivřeli ruku nebo prst. Při zavírání nebo otevírání dveří spotřebiče buďte opatrní, aby nedošlo k pádu předmětů.
- Nedávejte obal a jiné části obalového materiálu dětem na hraní. Mohou způsobit udušení! Nedovolte dětem vstupovat do spotřebiče nebo na něj lézt. Zabráníte tím uvíznutí dětí ve spotřebiči nebo poranění.
- Na spotřebič nestříkejte vodu, neumísťujte ho na vlhké místo a na místo, kde by mohl být snadno potřísněn vodou, aby nedošlo k ovlivnění izolačních vlastností spotřebiče.
- Na spotřebiče ani na jeho dveře nestoupejte.

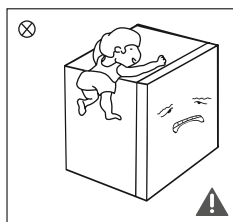
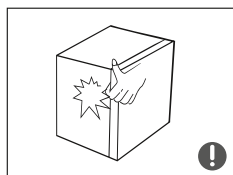
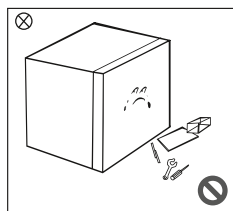

- Na horní část spotřebiče neumísťujte těžké předměty, protože by mohly při otevření nebo zavření dveří spadnout, a to by mohlo vést k náhodným zraněním.
- Během výpadku proudu nebo před čištěním vytáhněte zástrčku ze zásuvky. Nepřipojujte spotřebič k napájení ihned, ale počkejte 5 minut a poté spotřebič připojte. Zabráníte tak poškození kompresoru.

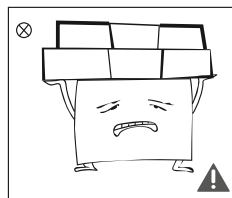

Varování týkající se umístování předmětů do spotřebiče

- Do spotřebiče nevkládejte hořlavé, výbušné, těkavé a vysoce korozivní látky. Zabráníte tím poškození produktu nebo požáru.
- Neumisťujte do blízkosti spotřebiče hořlavé předměty, aby nedošlo k požáru.
- Tento spotřebič určený pro domácnost a může se používat pouze na uskladnění vína. Nesmí se používat pro jiné účely, např. skladování krve, léků nebo biologických produktů.

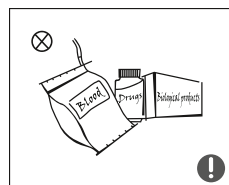
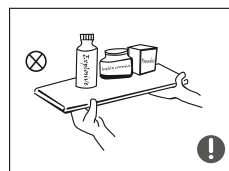

Varování týkající se energie

- 1) Spotřebič nemusí pracovat správně, pokud je na delší dobu umístěn mimo doporučeného teplotního rozsahu, pro který je navržen.
- 2) Nepřekračujte dobu skladování doporučenou výrobcí vína.
- 3) Při rozmrazování spotřebiče vhodnými opatřeními zabraňte nadměrnému zvýšení teploty vína.
- 4) Zvýšení teploty vína během rozmrazování, údržby nebo čištění spotřebiče by mohlo zkrátit dobu spotřeby.
- 5) Je potřeba, aby byly klíče pro dvířka nebo víka vybavené zámky a klíči uchovávány mimo dosah dětí a ne v blízkosti chladicího zařízení, aby se zabránilo zamknutí dětí uvnitř.

Varování týkající se likvidace



Chladivo a cyklopentanový materiál používaný ve spotřebiči jsou hořlavé, spotřebič určený k likvidaci musí být mimo dosah jakýchkoli zdrojů ohně a musí ho likvidovat specializovaná společnost, aby se zabránilo škodám na životním prostředí nebo jiným škodám.



Když je chladnička na víno opuštěná, demontujte dvířka spotřebiče, při vyjímání tělesa dvířek dávejte pozor, abyste si nepřivřeli ruce a odstraňte těsnění dvířek a police, dejte dvířka a police do vhodné polohy, aby děti nevstoupily do spotřebiče v rámci hry a nedošlo k nehodě.

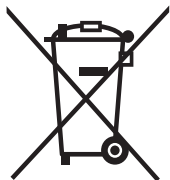

Správná likvidace tohoto produktu:

Tento symbol označuje, že tento výrobek nesmí být likvidován spolu s jiným komunálním odpadem.

Abyste zabránili možnému poškození životního prostředí nebo zdraví lidí nekontrolovanou likvidací odpadu, recyklujte jej zodpovědně.

■
Správnou likvidací také pomůžete podpořit udržitelnost zdrojů a opětovné použití materiálů.

Na odevzdání opotřebovaného spotřebiče využijte sběrná místa nebo kontaktujte prodejce, u kterého jste spotřebič koupili.

Popis jednotlivých dílů

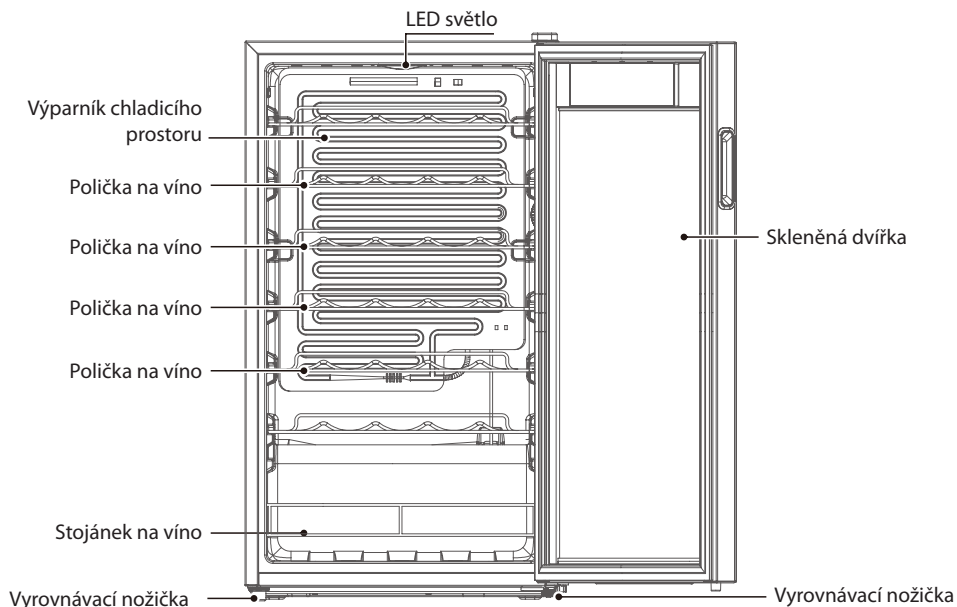

- Doporučená teplota je 12 °C, spotřebič je energeticky nejúčinnější, když jsou police umístěny v původní poloze.
- Rozsah vnitřní vlhkosti od 50 % do 80 % pro prostor pro uskladnění vína. Pro EU.
- Teplota ve spotřebiči je 5–8 °C, používá se pouze na uskladnění neotevřeného vína v láhvích (červené víno, bílé víno, růžové víno).
- Do spotřebiče nekládejte jídlo, aby se zabránilo kontaminaci.
- Vnitřní prostor spotřebiče udržujte suchý. Nikdy nepřekračujte doporučenou dobu spotřeby vyznačenou na každé láhvi.

Ovládání teploty

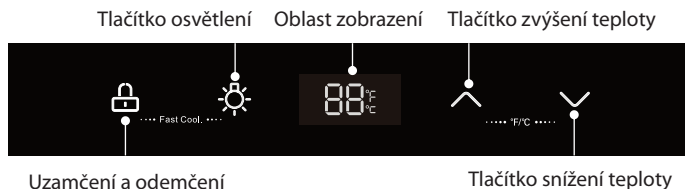

(Výše uvedená ilustrace je pouze informační. Vzhled spotřebiče se může lišit.)

• Ovládání zobrazení

Po zapnutí spotřebiče se na 3 sekundy zcela zobrazí obrazovka displeje a zazní úvodní akustický signál a poté se přepne na zobrazení normálního provozu; Zobrazení normálního provozu: ① Pokud nedojde k poruše, zobrazí se nastavená teplota; ②

V případě poruchy se zobrazí chybový kód.



Tento spotřebič má dotykové ovládání skleněných dveří. Na stisknutí tlačítek použijte mírný dotek. Zabraňte tomu, aby displej byl poškrábán ostrými předměty, musí být chráněna před prostředím s vysokým magnetickým polem a vysokou vlhkostí. Jinak je možné, že spotřebič nebude správně nastaven a nebude ani správně fungovat.

• Uzamčení a odemčení

V uzamčeném režimu stiskněte a podržte stisknuté „Tlačítko uzamčení (🔒)“ na 3 sekundy, uzamčení se deaktivuje a displej bude blikat.

V odemčeném režimu stiskněte a podržte stisknuté „Tlačítko uzamčení (🔒)“ na 3 sekundy, aktivuje se uzamčení.

Kromě funkce osvětlení je následující funkce možné použít pouze v odemčeném režimu.

• Režim osvětlení

Stiskněte tlačítko osvětlení, dokud nezazvoní zvukový signál, čímž zapnete/vypnete vnitřní osvětlení.

• Režim rychlého chlazení

Aktivace režimu:

Nepřetržitě stiskněte tlačítko režimu „uzamykání a odemykání“ a „tlačítko osvětlení“ na 3 sekundy, abyste zapnuli režim, na displeji se zobrazí „FC“ a režim se aktivuje.

Ukončení režimu:

Vydrží maximálně 24 hodin a režim se automaticky ukončí.

V tomto režimu znovu mačkejte tlačítko režimu „uzamykání a odemykání“ a „tlačítko osvětlení“ na 3 sekundy, nebo můžete režim ukončit i vypnutím.

- **Přepínání mezi stupni Fahrenheita a Celsia**

Pro dokončení přepínání teploty ve stupních Celsia a Fahrenheita nepřetržitě mačkejte tlačítko zvýšení teploty a tlačítko snížení teploty v trvání 3 sekund; v oblasti displeje se zobrazí nastavená teplota Fahrenheita nebo teplota Celsia ve stávajícím režimu.

- **Nastavení teploty**

Stiskněte „tlačítko zvýšení teploty“, teplota se zvýší o 1 °C (nebo °F). Po uzamčení bude spotřebič fungovat podle nastavené hodnoty. Stiskněte tlačítko „Snížení teploty“, teplota se sníží o 1 °C (nebo °F). Po uzamčení bude spotřebič fungovat podle nastavené hodnoty.



Rozsah nastavení teploty ve stupních Celsia: 5 °C ~ 18 °C.

Rozsah nastavení teploty ve stupních Fahrenheita: 41 °F ~ 65 °F.

- **Funkce paměti**

Spotřebič má funkci paměti. Po vypnutí a opětovném zapnutí bude spotřebič pracovat podle posledního nastavení před vypnutím.

- **Chybový kód:**

Pokud dojde k poruše, na ploše displeje se zobrazí příslušné chybové kódy, jak je uvedeno v tabulce níže, uživatel by měl kontaktovat odborníka na údržbu, aby se zajistilo normální používání spotřebiče.

Chybový kód	E1	E6	E7
Popis	Porucha snímače teploty	Chyba v komunikaci	Porucha snímače okolní teploty

Uložení velmi velkého množství plechovek nebo lahví ve spotřebiči může způsobit dočasné zvýšení teploty ve spotřebiči.

Umístění

- Před použitím spotřebiče odstraňte veškerý obalový materiál včetně pěnových podložek a pásků uvnitř spotřebiče, odtrhněte ochrannou fólii na dveřích a těle spotřebiče.
- Chraňte spotřebič před přímým slunečním zářením a zdroji tepla, jako jsou kamna, radiátory atd.
- Spotřebič umístěte v interiéru, na dobře větraném místě. Podlaha musí být rovná a pevná (vyrovnání spotřebiče nastavte pootočením nožiček doleva nebo doprava).
- Na spotřebičem musí být volný prostor minimálně 30 cm a po stranách a vzadu minimálně 10 cm, aby bylo zajištěno správné odvádění tepla.

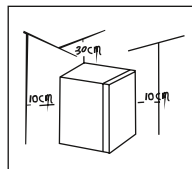
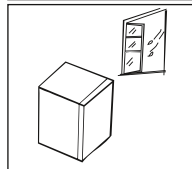
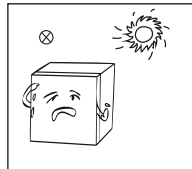
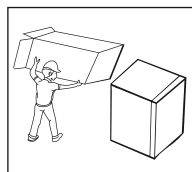

Uvedení do provozu

- Po přepravě nechte chladničku na víno stát více než 2 hodiny před zapnutím napájení, v opačném případě to vede ke snížení chladicí kapacity nebo poškození spotřebiče. Spotřebič musí zůstat půl hodiny před připojením napájení při prvním spuštění. Před prvním použitím vyčistěte vnitřní prostor spotřebiče.
- V případě výpadku proudu nebo čištění vytáhněte zástrčku. Nepřipojujte spotřebič k napájení do pěti minut, abyste předešli poškození kompresoru v důsledku následných startů. Během provozu kompresoru se na zadní stěně chladicího prostoru tvoří kapky vody nebo námraza, což je normální jev.
- Po určité době námraza roztaje na vodu a steče do misky na vodu, aby se odpařila.
- Nepřipojujte spotřebič k elektronické energeticky úsporné zástrčce a konvertoru, který dokáže přeměnit stejnosměrný proud na střídavý proud (např.: solární energetický systém, lodní síť).

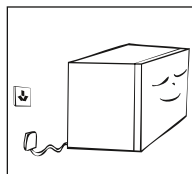

Uspořádání láhví

- Nedovolte, aby se láhev dotýkala, aby se zachovala dobrá cirkulace vzduchu ze zadní strany spotřebiče.
- Kapacita pro uskladnění láhví ve spotřebiči (zobrazena jako obr. 2) je založena na následujícím způsobem označené velikosti láhve (obr. 1). Nadrozměrná láhev může mít vliv na počet uskladněných lahví ve spotřebiči.
- Doporučený maximální objem láhví je 34 láhví, jak je znázorněno na obr. 2.

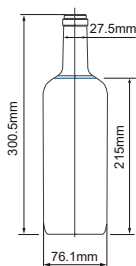

obr. 1

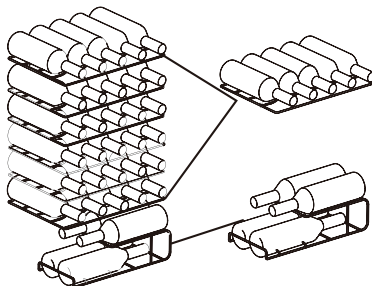

obr. 2

(Výše uvedená ilustrace je pouze informační. Skutečné uspořádání závisí na dodaném spotřebiči a vložených lahví.)

Praktické informace ke skladování hroznového vína

- Neuchovávejte láhve s vínem v chladničce v kartonové krabici nebo v kufříku.
- Korek staré láhve musí být při ukládání do chladničky na víno vždy namočený ve víně. Mezi vínem a korkem nesmí být volný prostor.
- Police na láhve je užitečná, protože nezastavuje cirkulaci vzduchu. Vlhkost, která z kondenzovala na láhvi se rychle vysuší.
- Před pitím vína: růžové víno dejte na stůl 2–5 hodin před pitím a červené víno 4–5 hodin, takto dosáhnete teploty vhodné pro podávání. Bílé víno můžete podávat přímo ze spotřebiče.
Šumivé víno vždy uchovávejte v chladu a vyjměte ho až před pitím.
- Upozorňujeme, že teplota vína je vždy nižší než ideální teplota pro podávání, protože při nalévání do sklenice teplota okamžitě stoupne o 1 až 2 °C.

Teplota při podávání

Chuť vína závisí na správné teplotě při podávání, určuje i jeho příchuť. Navrhujeme, aby teplota vína při nalévání dosáhla následující stupeň:

Druh vína	Teplota při podávání
Bordeaux červené	18 °C
Louis Family suché červené víno / Barolo	17 °C
Burgundské červené / Bordeaux červené	16 °C
Portské	15 °C
Mladé Burgundské červené	14 °C
Mladé červené víno	12 °C
Mladé Beaujolais / všechna bílá vína s malým obsahem cukru	11 °C
Stará bílá vína / Chardonnay	10 °C
Sherry	9 °C
Mladá bílá vína z pozdního sběru	8 °C
Bílá vína Loire / Entre-deux-Mers	7 °C

Tipy na úsporu energie

- Spotřebič musí být umístěn v suché a dobře větrané místnosti. Spotřebič neumísťujte na přímém slunečním světle nebo v blízkosti zdrojů tepla (např. radiátor, kamna atd.) v případě potřeby použijte vhodnou izolační desku.
- Dveře spotřebiče otevírejte jen na nezbytnou dobu.

ÚDRŽBA SPOTŘEBIČE

Odpojení spotřebiče

Odpojením napájecího kabelu odpojte spotřebič.

Nepoužívání spotřebiče

Pokud spotřebič nebudete delší dobu používat:

1. Odpojte spotřebič od napájení.
2. Spotřebič vyčistěte.
3. Dveře ponechte otevřená.

Čištění spotřebiče

- Aby se zlepšilo chlazení a úspora energie, prach za spotřebičem a na zemi musíte pravidelně čistit.
- Pravidelně kontrolujte těsnění dveří, zda v něm nejsou nečistoty. Těsnění dveří otřete měkkým hadříkem namočeným v mýdlové vodě nebo mírném roztoku saponátu.
- Vnitřek chladničky na víno byste měli pravidelně čistit, aby nedošlo zápachu.
- Před čištěním spotřebiče vypněte napájení, vyjměte nápoje, police atd.
- Měkkou utěrkou nebo houbou vyčistěte vnitřek spotřebiče roztokem dvou polévkových lžic sody bikarbony rozpuštěných v litru teplé vody. Vyčištěné povrchy opláchněte vodou a osušte měkkým hadříkem. Po vyčištění před zapnutím napájení otevřete dvířka a nechte spotřebič přirozeně vysušit.
- Místa, která se obtížně čistí (například úzké sendviče, mezery nebo rohy) doporučujeme pravidelně otřít měkkým hadříkem, měkkým kartáčkem atd., případně dle potřeby kombinovat s některými pomocnými nástroji (např. tenké tyčinky), aby se v těchto oblastech nehromadily žádné kontaminanty nebo bakterie.
- Nepoužívejte mýdlo, saponát, čisticí prášek, čistič ve spreji atd., protože by tyto přípravky mohly způsobit zápach uvnitř spotřebiče nebo kontaminovat potraviny.
- Police očistěte měkkým hadříkem navlhčeným v mýdlové vodě nebo roztokem saponátu. Poté opláchněte vodou a osušte měkkým hadříkem nebo přirozeně vysušit.



- Dřevěný stojan na víno nesmí být ponořen do tekutiny, aby nedošlo k jeho prasknutí nebo vytvoření plísně. Dřevěný stojan na víno čistěte suchým měkkým hadříkem. Velmi znečištěný dřevěný stojan na víno čistěte vyždímanou měkkou utěrkou a nechte ho přirozeně vysušit.
- Vnější povrch spotřebiče otřete měkkým hadříkem navlhčeným v mýdlové vodě, saponátu atd., potom otřete dosucha. Dbejte na to, abyste nepoškrábali povrch skleněných dveří nebo abyste je nerozbili.
- Na čištění nepoužívejte tvrdé kartáče, drátěné kartáče, abrazivní prostředky (například zubní pasty), organická rozpouštědla (například alkohol, aceton, banánový olej atd.), vařící vodu ani kyselé nebo zásadité látky, které mohou víno poškodit. Vařící voda a organická rozpouštědla, jako je benzen, mohou zdeformovat nebo poškodit plastové části.
- Během čištění spotřebič neoplachujte vodou nebo jinými tekutinami, abyste předešli zkratům a neovlivnili elektrickou izolaci. Voda by neměla prosáknout do ovládacích prvků a systému osvětlení na skleněných dveřích.

Upozornění:

Nepoužívejte čistící prostředky a rozpouštědla, která obsahují písek nebo kyseliny.

Klimatické třídy

— rozšířené mírné pásmo (SN): „Tento chladicí spotřebič je určen k používání při teplotách okolí od 10 °C do 32 °C.“

— mírné pásmo (N): „Tento chladicí spotřebič je určen k používání při teplotách okolí od 16 °C do 32 °C.“

— subtropické pásmo (ST): „Tento chladicí spotřebič je určen k používání při teplotách okolí od 16 °C do 38 °C.“

— tropické pásmo (T): „Tento chladicí spotřebič je určen k používání při teplotách okolí od 16 °C do 43 °C.“

- Informace o modelu a identifikaci modelu v databázi produktů lze získat naskenováním webového odkazu na QR kód (pokud existuje) na štítku energetické účinnosti produktu.

Informace o modelu v databázi výrobků definované v nařízení (EU) 2019/2016 najdete prostřednictvím následujícího internetového odkazu: <https://eprel.ec.europa.eu/qr/2097761>

ODSTRANĚNÍ MOŽNÝCH PROBLÉMŮ

Spotřebič nepracuje	Zkontrolujte, zda je spotřebič připojen k elektrické síti. Nízké napětí v síti. Zkontrolujte, zda je správně nastaven ovladač teploty. Došlo k poruše napájení.
Kompresor pracuje velmi dlouhou dobu	Je normální, že spotřebič v létě pracuje déle, protože je okolní teplota vyšší. Do spotřebiče jste vložili najednou spoustu nápojů. Často otevíráte dveře spotřebiče.
Nesvítí indikátor napájení	Zkontrolujte, zda je spotřebič připojen k napájení, nebo zda není poškozený indikátor.
Hlasité zvuky	Zkontrolujte, zda je spotřebič umístěn na rovné a stabilní podlaze. Zkontrolujte, zda je příslušenství spotřebiče správně umístěno.
Spotřebič produkuje teplo Kondenzace	Spotřebič může během provozu, zejména v letním období, produkovat teplo, je to normální jev. Kondenzace: na venkovních plochách a těsnění dveří se může zkondenzovat voda. Způsobuje to vysoká vlhkost vzduchu, je to normální jev. Kondenzát otřete utěrkou a správně nastavte teplotu spotřebiče.
Zvuk proudění vzduchu Bzučení Klepání	Chladivo, které cirkuluje v potrubí, může vydávat zvuk bublání. Je to normální jev a nemá vliv na chladicí účinek. Bzučení je generováno kompresorem při jeho spuštění nebo vypnutí. Elektromagnetický ventil nebo elektrický přepínací ventil může klepat, je to normální jev a nemá to vliv na činnost spotřebiče.

Pokud se závada objeví znovu, kontaktujte autorizované servisní středisko.

Kontakt na autorizovaný servis najdete na www.lord.eu.

V uvedeném autorizovaném servisu můžete objednat i náhradní díly. Náhradní díly podle příslušného nařízení ekodesign získáte od autorizovaného servisu během min. 7 nebo 10 let (podle typu náhradních dílů) od uvedení posledního kusu modelu spotřebiče na trh v Evropském hospodářském prostoru.

Před kontaktováním autorizovaného servisu si prosím připravte identifikační značku modelu a sériové číslo.

Identifikační značku modelu a sériové číslo výrobku najdete na typovém štítku.

Pro rychlé vyhledání údajů vašeho spotřebiče doporučujeme si údaje z výrobního štítku zapsat do tohoto návodu před umístěním spotřebiče na provozní místo.

Vážený zákazník

Ďakujeme Vám, že ste si kúpili tento spotrebič. Aby Vám tento spotrebič čo najlepšie slúžil, prečítajte si pokyny v tomto návode na obsluhu.

Zaistite, aby bol obalový materiál zlikvidovaný v súlade s platnými predpismi a s ohľadom na životné prostredie.

Pri likvidácii spotrebiča kontaktujte miestne oddelenie na likvidáciu odpadu, kde získate informácie o bezpečnej likvidácii.

Tento spotrebič je možné používať len na určený účel. Spotrebič je určený len na použitie v domácnosti.

Pred použitím si pozorne prečítajte celý návod na obsluhu.
Návod na obsluhu si odložte pre použitie v budúcnosti.

OBSAH

BEZPEČNOSTNÉ INFORMÁCIE	3
VÝZNAM SYMBOLOV V TOMTO NÁVODE NA OBSLUHU	6
VAROVANIA TÝKAJÚCE SA ELEKTRICKEJ ENERGIE	7
UPOZORNENIA SÚVISIACE S POUŽÍVANÍM	8
VAROVANIA TÝKAJÚCE SA UMIESTŇOVANIA PREDMETOV DO SPOTREBIČA.....	9
VAROVANIA TÝKAJÚCE SA ENERGIE.....	10
VAROVANIA TÝKAJÚCE SA LIKVIDÁCIE	10
SPRÁVNE POUŽÍVANIE SPOTREBIČA	12
POPIS JEDNOTLIVÝCH DIELOV.....	12
OVLÁDANIE TEPLoty	13
UMIESTNENIE	15
UVEDENIE DO PREVÁDZKY	15
USPORIADANIE FĽAŠE	16
PRAKTICKÉ INFORMÁCIE K SKLADOVANIU HROZNOVÉHO VÍNA	17
TEPLOTA PRI PODÁVANÍ	17
TIPY NA ÚSPORU ENERGIE	17
ÚDRŽBA SPOTREBIČA	18
ODPOJENIE SPOTREBIČA	18
NEPOUŽÍVANIE SPOTREBIČA.....	18
ČISTENIE SPOTREBIČA.....	18
KLIMATICKÉ TRIEDY	19
ODSTRÁNENIE MOŽNÝCH PROBLÉMOV	20



Varovanie: nebezpečenstvo požiaru / horľavé materiály

- Tento spotrebič je určený na použitie v domácnosti.
- Tento spotrebič nie je určený na použitie osobami (vrátane detí) so zníženými fyzickými, zmyslovými alebo duševnými schopnosťami alebo s nedostatkom skúseností a znalostí, ak nie sú pod dozorom alebo neboli poučené osobou zodpovednou za ich bezpečnosť.
- Deti musia byť pod dozorom, aby sa zabezpečilo, že sa so spotrebičom nebudú hrať.
- Ak je napájací kábel poškodený, musí ho vymeniť výrobca, jeho servisný technik alebo podobne kvalifikovaná osoba.
- V tomto spotrebiči neskladujte výbušné látky, ako napríklad plechovky s horľavým plynom.
- Po použití a pred údržbou spotrebič odpojte od elektrickej siete.
- **VAROVANIE:** Zabezpečte, aby vetracie otvory v kryte spotrebiča alebo vo vstavanej konštrukcii neboli blokované.
- **VAROVANIE:** Na urýchlenie odmrazovania nepoužívajte žiadne mechanické zariadenia ani iné prostriedky, ktoré neodporúča výrobca.
- **VAROVANIE:** Nepoškodzujte chladiaci okruh.
- **VAROVANIE:** Nepoužívajte elektrické spotrebiče vo vnútri tohto spotrebiča, ak ich použitie nie je odporúčané výrobcom.
- **VAROVANIE:** Opotrebovaný spotrebič odovzdajte na likvidáciu v súlade s miestnymi predpismi, pretože obsahuje horľavý plyn a chladivo.

- **VAROVANIE:** Pri umiestňovaní spotrebiča sa uistite, že napájací kábel nie je zachytený alebo poškodený.
- **VAROVANIE:** Za spotrebič neumiestňujte viacnásobné zásuvky alebo prenosné zdroje napájania.
- Nepoužívajte predlžovacie káble ani neuzemnené (dva kolíky) adaptéry.
- **NEBEZPEČENSTVO:** V chladničke môže uviaznuť dieťa, preto skôr ako vyhodíte opotrebovaný spotrebič:
 - Zložte dvere.
 - Police nechajte na mieste, aby deti nemohli ľahko vliezť dovnútra.
- Pred inštaláciou príslušenstva musí byť spotrebič odpojený od zdroja elektrického napájania.
- Chladiace a cyklopentánové penivé materiály použité v spotrebiči sú horľavé. Preto opotrebovaný spotrebič na likvidáciu, musí byť umiestnený mimo dosahu akýchkoľvek zdrojov požiaru a musí byť likvidovaný spoločnosťou, aby sa zabránilo poškodeniu životného prostredia alebo iným škodám.
- Ak má spotrebič dvere vybavené zámkom, dbajte na to, aby boli kľúče uchovávané mimo dosahu detí a nie v blízkosti spotrebiča. Zabráňte tak uzamknutiu detí v spotrebiči.
- Podľa normy EÚ: Tento spotrebič môžu používať deti vo veku od 8 rokov a staršie a osoby so zníženými fyzickými zmyslovými alebo duševnými schopnosťami alebo nedostatkom skúseností a znalostí, ak sú pod dohľadom alebo sú poučené o používaní spotrebiča bezpečným spôsobom a pochopiť súvisiace nebezpečenstvá. Deti sa so spotrebičom nesmú hrať. Čistenie a užívateľskú údržbu nesmú vykonávať deti bez dozoru. Deti vo veku od 3 do 8 rokov môžu nakladať a vykladať chladiace spotrebiče.

- Tento chladiaci spotrebič nie je určený na zabudovanie.
- Tento spotrebič je určený výhradne na uchovávanie vína.
- Tento chladiaci spotrebič nie je vhodný na mrazenie potravín.
- Akúkoľvek výmenu alebo údržbu LED žiaroviek musí vykonať výrobca, jeho servisný zástupca alebo podobne kvalifikovaná osoba.
- Aby ste sa vyhli kontaminácii potravín, dodržiavajte nasledujúce pokyny:
 - Dlhodobé otvorenie dverí spôsobí výrazné zvýšenie teploty v spotrebiči.
 - Pravidelne čistite povrchy, ktoré môžu prísť do styku s potravinami a drenážnym systémom.
 - Vyčistite nádržky na čistú vodu, ak neboli používané dlhšie ako 48 hodín, ak ste vodu neodobrali viac ako 5 dní prepláchnite vodovodný systém pripojený k prívodu vody. (poznámka 1)
 - Surové mäso a ryby skladujte vo vhodných nádobách tak, aby neboli v kontakte s inými potravinami alebo aby na ne nekvapkala tekutina.
 - Dvojhviezdičkové priehradky na mrazené potraviny sú vhodné na uskladnenie predzmrazených potravín, na uskladnenie alebo výrobu zmrzliny a na výrobu kociek ľadu. (Poznámka 2)
 - Jedno-, dvoj- a trojhviezdičkové priehradky nie sú vhodné na mrazenie čerstvých potravín. (poznámka 3)
 - Pre spotrebiče bez 4-hviezdičkovej priehradky: tento spotrebič nie je vhodný na mrazenie potravín. (poznámka 4)
 - Ak necháte spotrebič dlhší čas prázdny, vypnite ho, rozmrazte, vyčistite, vysušte a nechajte dvierka pootvorené, aby sa vo vnútri spotrebiča nevytvorili plesne.

Poznámka 1, 2, 3, 4: Skontrolujte, či sa to týka vášho spotrebiča.

Význam symbolov v tomto návode na obsluhu



Symbol označujúci zakázané činnosti.

Nedodržanie pokynu môže mať za následok poškodenie spotrebiča alebo ohrozenie bezpečnosti používateľov.



Symbol označujúci skutočnosť, ktorú je potrebné

dodržiavať v súlade s prevádzkovými požiadavkami.

Nedodržanie pokynu môže mať za následok poškodenie spotrebiča alebo ohrozenie bezpečnosti používateľov.



Symbol označujúci záležitosti, ktorým je potrebné venovať

pozornosť. Je potrebné náležité preventívne opatrenie

pretože by mohlo dôjsť k ľahkým alebo stredne ťažkým zraneniam alebo poškodeniu spotrebiča.

Tento návod na obsluhu veľa dôležitých bezpečnostných informácií, ktoré musia používatelia dodržiavať.

Varovania týkajúce sa elektrickej energie

- Pri odpájaní spotrebiča neťahajte za sieťový kábel, ale pevne uchopíte zástrčku a vytiahnite ju priamo zo zásuvky.
- Nikdy nepoškodzujte napájací kábel, nepoužívajte ho, ak je poškodený alebo ak je opotrebovaná zástrčka.
- Opotrebovaný alebo poškodený napájací kábel musí byť vymenený v autorizovanom servisnom stredisku.
- Napájací kábel musí byť v pevnom kontakte so zásuvkou, inak môže dôjsť k požiaru. Uistite sa, že uzemňovací kolík sieťovej zásuvky je pripojený k spoľahlivému uzemňovaciemu káblu.
- V prípade úniku plynu alebo iných horľavých plynov zatvorte ventil unikajúceho plynu a potom otvorte dvere a okná. Neodpájajte žiadny spotrebič, pretože iskra môže spôsobiť požiar.
- Z bezpečnostných dôvodov sa neodporúča na spotrebič umiestňovať zásuvky, variče na ryžu, mikrovlnné rúry a iné spotrebiče, ak to nie je odporúčané výrobcom. Vo vnútri spotrebiča nepoužívajte iné elektrické spotrebiče.

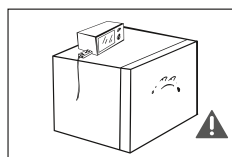
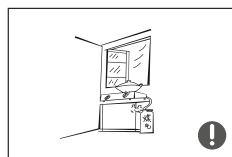
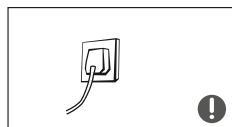
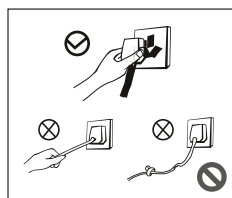

Upozornenia súvisiace s používaním

- Spotrebič nerozoberajte, neprestavujte ani nepoškodujte chladiaci okruh. Údržbu spotrebiča musí vykonávať servisný technik.
- Poškodený napájací kábel musí vymeniť výrobca, jeho servisné stredisko alebo kvalifikovaná osoba, aby sa predišlo nebezpečenstvu.
- Medzery medzi dverami spotrebiča a telom spotrebiča sú malé, dbajte na to, aby ste si do týchto oblastí neprivreli ruku alebo prst. Pri zatváraní alebo otváraní dverí spotrebiča buďte opatrní, aby nedošlo k spadnutiu predmetov.
- Nedávajte obal a iné časti obalového materiálu deťom na hranie. Môžu spôsobiť udusenie! Nedovoľte deťom vstupovať do spotrebiča alebo naň liezť. Zabráňte tým uviaznutiu detí v spotrebiči alebo poraneniu.
- Na spotrebič nestriekajte vodu, neumiestňujte ho na vlhké miesto a na miesto, kde by mohol byť ľahko postriekaný vodou, aby nedošlo k ovplyvneniu izolačných vlastností spotrebiča.
- Na spotrebiča ani na jeho dvere nestúpajte.

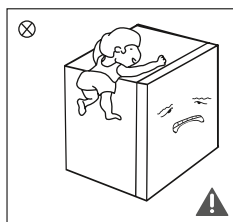
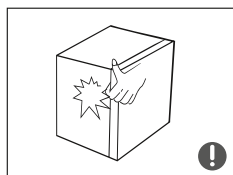
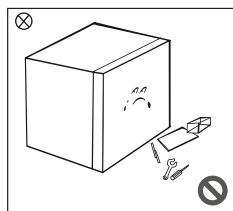

- Na hornú časť spotrebiča neumiestňujte ťažké predmety, pretože by mohli pri otvorení alebo zatvorení dverí spadnúť, a to by mohlo viesť k náhodným zraneniam.
- Počas výpadku prúdu alebo pred čistením vytiahnite zástrčku zo zásuvky. Nepripájajte spotrebič k napájaniu ihneď, ale počkajte 5 minút a potom spotrebič pripojte. Zabráňte tak poškodeniu kompresora.

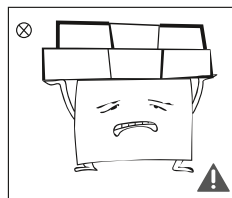

Varovania týkajúce sa umiestňovania predmetov do spotrebiča

- Do spotrebiča nekladajte horľavé, výbušné, prchavé a vysoko korozívne látky. Zabráňte tým poškodeniu produktu alebo požiaru.
- Neumiestňujte do blízkosti spotrebiča horľavé predmety, aby nedošlo k požiaru.
- Tento spotrebič určený pre domácnosť a môže sa používať len na uskladnenie vína. Nesmie sa používať na iné účely, napr. skladovanie krvi, liekov alebo biologických produktov.

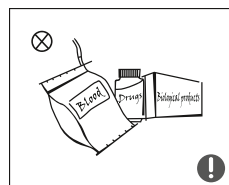
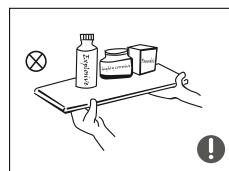

Varovania týkajúce sa energie

- 1) Spotrebič nemusí pracovať správne, ak je na dlhší umiestnený mimo odporúčaného teplotného rozsahu, pre ktorý je navrhnutý.
- 2) Neprekračujte dobu skladovania odporúčanú výrobcami vína.
- 3) Pri rozmrazovaní spotrebiča vhodnými opatreniami zabráňte nadmernému zvýšeniu teploty vína.
- 4) Zvýšenie teploty vína počas rozmrazovania, údržby alebo čistenia spotrebiča by mohlo skrátiť dobu spotreby.
- 5) Potreba, aby boli kľúče pre dvierka alebo veká vybavené zámkami a kľúčmi uchovávané mimo dosahu detí a nie v blízkosti chladiaceho zariadenia, aby sa zabránilo zamknutiu detí vo vnútri.

Varovania týkajúce sa likvidácie



Chladivo a cyklopentánový materiál používaný v spotrebiči sú horľavé, spotrebič určený na likvidáciu musí byť mimo dosahu akýchkoľvek zdrojov ohňa a musí ho likvidovať špecializovaná spoločnosť, aby sa zabránilo škodám na životnom prostredí alebo iným škodám.



Keď je chladnička na víno opustená, demontujte dvierka spotrebiča, pri vyberaní telesa dvierok dávajte pozor, aby ste si neprivreli ruky a odstráňte tesnenie dvierok a police, dajte dvierka a police do vhodnej polohy, aby deti nevstúpili spotrebiča v rámci hry a nedošlo k nehode.

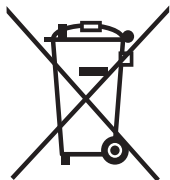

Správna likvidácia tohto produktu:

Tento symbol označuje, že tento výrobok nesmie byť likvidovaný spolu s iným komunálnym odpadom.

Aby ste zabránili možnému poškodeniu životného prostredia alebo zdravia ľudí nekontrolovanou

likvidáciou odpadu, recyklujte ho zodpovedne.

Správnou likvidáciou tiež pomôžete podporiť

udržateľnosť zdrojov a opätovné použitie materiálov.

Na odovzdanie opotrebovaného spotrebiča využite zberné miesta alebo kontaktujte predajcu, u ktorého ste spotrebič kúpili.

SPRÁVNE POUŽÍVANIE SPOTREBIČA

Popis jednotlivých dielov

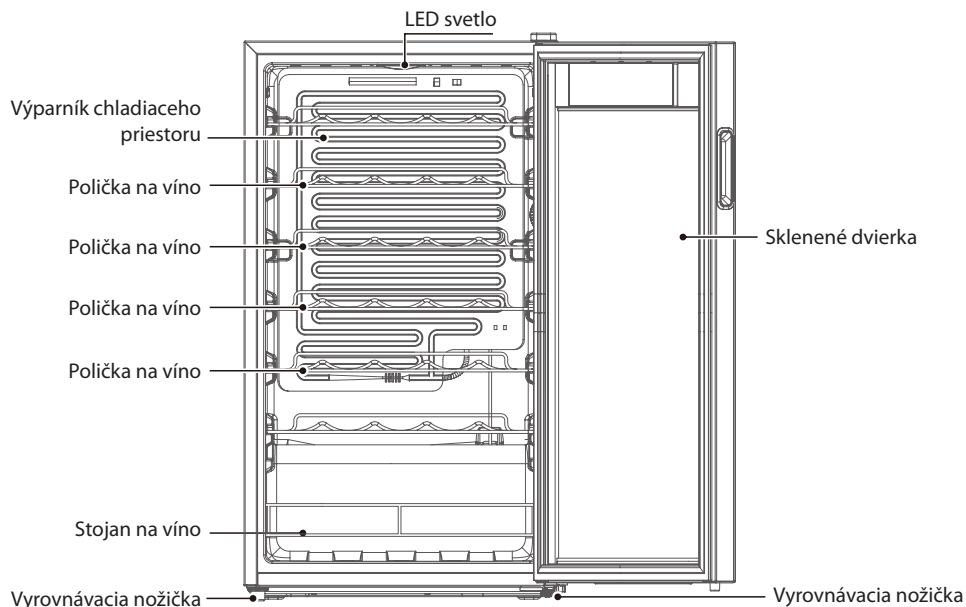

(Vyššie uvedená ilustrácia je len informačná. Vzhľad spotrebiča sa môže líšiť.)

- Odporúčaná teplota je 12 °C, spotrebič je energeticky najúčinnejší, keď sú police umiestnené v pôvodnej polohe.
- Rozsah vnútornej vlhkosti od 50 % do 80 % pre priestor na uskladnenie vína. Pre EÚ.
- Teplota v spotrebiči je 5 - 18 °C, používa sa len na uskladnenie neotvoreného vína vo fľašiach (červené víno, biele víno, ružové víno).
- Do spotrebiča nevkladajte jedlo, aby ste zabránili kontaminácii.
- Vnútorný priestor spotrebiča udržiavajte suchý. Nikdy neprekračujte odporúčanú dobu spotreby vyznačenú na každej fľaši.

Ovládanie teploty

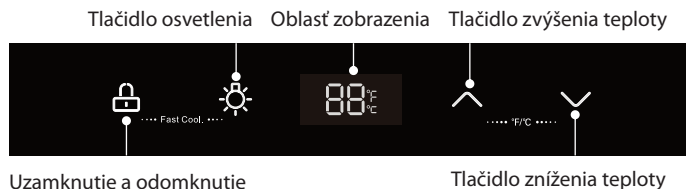

(Vyššie uvedená ilustrácia je len informačná. Vzhľad spotrebiča sa môže líšiť.)

• Ovládanie zobrazenia

Po zapnutí spotrebiča sa na 3 sekundy úplne zobrazí obrazovka displeja a zaznie úvodný akustický signál a potom sa prepne na zobrazenie normálnej prevádzky; Zobrazenie normálnej prevádzky ① Ak nedôjde k poruche, zobrazí sa nastavená teplota; ②

V prípade poruchy sa zobrazí chybový kód.



Tento spotrebič má dotykové ovládanie sklenených dverí. Na stlačenie tlačidiel použite mierny dotyk. Zabráňte tomu, aby displej bola poškrábaný ostrými predmetmi, musí byť chránená pred prostredím s vysokým magnetickým poľom a vysokou vlhkosťou. Inak je možné, že spotrebič nebude správne nastavený a nebude ani správne fungovať.

• Uzamknutie a odomknutie

V uzamknutom režime stlačte a podržte stlačené „Tlačidlo uzamknutia (🔒)“ na 3 sekundy, uzamknutie sa deaktivuje a displej bude blikať.

V odomknutom režime stlačte a podržte stlačené „Tlačidlo uzamknutia (🔒)“ na 3 sekundy, aktivuje sa uzamknutie.

Okrem funkcie osvetlenia je nasledujúce funkcie možné použiť len v odomknutom režime.

• Režim osvetlenia

Stlačte tlačidlo osvetlenia, kým nezazvoní zvukový signál, čím zapnete/vypnete vnútorné osvetlenie.

• Režim rýchleho chladenia

Aktivácia režimu:

Nepretržite stlačte tlačidlo režimu „uzamykania a odomykania“ a „tlačidlo osvetlenia“ na 3 sekundy, aby ste zapli režim, na displeji sa zobrazí „FC“ a režim sa aktivuje.

Ukončenie režimu:

Vydrží maximálne 24 hodín a režim sa automaticky ukončí.

V tomto režime znova stláčajte tlačidlo režimu „uzamykania a odomykania“ a „tlačidlo osvetlenia“ na 3 sekundy, alebo môžete režim ukončiť aj vypnutím.

- **Prepínanie medzi stupňami Fahrenheita a Celzia**

Na dokončenie prepínania teploty v stupňoch Celzia a Fahrenheita nepretržite stláčajte tlačidlo zvýšenia teploty a tlačidlo zníženia teploty v trvaní 3 sekúnd; v oblasti displeja sa zobrazí nastavená teplota Fahrenheita alebo teplota Celzia v existujúcom režime.

- **Nastavenie teploty**

Stlačte „tlačidlo zvýšenia teploty“, teplota sa zvýši o 1 °C (alebo °F). Po uzamknutí bude spotrebič fungovať podľa nastavenej hodnoty. Stlačte tlačidlo „Zníženia teploty“, teplota sa zníži o 1 °C (alebo °F). Po uzamknutí bude spotrebič fungovať podľa nastavenej hodnoty.



Rozsah nastavenia teploty v stupňoch Celzia: 5 °C ~ 18 °C.

Rozsah nastavenia teploty v stupňoch Fahrenheita: 41 °F ~ 65 °F.

- **Funkcia pamäte**

Spotrebič má funkciu pamäte. Po vypnutí a opätovnom zapnutí bude spotrebič pracovať podľa posledného nastavenia pred vypnutím.

- **Chybový kód:**

Ak dôjde k poruche, na ploche displeja sa zobrazia príslušné chybové kódy, ako je uvedené v tabuľke nižšie, používateľ by mal kontaktovať odborníka na údržbu, aby sa zabezpečilo normálne používanie spotrebiča.

Chybový kód	E1	E6	E7
Popis	Porucha snímača teploty	Chyba v komunikácii	Porucha snímača okolitej teploty

Uloženie veľmi veľkého množstva plechoviek alebo fliaš v spotrebiči môže spôsobiť dočasné zvýšenie teploty v spotrebiči.

Umiestnenie

- Pred použitím spotrebiča odstráňte všetok obalový materiál vrátane penových podložiek a pásov vo vnútri spotrebiča, odtrhnite ochrannú fóliu na dverách a teľa spotrebiča.
- Chráňte spotrebič pred priamym slnečným žiarením a zdrojmi tepla, ako sú kachle, radiátory atď.
- Spotrebič umiestnite v interiéri, na dobre vetranom mieste. Podlaha musí byť rovná a pevná (vyrovnanie spotrebiča nastavte pootočením nožičiek doľava alebo doprava).
- Na spotrebičom musí byť voľný priestor minimálne 30 cm a po stranách a vzadu minimálne 10 cm, aby bolo zabezpečené správne odvádzanie tepla.

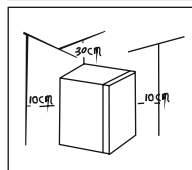
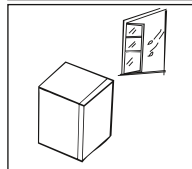
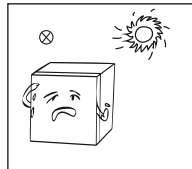
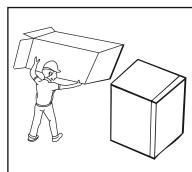

Uvedenie do prevádzky

- Po preprave nechajte chladničku na víno stáť viac ako 2 hodiny pred zapnutím napájania, v opačnom prípade to vedie k zníženiu chladiacej kapacity alebo poškodeniu spotrebiča. Spotrebič musí zostať pol hodiny pred pripojením napájania pri prvom spustení. Pred prvým použitím vyčistite vnútorný priestor spotrebiča.
- V prípade výpadku prúdu alebo čistenia vytiahnite zástrčku. Nepripájajte spotrebič k napájaniu do piatich minút, aby ste predišli poškodeniu kompresora v dôsledku následných štartov. Počas prevádzky kompresora sa na zadnej stene chladiaceho priestoru tvoria kvapky vody alebo námraza, čo je normálny jav.
- Po určitom čase sa námraza roztopí na vodu a stečie do misky na vodu, aby sa odparila.
- Nepripájajte spotrebič k elektronickej energetickejši úspornejši zástrčke a konvertoru, ktorý dokáže premeniť jednosmerný prúd na striedavý prúd (napr.: solárny energetický systém, lodná sieť).

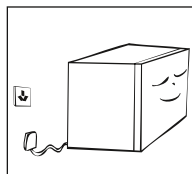

Usporiadanie fliaše

- Nedovoľte, aby sa fliaša dotýkala, aby sa zachovala dobrá cirkulácia vzduchu zo zadnej strany spotrebiča.
- Kapacita na uskladnenie fliaš v spotrebiči (zobrazená ako obr. 2) je založená na nasledujúcom spôsobe označenej veľkosti fliaše (obr. 1) . Nadrozmerná fliaša môže mať vplyv na počet uskladnených fliaš v spotrebiči.
- Odporúčany maximálny objem fliaš je 34 fliaš, ako je znázornené na obr. 2

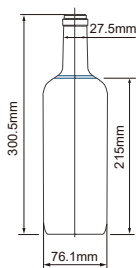

obr. 1

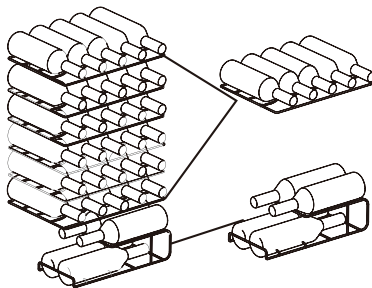

obr. 2

(Vyššie uvedená ilustrácia je len informačná. Skutočné usporiadanie závisí od dodaného spotrebiča a vložených fliaš).

Praktické informácie k skladovaniu hroznového vína

- Neuchovávajte fľaše s vínom v chladničke v kartónovej krabici, alebo v kufríku.
- Korok starej fľaše musí byť pri vkladaní do chladničky na víno vždy namočený vo víne. Medzi vínom a korkom nesmie byť voľný priestor.
- Polica na fľaše je užitočná, pretože nezastavuje cirkuláciu vzduchu. Vlhkosť, ktorá sa skondenzovala na fľaši sa rýchlo vysuší.
- Pred pitím vína: ružové víno dajte na stôl 2 - 5 hodín pred pitím a červené víno 4 - 5 hodín, takto dosiahnete teplotu vhodnú na podávanie. Biele víno môžete podávať priamo zo spotrebiča.
Šumivé vín vždy uchovávajte v chlade a vyberte ho až pred pitím.
- Upozorňujeme, že teplota vína je vždy nižšia ako ideálna teplota pre podávanie, pretože pri nalievaní do pohára teplota okamžite stúpne o 1 až 2 ° C.

Teplota pri podávaní

Chuť vína závisí od správnej teploty pri podávaní, určuje aj jeho príchuť. Navrhujeme, aby teplota vína pri nalievaní dosiahla nasledujúci stupeň:

Druh vína	Teplota pri podávaní
Bordeaux červená	18 °C
Louis Family suché červené víno / Barolo	17 °C
Burgundské červené / Bordeaux červené	16 °C
Portské	15 °C
Mladé Burgundské červené	14 °C
Mladé červené víno	12 °C
Mladé Beaujolais / všetky biele vína s malým obsahom cukru	11 °C
Staré biele vína / Chardonnay	10 °C
Sherry	9 °C
Mladé biele vína z neskorého zberu	8 °C
Biele vína Loire / Entre-deux-Mers	7 °C

Tipy na úsporu energie

- Spotrebič musí byť umiestnený v suchej a dobre vetranej miestnosti. Spotrebič neumiestňujte na priamom slnečnom svetle alebo v blízkosti zdrojov tepla (napr radiátor, kachle, atď.) V prípade potreby použite vhodnú izolačnú dosku.
- Dvere spotrebiča otvárajte len na nevyhnutný čas.

ÚDRŽBA SPOTREBIČA

Odpojenie spotrebiča

Odpojením napájacieho kábla odpojte spotrebič.

Nepoužívanie spotrebiča

Ak spotrebič nebudete dlhší čas používať:

1. Odpojte spotrebič od napájania.
2. Spotrebič vyčistite.
3. Dvere ponechajte otvorené.

Čistenie spotrebiča

- Aby sa zlepšilo chladenie a úspora energie, prach za spotrebičom a na zemi musíte pravidelne čistiť.
- Pravidelne kontrolujte tesnenie dverí, či v ňom nie sú nečistoty. Tesnenie dverí vyčistíte mäkkou utierkou navlhčenou v mydlovej vode alebo miernom roztoku saponátu.
- Vnútro chladničky na víno by ste mali pravidelne čistiť, aby ste predišli zápachu.
- Pred čistením spotrebiča vypnite napájanie, vyberte nápoje, police, atď.
- Mäkkou utierkou alebo špongiou vyčistíte vnútro spotrebiča roztokom dvoch polievkových lyžíc sódy bikarbóny rozpustených v litri teplej vody. Vyčistené povrchy opláchnite vodou a osušte mäkkou utierkou. Po vyčistení pred zapnutím napájania otvorte dvierka a nechajte spotrebič prirodzene vysušiť.
- Miesta, ktoré sa ťažko čistia (napríklad úzke sendviče, medzery alebo rohy) odporúčame pravidelne utrieť mäkkou utierkou, mäkkou kefkou atď., prípadne podľa potreby kombinovať s niektorými pomocnými nástrojmi (napr. tenké tyčinky), aby sa v týchto oblastiach nehromadili žiadne kontaminanty alebo baktérie.
- Nepoužívajte mydlo, saponát, čistiaci prášok, čistič v spreji, atď., pretože by tieto prípravky mohli spôsobiť zápach vo vnútri spotrebiča alebo kontaminovať potraviny.
- Police očistíte mäkkou utierkou navlhčenou v mydlovej vode alebo roztokom saponátu. Potom opláchnite vodou a osušte mäkkou utierkou alebo prirodzene vysušiť.



- Drevený stojan na víno nesmie byť ponorený do tekutiny, aby nedošlo k jeho prasknutiu alebo vytvoreniu plesne. Drevený stojan na víno čistite suchou mäkkou utierkou. Veľmi znečistený drevený stojan na víno čistite vyžmýkanou mäkkou utierkou a nechajte ho prirodzene vysušiť.
- Vonkajší povrch spotrebiča utrite mäkkou utierkou navlhčenou v mydlovej vode, saponáte atď. Potom utrite dosucha. Dbajte na to, aby ste nepoškriabali povrch sklenených dverí alebo aby ste ich nerozbili.
- Na čistenie nepoužívajte tvrdé kefy, drôtené kefy, abrazívne prostriedky (napríklad zubné pasty), organické rozpúšťadlá (napríklad alkohol, acetón, banánový olej atď.), vriacu vodu ani kyslé alebo zásadité látky, ktoré môžu víno poškodiť. Vriaca voda a organické rozpúšťadlá, ako je benzén, môžu zdeformovať alebo poškodiť plastové časti.
- Počas čistenia spotrebič neoplachujte vodou alebo inými tekutinami, aby ste predišli skratom a neovplyvnili elektrickú izoláciu. Voda by nemala presiaknuť do ovládacích prvkov a systému osvetlenia na sklenených dverách.

Upozornenie:

Nepoužívajte čistiace prostriedky a rozpúšťadlá, ktoré obsahujú piesok alebo kyseliny.

Klimatické triedy

— rozšírená mierna (SN): „Tento chladiaci spotrebič je určený na používanie pri teplote okolia od 10 °C do 32 °C.“

— mierna (N): „Tento chladiaci spotrebič je určený na používanie pri teplote okolia od 16 °C do 32 °C.“

— subtropická (ST): „Tento chladiaci spotrebič je určený na používanie pri teplote okolia od 16 °C do 38 °C.“

— tropická (T): „Tento chladiaci spotrebič je určený na používanie pri teplote okolia od 16 °C do 43 °C.“

- Informácie o modeli a identifikáciu modelu v databáze produktov možno získať naskenovaním webového odkazu na QR kód (ak existuje) na štítku energetickej účinnosti produktu.

Informácie o modeli v databáze výrobkov definované v nariadení (EÚ) 2019/2016 nájdete prostredníctvom nasledujúceho internetového odkazu: <https://eprel.ec.europa.eu/qr/2097761>

ODSTRÁNENIE MOŽNÝCH PROBLÉMOV

Spotrebič nepracuje	Skontrolujte, či je spotrebič pripojený k elektrickej sieti. Nízke napätie v sieti. Skontrolujte, či správne nastavený ovládač teploty. Došlo k poruche napájania.
Kompresor pracuje veľmi dlhý čas	Je normálne, že spotrebič v lete pracuje dlhšie, pretože je okolitá teplota vyššia. Do spotrebiča ste vložili naraz veľa nápojov. Často otvárate dvere spotrebiča.
Nesvieti indikátor napájania	Skontrolujte, či je spotrebič pripojený k napájaniu, alebo či nie je poškodený indikátor.
Hlasné zvuky	Skontrolujte, či je spotrebič umiestnený na rovnej a stabilnej podlahe. Skontrolujte, či je príslušenstvo spotrebiča správne umiestnené.
Spotrebič produkuje teplo Kondenzácia	Spotrebič môže počas prevádzky, najmä v letnom období, produkovať teplo, je to normálny jav. Kondenzácia: na vonkajších plochách a tesnení dverí sa môže skondenzovať voda. Spôsobuje to vysoká vlhkosť vzduchu, je to normálny jav. Kondenzát utrite utierkou a správne nastavte teplotu spotrebiča.
Zvuk prúdenia vzduchu Bzučanie Klopanie	Chladiivo, ktoré cirkuluje v potrubí, môže vydávať zvuk bublania. Je to normálny jav a nemá vplyv na chladiaci účinok. Bzučanie je generované kompresorom pri jeho spustení alebo vypnutí. Elektromagnetický ventil alebo elektrický prepínací ventil môže klopať, je to normálny jav a nemá to vplyv na činnosť spotrebiča.

Ak sa porucha objaví znovu, kontaktujte autorizované servisné stredisko.

Kontakt na autorizovaný servis nájdete na www.lord.eu.

V uvedenom autorizovanom servise môžete objednať aj náhradné diely. Náhradné diely podľa príslušného nariadenia ekodesign získate od autorizovaného servisu počas min. 7 alebo 10 rokov (podľa typu náhradných dielov) od uvedenia posledného kusu modelu spotrebiča na trh v Európskom hospodárskom priestore.

Pred kontaktovaním autorizovaného servisu si prosím pripravte identifikačnú značku modelu a sériové číslo.

Identifikačnú značku modelu a sériové číslo výrobku nájdete na typovom štítku.

Pre rýchle vyhľadanie údajov vášho spotrebiča odporúčame si údaje z výrobného štítku zapísať do tohto návodu pred umiestnením spotrebiča na prevádzkové miesto.

LORD Hausgeräte GmbH
Nymphenburger Straße 4
80335 München
Deutschland

info@lord.eu
www.lord.eu