

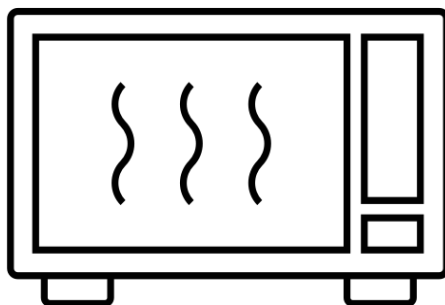

Kuchenka mikrofalowa

KTM2620B



INSTRUKCJA OBSŁUGI (PL)

Przeczytaj uważnie niniejszą instrukcję i zachowaj ją przed użyciem kuchenki mikrofalowej.

Jeśli zastosujesz się do tych instrukcji, mikrofalówka będzie Ci służyła przez wiele lat.

ŚRODKI ZAPOBIEGANIA MOŻLIWEMU NARAŻENIU NA NADMIERNĄ ENERGIĘ MIKROFALOWĄ

- (a) Nie wolno włączać kuchenki przy otwartych drzwiczkach, ponieważ może to spowodować niebezpieczne narażenie na energię mikrofal. Ważne jest, aby nie łamać lub w inny sposób nie łamać zamków bezpieczeństwa.
- (b) Nie umieszczaj żadnych przedmiotów między przednią ścianą piekarnika a drzwiami i nie pozwól, aby brud lub pozostałości detergentu gromadziły się na powierzchni uszczelnienia.
- (c) **OSTRZEŻENIE:** Jeśli uszczelka drzwiczek jest uszkodzona, kuchenki nie wolno używać, dopóki nie zostanie naprawiona przez kompetentną osobę.

DODATEK

Jeśli urządzenie nie jest utrzymywane w dobrym i czystym stanie, jego powierzchnia może ulec uszkodzeniu, co może skrócić żywotność urządzenia i prowadzić do potencjalnie niebezpiecznych sytuacji.

Specyfikacja techniczna

Model:	KTM2620B
Napięcie znamionowe:	230 V ~ 50 Hz
Znamionowe zużycie energii (gotowanie mikrofalowe):	1450 W
Moc znamionowa (gotowanie mikrofalowe):	900 W
Moc znamionowa (grill):	1000 W
Pojemność piekarnika:	25 l
Średnica stołu obrotowego:	Ø 315 mm
Wymiary zewnętrzne:	595 x 401 x 388 mm
Waga netto:	około 19,5 kg

WAŻNE INSTRUKCJE BEZPIECZEŃSTWA

OSTRZEŻENIE

Aby zmniejszyć ryzyko pożaru, porażenia prądem elektrycznym, obrażeń ciała lub narażenia na nadmierną energię mikrofalową podczas korzystania z urządzenia, należy przestrzegać podstawowych środków ostrożności, w tym:

1. Przeczytaj i postępuj zgodnie z: „ŚRODKI OSTROŻNOŚCI, ABY UNIKNĄĆ MOŻLIWEGO NARAŻENIA NA NADMIERNĄ ENERGIĘ MIKROFALOWĄ“.
2. Niniejsze urządzenie jest przeznaczone do użytku przez dzieci od 8 roku życia oraz osoby o ograniczonych zdolnościach fizycznych, sensorycznych lub umysłowych lub bez doświadczenia i wiedzy, pod warunkiem, że są one pod nadzorem lub zostały poinstruowane dotyczące prawidłowego i bezpiecznego użytkowania urządzenia. Nie pozwalaj dzieciom bawić się urządzeniem. Czyszczenie i konserwacja nie mogą być wykonywane przez dzieci poniżej 8 roku życia i bez nadzoru. Dzieci poniżej 8 roku życia muszą znajdować się poza zasięgiem, chyba że są pod stałym nadzorem.
3. Urządzenie i przewód zasilający przechowuj poza zasięgiem dzieci poniżej 8 roku życia.
4. Jeśli przewód zasilający jest uszkodzony, musi zostać wymieniony przez producenta, jego przedstawiciela serwisowego lub podobnie wykwalifikowaną osobę w celu uniknięcia zagrożenia.
5. **OSTRZEŻENIE:** Aby zapobiec porażeniu prądem, przed wymianą żarówki należy upewnić się, że urządzenie jest wyłączone.

6. **OSTRZEŻENIE:** Wykonywanie jakichkolwiek prac serwisowych lub naprawczych, które wymagają zdjęcia osłony chroniącej przed działaniem energii mikrofalowej, jest niebezpieczne dla osoby innej niż osoba kompetentna.
7. **OSTRZEŻENIE:** Płyny i inna żywność nie mogą być podgrzewane w szczelnych pojemnikach, ponieważ mają tendencję do wybuchania.
8. Jeśli podgrzewasz żywność w plastikowych lub papierowych pojemnikach, stale sprawdzaj kuchenkę pod kątem możliwości zapłonu.
9. Używać tylko naczyń nadających się do użytku w kuchenke mikrofalowej.
10. Jeśli pojawi się dym, wyłącz urządzenie lub odłącz je od zasilania i pozostaw drzwi zamknięte, aby ugasić wszelkie płomienie.
11. Podgrzewanie napojów w kuchenke mikrofalowej może spowodować opóźnione nagrzanie, dlatego należy ostrożnie obchodzić się z pojemnikiem.
12. Przed spożyciem zawartość butelek i kubków z pokarmem dla niemowląt należy wymieszać lub wstrząsnąć, a przed spożyciem sprawdzić temperaturę, aby uniknąć poparzeń.
13. Jaj w skorupkach i całych jajek ugotowanych na twardo nie należy podgrzewać w kuchenke mikrofalowej, ponieważ mogą eksplodować, nawet po podgrzaniu w kuchenke mikrofalowej.
14. Piekarnik należy regularnie czyścić i usuwać wszelkie resztki jedzenia.
15. Nieutrzymywanie kuchenki w czystości może prowadzić do zniszczenia powierzchni, co może mieć negatywny wpływ na żywotność urządzenia i być przyczyną niebezpiecznych sytuacji.

16. Używać tylko termometru przeznaczonego do tej kuchenki mikrofalowej. (Dotyczy piekarników wyposażonych w możliwość użycia termometru.)
17. Kuchenki mikrofalowej należy używać przy otwartych dekoracyjnych drzwiczkach. (dotyczy piekarników z ozdobnymi drzwiczkami.)
18. To urządzenie jest przeznaczone do użytku w gospodarstwach domowych i urządzeniach takich jak:
 - kuchnie dla pracowników w sklepach, biurach i innych miejscach pracy;
 - korzystanie przez klientów w hotelach, motelach i innych obiektach mieszkalnych;
 - w gospodarstwach;
 - w obiektach noclegowych ze śniadaniem.
19. Kuchenka mikrofalowa jest przeznaczona do podgrzewania potraw i napojów. Suszenie żywności lub odzieży i podgrzewanie poduszek, kapci, gąbek, wilgotnej szmatki itp. Może prowadzić do obrażeń, zapalenia lub pożaru.
20. Podczas gotowania w kuchence mikrofalowej nie wolno używać metalowych pojemników na żywność i napoje.
21. Urządzenia nie wolno czyścić myjką parową.
22. Podczas wyjmowania pojemników z urządzenia należy uważać, aby nie poruszyć talerza obrotowego. (W przypadku urządzeń stacjonarnych i urządzeń do zabudowy, które są używane na wysokości co najmniej 900 mm nad podłogą i są wyposażone w oddzielne obrotnice. Nie dotyczy to jednak urządzeń z poziomymi dolnymi drzwiami skrzydłowymi.)

23. Kuchenka mikrofalowa jest przeznaczona do instalacji.
24. Nie używać myjek parowych wysokociśnieniowych.
25. Dostępne części mogą się nagrzewać podczas użytkowania.
26. OSTRZEŻENIE: Urządzenie i jego dostępne części nagrzewają się podczas użytkowania. Należy unikać kontaktu z gorącymi częściami. Dzieci poniżej 8 roku życia nie powinny zbliżać się do urządzenia, chyba że są pod nadzorem osoby odpowiedzialnej.
27. Urządzenie nagrzewa się podczas użytkowania. Nie dotykaj elementu grzejącego w piekarniku.
28. OSTRZEŻENIE: Dostępne części mogą się nagrzewać podczas użytkowania. Trzymaj dzieci z dala od urządzenia OSTRZEŻENIE: Dostępne części mogą się nagrzewać podczas użytkowania. Trzymaj dzieci z dala od urządzenia.
29. Urządzenia nie wolno instalować za ozdobnymi drzwiami, aby zapobiec przegrzaniu. (Nie dotyczy to urządzeń z dekoracyjnymi drzwiami)
30. OSTRZEŻENIE: Gdy urządzenie pracuje w trybie kombinowanym, dzieci powinny używać piekarnika wyłącznie pod nadzorem osoby dorosłej ze względu na stosowane temperatury.
31. Do czyszczenia szyby w drzwiczkach piekarnika należy używać szorstkich środków czyszczących ani ostrych skrobaków metalowych, ponieważ mogą one zarysować powierzchnię, co może spowodować pęknięcie szyby.

PROSIMY UWAŻNIE PRZECZYTAĆ I ZACHOWAĆ NA PRZYSZŁOŚĆ

Aby zmniejszyć ryzyko obrażeń ciała

Instalacja uziemiająca

ZAGROŻENIE

Niebezpieczeństwo porażenia prądem. Dotknięcie niektórych części wewnętrznych może spowodować obrażenia lub śmierć. Nigdy nie rozbieraj urządzenia.

OSTRZEŻENIE

Niebezpieczeństwo porażenia prądem. Niewłaściwe użycie uziemienia może spowodować porażenie prądem. Nie podłączać urządzenia do sieci, dopóki nie zostanie prawidłowo zainstalowane i uziemione. To urządzenie musi być uziemione. W przypadku zwarcia elektrycznego, uziemienie zmniejsza ryzyko porażenia prądem poprzez zapewnienie przewodnika elektrycznego. To urządzenie jest wyposażone w przewód zasilający z przewodem uziemiającym z wtyczką z uziemieniem. Wtyczkę należy podłączyć do gniazdka, które jest prawidłowo zainstalowane i uziemione.

Skonsultuj się z wykwalifikowanym elektrykiem lub technikiem serwisowym, jeśli nie rozumiesz w pełni instrukcji dotyczących uziemienia lub jeśli masz jakiegokolwiek wątpliwości, czy urządzenie jest prawidłowo uziemione. Jeśli musisz użyć przedłużacza, użyj tylko przedłużacza 3-żyłowego.

Urządzenie wyposażone jest w krótki przewód zasilający, aby zmniejszyć ryzyko zapłątania się w dłuższy przewód lub potknięcia. 2. Jeśli używany jest długi przewód zasilający lub przedłużacz:

- 1) Oznaczona moc elektryczna przewodu zasilającego lub przedłużacza powinna być co najmniej tak duża, jak moc elektryczna urządzenia.
- 2) Przedłużacz musi być uziemiony i mieć 3 przewody
- 3) Długi kabel należy przechowywać tak, aby nie wisił nad blatem lub stołem, gdzie mógłby zostać pociągnięty przez dzieci lub przypadkowo potknąć się o niego.

CZYSZCZENIE

Upewnij się, że piekarnik został odłączony od zasilania.

1. Po użyciu wyczyść wnętrze piekarnika wilgotną szmatką.
2. Wyczyść akcesoria jak zwykle w wodzie z mydłem.
3. W przypadku zabrudzenia ościeżnicę, uszczelkę i sąsiednie części należy oczyścić wilgotną szmatką.
4. Do czyszczenia szyby w drzwiach urządzenia nie używać ostrych środków czyszczących ani metalowych skrobaków, aby uniknąć ich zarysowania, które mogłyby osłabić szybę.
5. Do czyszczenia szyby w drzwiach urządzenia nie używać ostrych środków czyszczących ani metalowych skrobaków, aby uniknąć ich zarysowania, które mogłyby osłabić szybę.

NACZYNIA

OSTRZEŻENIE

Ryzyko obrażeń ciała.

Wykonywanie

jakichkolwiek czynności serwisowych lub napraw wymagających przez kogokolwiek innego niż kompetentna osoba jest niebezpieczne.

Patrz instrukcje „Materiały, których można używać w kuchence mikrofalowej lub których nie wolno używać w kuchence mikrofalowej.“

Mogą znajdować się niemetalowe przybory kuchenne, których nie można bezpiecznie używać w kuchence mikrofalowej. W razie wątpliwości wykonaj poniższe czynności, aby sprawdzić swoje potrzeby.

Test naczyń:

1. Napełnij pojemnik odpowiedni do użytku w kuchence mikrofalowej 1 szklanką zimnej wody (250 ml) wraz z naczyniami testowymi.
2. Gotować z maksymalną mocą przez 1 minutę.
3. Ostrożnie dotknij testowanego naczynia. Jeśli jest ciepły, nie używaj go do gotowania w kuchence mikrofalowej.
4. Nie przekraczać czasu gotowania wynoszącego 1 minutę.

Materiały, których możesz używać w kuchence mikrofalowej

Naczynia	Uwagi
Naczynie do pieczenia	Postępuj zgodnie z instrukcjami producenta. Dno blachy do pieczenia musi znajdować się przynajmniej 3/16 cala (5 mm) nad pierścieniem obrotowym. Niewłaściwe użytkowanie może spowodować pęknięcie obracającego się talerza.
Stołowe naczynia	Tylko naczynia bezpieczne do użytku w kuchence mikrofalowej. Postępuj
Szklanki	Zawsze zdejmuj pokrywę. Używać tylko do podgrzewania potraw. Większość filiżanek nie jest odporna na ciepło i może pęknąć.
Szklane naczynia	Tylko żaroodporne szklane naczynia piekarnicze. Upewnij się, że nie mają metalowych elementów. Nie używaj popękanych naczyń.
Torby do gotowania w piekarniku	Postępuj zgodnie z instrukcjami producenta. Nie zamykaj metalowym klipsem. Wytnij otwory, aby umożliwić ujście pary.
Talerze papierowe i kubki	Używać tylko do krótkotrwałego gotowania / podgrzewania. Nie zostawiaj Gotowania bez nadzoru.
Ręczniki papierowe	Używać do przykrycia potraw podczas podgrzewania i do wchłonięcia tłuszczu. Stosować pod nadzorem i tylko do krótkotrwałego gotowania.
Pergamin	Używać jako osłony, aby zapobiec rozpryskiwaniu się lub jako przykrycie podczas gotowania na parze.
Plastik	Tylko naczynia bezpieczne do użytku w kuchence mikrofalowej. Postępuj zgodnie z instrukcjami producenta. Plastik powinien mieć oznaczenie „Bezpieczne do użytku w kuchence mikrofalowej”. Niektóre plastikowe pojemniki miękną podczas podgrzewania żywności. „Worki do gotowania” i szczelnie zamknięte woreczki plastikowe należy przecinać, przekłuwać lub otwierać zgodnie z instrukcją na opakowaniu/
Folia plastikowa	Tylko naczynia bezpieczne w kuchence mikrofalowej. Służy do przykrywania potraw podczas gotowania w celu zatrzymania wilgoci. Nie pozwól, aby folia Plastikowa dotykała jedzenia.
Termometr	Tylko termometry bezpieczne do użytku w kuchence mikrofalowej (termometry do mięsa i wyrobów cukierniczych).
Papier woskowy	Używać do przykrycia, aby zapobiec rozpryskiwaniu i zatrzymać wilgoć.

Materiały, których nemożesz używać w kuchence mikrofalowej

Naczynia	Uwagi
Taca aluminiowa	Może powodować iskry. Przenieś żywność do pojemnika bezpiecznego dla kuchenek mikrofalowych.
Karton na Żywność z metalowym uchwytem	Może powodować iskry. Przenieś żywność do pojemnika bezpiecznego dla kuchenek mikrofalowych.
Przybory metalowe lub z częściami metalowymi	Metal osłania żywność przed energią mikrofalową. Części metalowe mogą powodować iskry.
Zaciski metalowe	Mogą wywołać iskry i otwarty ogień w piekarniku.
Papierowe torby	Mogą spowodować pożar w kuchence mikrofalowej.
Plastikowa pianka	Pianka z tworzywa sztucznego może rozpuścić lub zanieczyścić znajdujący się w środku płyn, jeśli zostanie wystawiony na działanie wysokich temperatur.
Drewno	Drewno wysycha w kuchence mikrofalowej i może pękać.

REGULACJA PIEKARNIKA

Nazwy części i akcesoriów piekarnika

Wyjmij piekarnik i wszystkie materiały z pudełka i wnętrza piekarnika.

Twój piekarnik jest wyposażony w następujące akcesoria:

Szklany talerz	1
Jednostka talerza obrotowego	1
Instrukcja obsługi	1

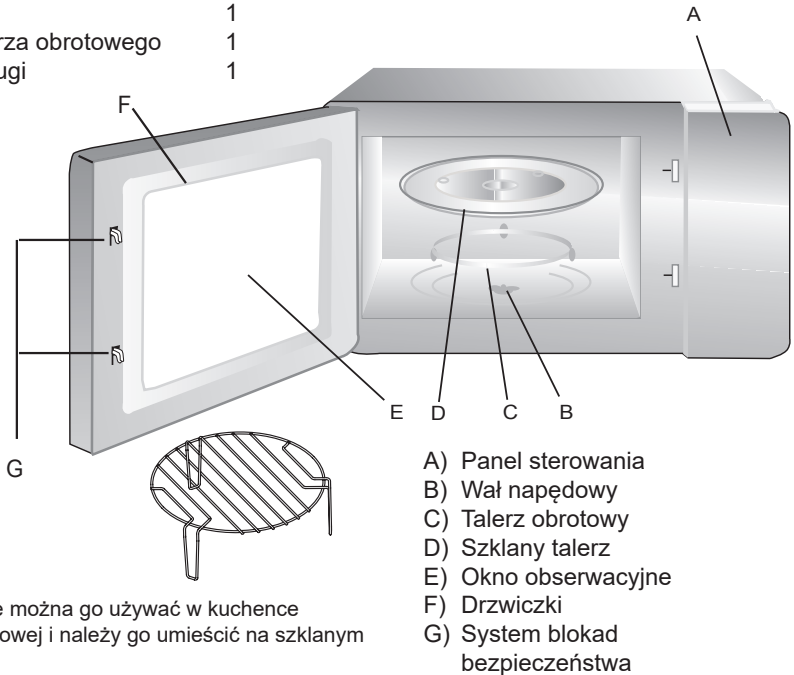

Grill (nie można go używać w kuchence mikrofalowej i należy go umieścić na szklanym talerzu)

Instalacja obrotowego talerza



- Nigdy nie stawiaj szklanej płyty do góry nogami. Płyta nigdy nie powinna być blokowana.
- Podczas gotowania należy zawsze używać zarówno szklanej płyty, jak i talerza obrotowego.
- Podczas gotowania wszystkie potrawy i pojemniki na żywność należy zawsze umieszczać na szklanym talerzu.
- Jeśli szklana płyta lub talerz obrotowy pękną lub pęknie, skontaktuj się z najbliższym autoryzowanym centrum serwisowym.

Instalacja i podłączenie

1. To urządzenie jest przeznaczone wyłącznie do użytku domowego.
2. Piekarnik jest przeznaczony wyłącznie do instalacji. Nie jest przeznaczone do użytku na powierzchni roboczej ani do użytku wewnątrz szafki.
3. Postępuj zgodnie ze specjalnymi instrukcjami instalacji.
4. Urządzenie można zainstalować w szafce ściiennej o szerokości 60 cm.
5. Urządzenie jest wyposażone we wtyczkę i może być podłączone tylko do prawidłowo zainstalowanego i uziemionego gniazdka sieciowego.
6. Napięcie sieciowe musi odpowiadać napięciu podanemu na tabliczce znamionowej.
7. Instalację gniazdka i wymianę kabla połączeniowego może wykonywać wyłącznie wykwalifikowany elektryk. Jeśli po instalacji wtyczka nie jest już dostępna, po stronie instalacji należy podłączyć urządzenie odłączające ze wszystkimi biegunami z przerwą między stykami co najmniej 3 mm.
8. Nie używaj przejściówek, rozdzielaczy ani przedłużaczy. Przeciążenie może spowodować pożar.

Dostępna powierzchnia może być gorąca podczas pracy.



INSTRUKCJE INSTALACJI

Przeczytaj uważnie instrukcję obsługi przed montażem.

Proszę zanotować

Połączenie elektryczne

Kuchenka mikrofalowa jest wyposażona we wtyczkę i należy ją podłączać wyłącznie do prawidłowo zainstalowanego gniazdka z uziemieniem.

Instalację gniazdka i wymianę przewodu powinien wykonywać wyłącznie wykwalifikowany elektryk zgodnie z odpowiednimi przepisami. Jeśli po instalacji wtyczka nie jest już dostępna, w instalacji elektrycznej należy umieścić wyłącznik ze wszystkimi biegunami z przerwą między stykami co najmniej 3 mm.

Zamontowana szafka nie może mieć tylnej ściany za urządzeniem.

Należy zachować odstęp między ścianą a spodem urządzenia.

Obrazy mogą przedstawiać odstępy o określonej wielkości.

Minimalna wysokość montażu: 85 cm Nie zasłaniać otworów wentylacyjnych i zasysających.

Uwaga:

Nie ściskaj ani nie zginaj przewodu zasilającego.



Śruba



Element montażowy



Plastikowa obudowa

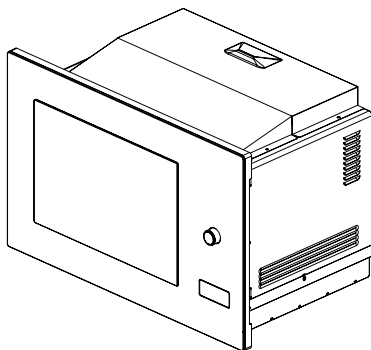

A. Wbudowane meble

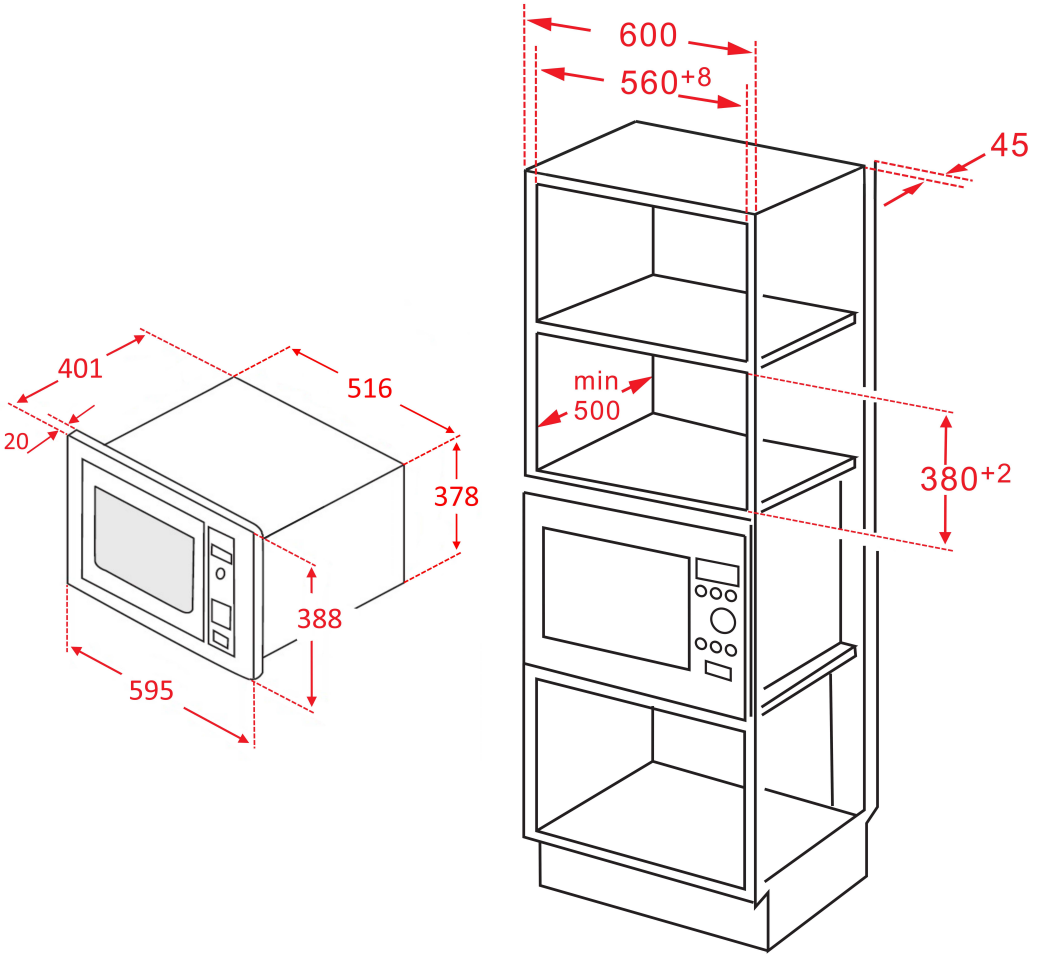

B. Przygotowanie szafy

1. Przeczytaj instrukcje na SZABLONIE DOLNEJ SZAFKI, włóż szablon do dolnej płaszczyzny szafki.

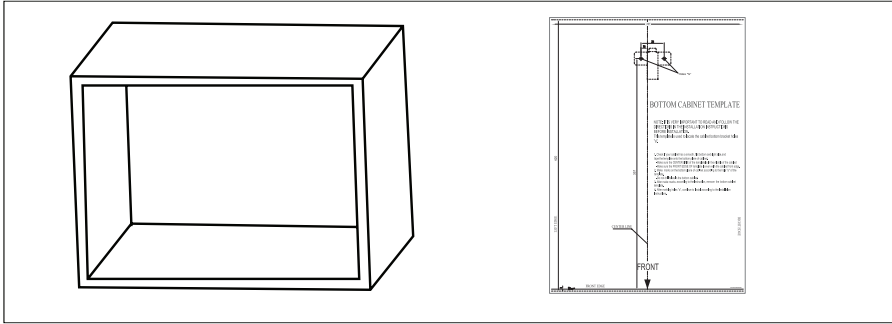

2. Zrób oznaczenia na dolnej płaszczyźnie szafki zgodnie z oznaczeniami „a” na szablonie.

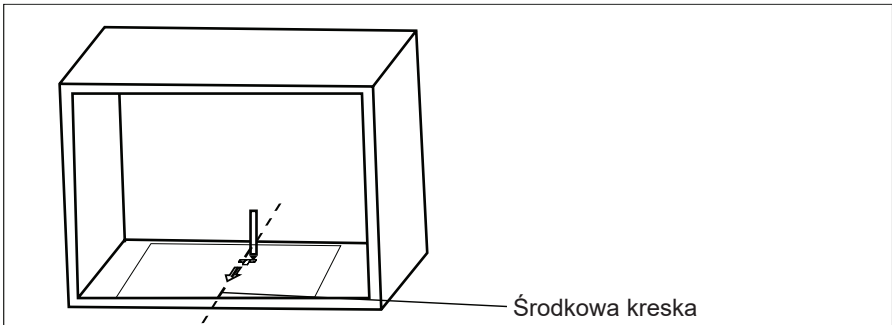

3. Zdejmij szablon dolnej szafki i zamocuj płytę montażową za pomocą śrub.

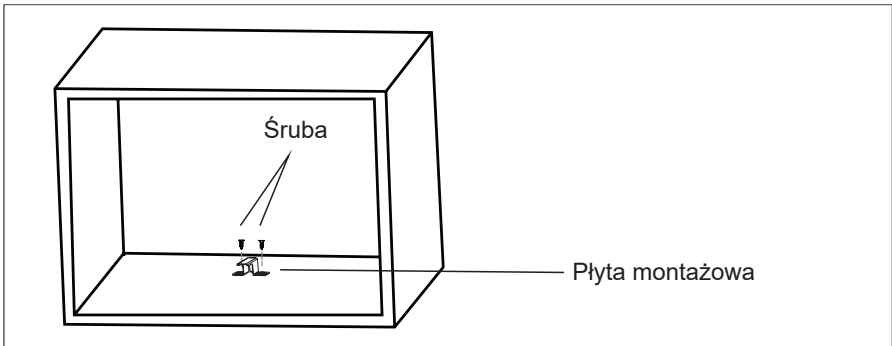

C. Instalacja piekarnika

4. Zainstaluj piekarnik w szafce

- Upewnij się, że tył piekarnika jest zabezpieczony płytą montażową.
- Nie chwytać ani nie skręcać przewodu zasilającego.

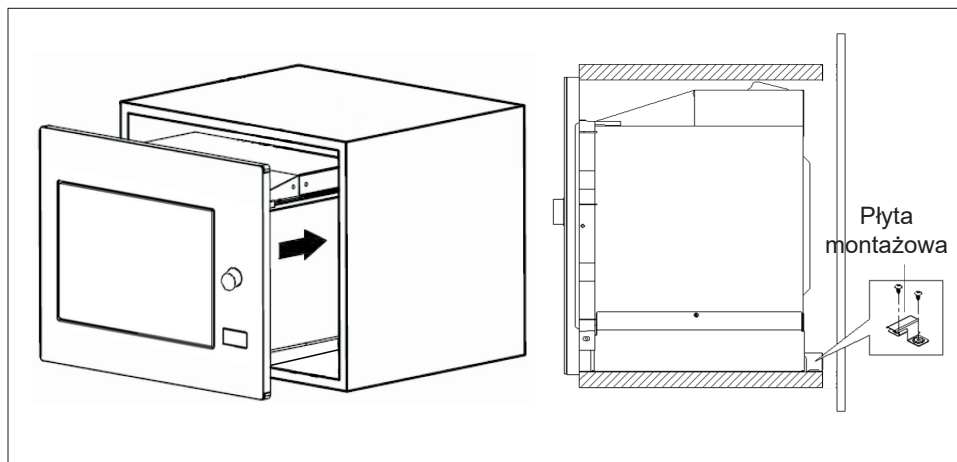

5. Otworzyć drzwiczki, przymocować piekarnik do szafki śrubą w otworze montażowym. Następnie przymocuj plastikową osłonę do otworu montażowego.

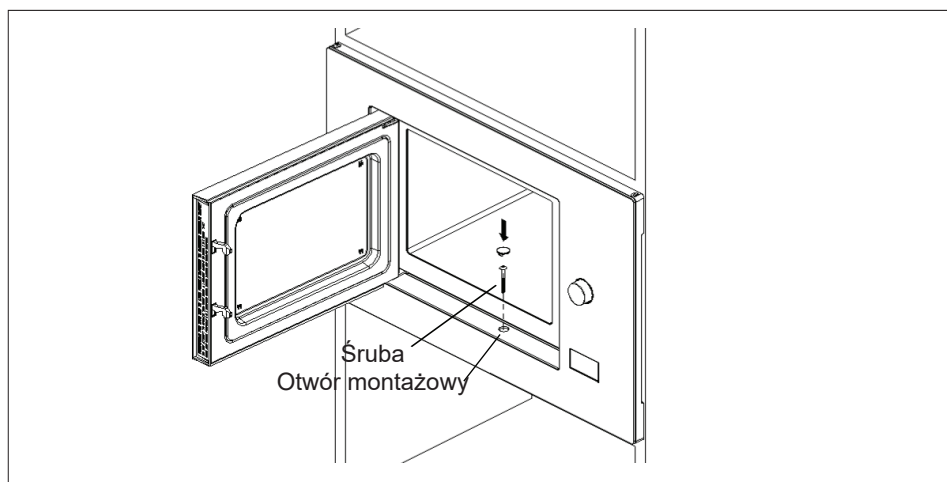

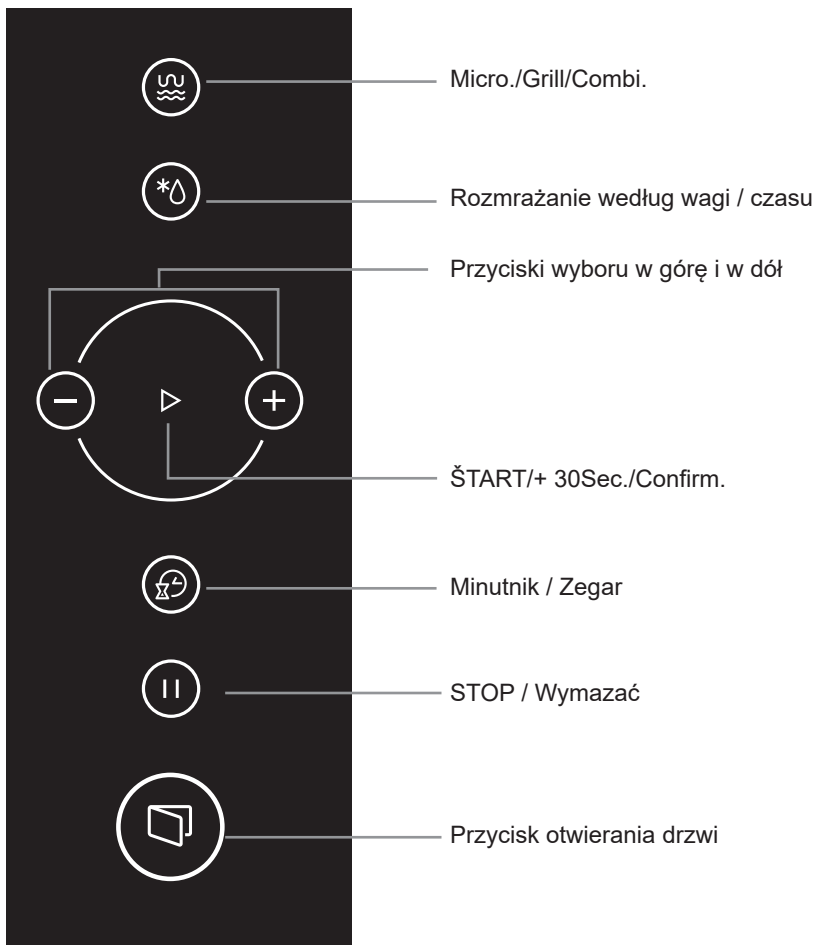

INSTRUKCJA OBSŁUGI

Ta kuchenka mikrofalowa wykorzystuje najnowocześniejsze elektroniczne elementy sterujące, aby dostosować parametry gotowania, aby lepiej odpowiadały Twoim potrzebom.

1. Ustawienie zegara

Gdy kuchenka mikrofalowa jest podłączona do sieci, na wyświetlaczu pojawia się „0:00” i rozlega się jeden sygnał dźwiękowy.

- 1) Dwukrotnie naciśnij przycisk „Kitchen Timer / Clock”, cyfry godzin zaczną migać.
- 2) Naciśnij „+ lub -”, aby ustawić cyfry godziny, czas powinien zawierać się w zakresie 0-23.
- 3) Naciśnij przycisk „KitchenTimer / Clock”, a cyfry minut zaczną migać.
- 4) Naciśnij „+ lub -”, aby ustawić cyfry minut, czas powinien być w zakresie 0-59.
- 5) Naciśnij przycisk „KitchenTimer / Clock”, aby zakończyć ustawianie zegara. Zacznie migać.

Uwaga:

- 1) Jeśli zegar nie jest ustawiony, zegar nie będzie działał po włączeniu.
- 2) Jeśli podczas ustawiania zegara naciśniesz przycisk „STOP / Clear”, piekarnik automatycznie powróci do poprzedniego stanu.

2. Gotowanie mikrofalowe

- 1) Naciśnij jeden raz przycisk „Micro./Grill/Combi” i „P100”.
- 2) Naciśnij trzykrotnie przycisk „Micro./Grill/Combi” lub naciśnij „+ lub -”, aby wybrać moc mikrofal od 100% do 10%. Wyświetlacz pokaże odpowiednio „P100”, „P80”, „P50”, „P30”, „P10”.
- 3) Naciśnij przycisk „START / + 30Sec. / Confirm”, aby potwierdzić wybór.
- 4) Naciśnij „+ lub -”, aby wybrać czas gotowania. (Ustawienie czasu powinno wynosić 0: 05-95: 00.)
- 5) Naciśnij przycisk „START / + 30Sec. / Confirm”, aby rozpocząć gotowanie.

UWAGA: Kroki związane z wyświetlaniem ustawienia czasu są następujące:

0—1 min	:	5 sekund
1—5 min	:	10 sekund
5—10 min	:	30 sekund
10—30 min	:	1 minuta
30—95 min	:	5 minut

Tabela mocy mikrofalówki

Moc mikrofali	100%	80%	50%	30%	10%
Wyświetlenie	P100	P80	P50	P30	P10

3. Grill lub gotowanie łączone

Naciśnij jeden raz przycisk „Micro./Grill/Combi.”, Wyświetlacz LED pokaże „P100” i naciśnij „Micro./Grill/Combi”. Cztery razy lub naciśnij przycisk „+ lub -”, aby wybrać żądaną moc, a na wyświetlaczu pojawi się „G” „C-1” lub „C-2”. Następnie naciśnij przycisk „START / + 30Sec. / Confirm”, aby potwierdzić wybór i ustawić czas gotowania od 0:05 do 95:00. Naciśnij ponownie przycisk „START / + 30Sec. / Confirm”, aby rozpocząć gotowanie.

Przykład: Jeśli chcesz wykorzystać 55% mocy mikrofal i 45% mocy grilla (C-1) do gotowania przez 10 minut, możesz wykonać następujące czynności:

- 1) Naciśnij jeden raz przycisk „Micro./Grill/Combi” i na wyświetlaczu się wyświetli „P100”.
- 2) Kontynuuj naciskanie przycisku „Micro./Grill/Combi”, aż na wyświetlaczu pojawi się „C-1”.
- 3) Naciśnij przycisk „START / + 30sec. / Confirm”, aby potwierdzić wybór.
- 4) Naciśnij „+ lub -”, aby ustawić czas gotowania, aż na wyświetlaczu piekarnika pojawi się „10:00”.
- 5) Naciśnij przycisk „START / + 30sec. / Confirm”, aby rozpocząć gotowanie.

Instrukcje dotyczące łącznej wydajności:

Program	Wyświetlanie	Moc mikrofal	Wydajność grillowania
Grill	G	0%	100%
Combi.1	C-1	55%	45%
Combi.2	C-2	36%	64%

Uwaga: jeśli upłynie połowa czasu grillowania, piekarnik wyda dwa sygnały dźwiękowe i jest to normalne. Aby uzyskać lepszy efekt na grillowanej żywności, należy ją obrócić, zamknąć drzwiczki, a następnie kontynuować gotowanie naciskając przycisk „START / + 30sec. / Confirm”. Jeśli nie wykonasz żadnej operacji, piekarnik będzie kontynuował.

4. Rozmrażanie według wagi

- 1) Naciśnij jeden raz przycisk „Weight / Time Defrost”, a na wyświetlaczu pojawi się „dEF1”.
- 2) Naciśnij „+ lub -”, aby wybrać wagę żywności. Zakres wagowy to 100 - 2000 g.
- 3) Naciśnij przycisk „START / + 30Sec. / Confirm”, aby rozpocząć rozmrażanie.

5. Rozmrażanie według czasu

- 1) Dwukrotnie naciśnij przycisk „Weight / Time Defrost”, a na wyświetlaczu pojawi się „dEF2”.
- 2) Naciśnij „+ lub -”, aby wybrać czas rozmrażania. Maksymalny czas to 95 minut.
- 3) Naciśnij przycisk „START / + 30Sec. / Confirm”, aby rozpocząć rozmrażanie.

6. Gotowanie w kilku etapach

Można ustawić maksymalnie dwie fazy. Jeśli jedna faza rozmraża, należy ją wprowadzić do pierwszej fazy. Sygnał dźwiękowy rozlega się jeden raz po każdej fazie i rozpoczyna się następna faza. Uwaga: Menu automatyczne nie może być ustawione jako jedna z kilku faz.

Przykład: rozmrażanie potraw przez 5 minut, a następnie gotowanie z 80% mocą mikrofal przez 7 minut. Kroki są następujące:

- 1) Dwukrotnie naciśnij przycisk „Weight / Time Defrost”, a na wyświetlaczu LED pojawi się „dEF2”.
- 2) Naciśnij „+ lub -”, aby ustawić czas rozmrażania na 5 minut;
- 3) Naciśnij raz przycisk „Micro./Grill/Combi.”, A na wyświetlaczu LED pojawi się „P100”.
- 4) Naciśnij „+ lub -”, aby wybrać moc mikrofal, aż do „P80”;
- 5) Naciśnij przycisk „START / + 30Sec. / Confirm”, aby potwierdzić wybór, a na wyświetlaczu LED pojawi się „P80”.
- 6) Naciśnij „+ lub -”, aby ustawić czas gotowania na 7 minut;
- 7) Naciśnij przycisk „START / + 30Sec. / Confirm”, aby rozpocząć gotowanie.

7. Minutnik

- 1) Naciśnij raz przycisk „KitchenTimer / Clock”, a wyświetlacz LED pokaże 00:00.
- 2) Naciśnij „+ lub -”, aby wprowadzić prawidłowy zegar. (Maksymalny czas przygotowania to 95 minut.)
- 3) Naciśnij przycisk „START / + 30Sec. / Confirm”, aby potwierdzić ustawienie, a wskaźnik timera zaświeci się.
- 4) Gdy nadejdzie ustawiony czas minutnika, wskaźnik minutnika gaśnie. Rozlegnie się pięć sygnałów dźwiękowych. Jeśli zegar został ustawiony (system 24-godzinny), na wyświetlaczu LED pojawi się aktualna godzina.

Uwaga: czas gotowania różni się od czasu 24-godzinnego. Czas kuchenny to czas minutnika.

8. Menu automatyczne

- 1) W fazie oczekiwania naciśnij przycisk „+”, aby wybrać menu od „A1” do „A8”.
- 2) Naciśnij przycisk „START / + 30Sec. / Confirm”, aby potwierdzić wybrane menu.
- 3) Naciśnij „+ lub -”, aby wybrać wagę żywności.
- 4) Naciśnij przycisk „START / + 30Sec. / Confirm”, aby rozpocząć gotowanie.
- 5) Po zakończeniu gotowania rozlegnie się pięć sygnałów dźwiękowych.

Tabela menu:

Menu	Waga	Wyświetlenie
A1 Pizza	200 g	200
	400 g	400
A2 Mięso	250 g	250
	350 g	350
	450 g	450
A3 Warzywa	200 g	200
	300 g	300
	400 g	400
A4 Makaron	50 g (s 450 ml zimnej wody)	50
	100 g (s 800 ml zimnej wody)	100
A5 Ziemniaki	200 g	200
	400 g	400
	600 g	600
A6 Ryby	250 g	250
	350 g	350
	450 g	450
A7 Nápoj	1 kubek (120 ml)	1
	2 kubki (240 ml)	2
	3 kubki (360 ml)	3
A8 Popkorn	50 g	50
	100 g	100

9. Szybkie gotowanie

- 1) W fazie oczekiwania naciśnij przycisk „START / + 30Sec. / Confirm”, aby gotować ze 100% mocą przez 30 sekund. Możesz wydłużyć czas o 30 sekund, naciskając kilkakrotnie ten przycisk. Maksymalny czas gotowania to 95 minut.
- 2) Podczas gotowania mikrofalowego, grillowania, gotowania kombinowanego i rozmrażania w zależności od czasu, naciśnij przycisk „START / + 30Sec. / Confirm”, aby wydłużyć czas gotowania.
- 3) W fazie oczekiwania naciśnij przycisk „-”, aby ustawić czas gotowania przy 100% mocy mikrofal, a następnie naciśnij przycisk „START / + 30Sec. / Confirm”, aby rozpocząć gotowanie.

Uwaga: W stanie menu automatycznego i rozmrażania wg wagi nie jest możliwe zwiększenie czasu gotowania poprzez naciśnięcie przycisku „START / + 30Sec. / Confirm”.

10. Funkcja blokady rodzicielskiej

Blokowanie: W fazie oczekiwania naciśnij przycisk „STOP / Clear” przez 3 sekundy, rozlegnie się długi sygnał dźwiękowy, aby wskazać, że blokada dziecięca została aktywowana, a aktualna godzina jest wyświetlana, jeśli ustawiono czas, w przeciwnym razie na wyświetlaczu LED pojawi się „0:00”.

Odblokowanie: W stanie zablokowanym naciśnij i przytrzymaj przycisk „STOP / Clear” przez 3 sekundy, rozlegnie się długi sygnał dźwiękowy, aby wyłączyć blokadę przed dziećmi.

11. Funkcja wyświetlania informacji

- 1) W trybie gotowania mikrofalowego, grillowania i gotowania kombinowanego naciśnij przycisk „Micro./Grill/Combi.”, A aktualna moc będzie wyświetlana przez 2-3 sekundy.
- 2) Podczas gotowania naciśnij przycisk „Kuchenny minutnik / Zegar”, aby wyświetlić aktualną godzinę. Pojawia się na 2-3 sekundy.

12. Specyfikacje

- 1) Jeśli drzwi są otwarte podczas gotowania, konieczne jest naciśnięcie przycisku „START / + 30Sec. / Confirm”, aby kontynuować gotowanie;
- 2) Jeśli po ustawieniu programu gotowania nie naciśniesz przycisku „START / + 30Sec. / Confirm” w ciągu 5 minut, zostanie wyświetlony aktualny czas i ustawienie zostanie anulowane.
- 3) Sygnał akustyczny rozlega się po skutecznej kompresji, w przypadku nieskutecznej kompresji nie zareaguje.

13. Otwieranie drzwi urządzenia

Naciśnij przycisk „” a drzwiczki piekarnika otworzą się. Jeśli ten przycisk nie działa, otwórz drzwi za pomocą przyssawki. Zobacz poniższe zdjęcia.

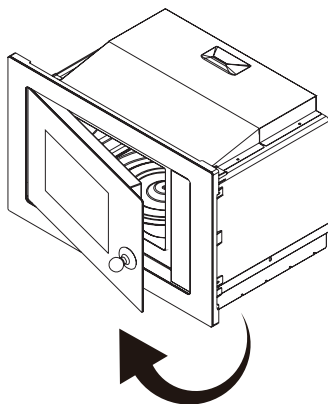
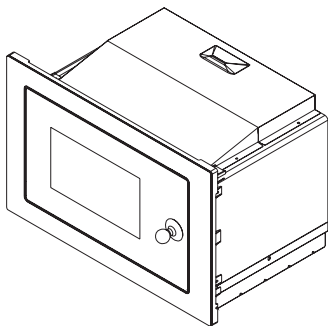
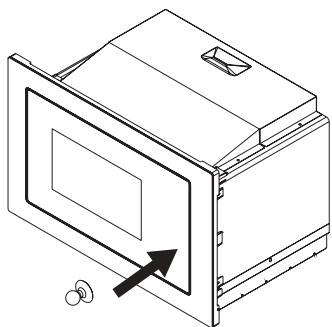

Rozwiązywanie możliwych problemów

Normalne sytuacje	
Mikrofalówka wpływa na odbiór telewizji.	Odbiór radia i telewizji może być zakłócany przez działanie kuchenki mikrofalowej. Jest to podobne do zakłóceń powodowanych przez małe urządzenia elektryczne, takie jak blender, odkurzacze i elektryczna suszarka do włosów. To normalne zjawisko.
Światło w piekarniku jest przygaszone.	Podczas gotowania w kuchenke mikrofalowej o małej mocy światło piekarnika może być przyćmione. To normalne zjawisko.
Para na drzwiach, z otworów wentylacyjnych unosi się gorące powietrze.	Podczas gotowania z potraw może wydostawać się para. Większość pary wydostaje się przez otwory wentylacyjne. Jednak część pary może skraplać się na zimniejszych częściach piekarnika, na przykład na drzwiczkach. To normalne zjawisko.
Piekarnik został przypadkowo włączony bez włożonej żywności	Zabrania się uruchamiania piekarnika bez włożonej żywności. Jest to bardzo niebezpieczne.

Problem	Możliwa przyczyna	Rozwiązanie
Nie można włączyć mikrofalówki.	(1) Wtyczka przewodu zasilającego nie jest prawidłowo włożona do gniazdka elektrycznego.	Odłącz urządzenie. Podłącz go ponownie po 10 sekundach.
	(2) Przepalony bezpiecznik lub zadziałał wyłącznik	Wymień bezpiecznik lub zresetuj wyłącznik automatyczny (naprawy może wykonywać tylko wykwalifikowana osoba).
	(3) Problemy z gniazdkiem.	Sprawdź gniazdo za pomocą innego urządzenia.
Mikrofalówka nie grzeje.	(4) Drzwi nie są poprawnie zamknięte.	Zamknij drzwi.



Zgodnie z rozporządzeniem w sprawie zużytego sprzętu elektrycznego i elektronicznego (WEEE) taki sprzęt należy utylizować oddzielnie i posortować. Jeśli musisz pozbyć się urządzenia, nigdy nie wyrzucaj go do zwykłych odpadów domowych. Produkt taki należy oddać w punkcie zbiórki, w którym zostanie usunięty zgodnie z przepisami WEEE.

PN:16170000A57538

Notatki

.....

.....

.....

.....

.....

.....

.....

.....

.....

.....

.....

.....

.....

.....

.....

.....

.....

.....

.....

.....

.....

.....

.....

Oficjalny dystrybutor marki Kluge w Polsce
RANKOR AGD, sp. z o. o.
Wincentego Styczyńskiego 22, 41-500 Chorzów
Polska

Serwis gwarancyjny i pogwarancyjny
tel: +48 603 749 562
email: serwis@rankor-agd.pl

Sprzedaż części zamiennych:
tel: +48 603 749 562
email: serwis@rankor-agd.pl

www.agd-rankor.pl

www.agd-rankor.pl