



OS5MG20EB

SQ	Udhëzimet për përdorim Mikrovalë	2
CA	Manual d'usuari Microones	20
HR	Upute za uporabu Mikrovalna pećnica	38
CS	Návod k použití Mikrovlnná trouba	55
NL	Gebruiksaanwijzing Magnetron	73
EN	User Manual Microwave Oven	91
ET	Kasutusjuhend Mikrolaineahi	108
FR	Notice d'utilisation Four à micro-ondes	126
KA	მომხმარებლის სახელმძღვანელო მიკროტალღური ღუმელი	145
DE	Benutzerinformation Mikrowellenofen	165
EL	Οδηγίες Χρήσης Φούρνος μικροκυμάτων	185
IT	Istruzioni per l'uso Forno a microonde	204
LV	Lietošanas instrukcija Mikrovīļu krāsns	222
LT	Naudojimo instrukcija Mikrobangų krosnelė	240
MK	Упатство за ракување Микробранова печка	258
PL	Instrukcja obsługi Kuchenka mikrofalowa	277
PT	Manual de instruções Forno microondas	296
RO	Manual de utilizare Cuptor cu microunde	314
RU	Инструкция по эксплуатации Микроволновая печь	332
SR	Упутство за употребу Микроталасна пећница	352
SK	Návod na používanie Mikrovlnná rúra	371
SL	Navodila za uporabo Mikrovalovna pečica	389
ES	Manual de instrucciones Horno de microondas	407
UK	Інструкція Мікрохвильова піч	425



Mirë se vini në AEG! Faleminderit që keni zgjedhur pajisjen tonë.



Merrni këshilla të përdorimit, broshura, informacion për ndreqjen e problemeve, shërbimin dhe riparimin:
www.aeg.com/support

Rezervohet mundësia e ndryshimeve.

PËRMBAJTJA

1. INFORMACIONI I SIGURISË.....	2
2. UDHËZIMET PËR SIGURINË.....	5
3. INSTALIMI.....	6
4. PËRSHKRIM I PRODUKTIT.....	8
5. PËRPARA PËRDORIMIT TË PARË.....	10
6. PËRDORIMI I PËRDITSHËM.....	11
7. PROGRAMET AUTOMATIKE.....	14
8. PËRDORIMI I AKSESORËVE.....	15
9. FUNKSIONET SHITESË.....	16
10. UDHËZIME DHE KËSHILLA.....	16
11. KUJDESI DHE PASTRIMI.....	17
12. ZGJIDHJA E PROBLEMEVE.....	18
13. EFIKASITET ENERGJIE.....	19
14. ÇËSHTJE QË LIDHEN ME AMBIENTIN.....	19

1. ⚠️ INFORMACIONI I SIGURISË

Përpara instalimit dhe përdorimit të pajisjes, lexoni me kujdes udhëzimet e ofruara. Prodhuesi nuk është përgjegjës për lëndimet apo dëmet si rezultat i instalimit apo përdorimit të papërshtatshëm. Gjithmonë mbajini udhëzimet në një vend të sigurt dhe ku mund të arrihen lehtë për t'iu referuar në të ardhmen.

1.1 Siguria e fëmijëve dhe personave vulnerabël

⚠️ PARALAJMËRIM!

Rrezik mbytjeje, plagosjeje ose gjymtimi të përhershëm.

- Kjo pajisje mund të përdoret nga fëmijë të moshës 8 vjeç e sipër dhe persona me aftësi të kufizuara fizike, ndijimesh ose mendore ose që nuk kanë eksperiencë dhe njohuri, nëse këta mbahen nën mbikëqyrje ose udhëzohen për

përdorimin e sigurt të pajisjes dhe i kuptojnë rreziqet e përdorimit. Fëmijët nga nën 8 vjeç dhe personat me aftësi të kufizuara shumë të theksuara dhe komplekse duhet të mbahen larg nga pajisja, përveçse kur mbahen nën monitorim të vazhdueshëm.

- Fëmijët duhet të monitorohen për t'u siguruar se nuk luajnë me pajisjen.
- Mbajeni të gjithë paketimin larg nga fëmijët dhe hidheni atë siç kërkohet.
- PARALAJMËRIM: Pajisja dhe pjesët e saj të arritshme nxehen gjatë përdorimit. Mbajini fëmijët dhe kafshët shtëpiake larg pajisjes gjatë kohës që ajo është në përdorim dhe kur ftohet.
- Nëse pajisja ka një mekanizëm për sigurinë e fëmijëve, ai duhet aktivizuar.
- Fëmijët nuk duhet të kryejnë pastrimin dhe mirëmbajtjen e pajisjes pa mbikëqyrje.

1.2 Siguria e përgjithshme

- Kjo pajisje përdoret vetëm për gatim.
- Kjo pajisje është krijuar për përdorim shtëpiak në ambient të brendshëm.
- Kjo pajisje mund të përdoret në zyra, dhoma hoteli, dhoma bujtine, dhoma hoteli rural, si dhe në vende të ngjashme ku përdorimi nuk tejkalon (mesatarisht) nivelet e përdorimit shtëpiak.
- PARALAJMËRIM: Pajisja dhe pjesët e saj të arritshme nxehen gjatë përdorimit. Duhet të keni kujdes që të shmangni prekjen e elementeve ngrohëse.
- PARALAJMËRIM: Vetëm një person i kualifikuar mund të kryejë ndonjë shërbim ose riparim që përfshin heqjen e një mbulëse, e cila jep mbrojtje kundër ekspozimit ndaj energjisë së mikrovalës.
- PARALAJMËRIM: Nëse dera ose vulat e derës janë dëmtuar, pajisja nuk duhet të vendoset në punë derisa të riparohet nga një person i kualifikuar.

- **PARALAJMËRIM:** Mos ngrohni lëngje dhe ushqime të tjera në enë të mbyllura. Ata kanë gjasa të shpërthejnë.
- Për të shmangur rreziqet elektrike, nëse kabloja e energjisë elektrike është e dëmtuar, ajo duhet ndërruar nga prodhuesi, qendra e autorizuar e shërbimit ose persona me kualifikim të ngjashëm.
- Përpara se të kryeni shërbim mirëmbajtjeje, çaktivizoni pajisjen dhe hiqni spinën nga priza.
- Përdorni gjithmonë doreza furre për të hequr ose për të futur aksesoret ose enët për furrë.
- Mos e përdorni pajisjen me anë të një kohëmatësi të jashtëm ose një sistemi të veçantë të telekomandës.
- Enët metalike për ushqime dhe pije nuk lejohen gjatë gatimit me mikrovalë.
- Përdorni vetëm enë të përshtatshme për përdorim në furra me mikrovalë.
- Kur nxehni ushqime në enë plastike ose letre, mos ia ndani sytë pajisjes, sepse mund të ndizet ndonjë flakë.
- Pajisja është projektuar për ngrohjen e ushqimit dhe pijeve. Tharja e ushqimit ose veshjeve dhe ngrohja e jastëkëve ngrohës, shapkave, sfungjerëve, leckave të lagura dhe të ngjashme mund të çojnë në rrezik dëmtimi, ndezjeje ose zjarri.
- Nëse lëshohet tym, fikeni ose hiqeni pajisjen nga priza dhe mbajeni derën të mbyllur në mënyrë që të mbytni flakët.
- Ngrohja e pijeve në mikrovalë mund të rezultojë në vlimin e vonuar shpërthyes. Duhet pasur kujdes gjatë punës me enën.
- Përmbajtja e shisheve të ushqimit dhe kavanozave të ushqimit për fëmijë duhet të trazohen ose të tunden dhe temperatura të kontrollohet para konsumimit, në mënyrë që të shmangen djegiet.
- Vezët në lëvozhgën e tyre dhe vezët e plota të ziera mirë nuk duhet të nxehen në pajisje pasi ato mund të shpërthejnë, edhe pasi të ketë mbaruar ngrohja me mikrovalë.

- Mosmbajtja e pajisjes në një gjendje të pastër mund të çojë në përkeqësim të sipërfaqes, e cila mund të ndikojë negativisht në jetëgjatësinë e pajisjes dhe mund të rezultojë në një situatë të rrezikshme.
- Temperatura e sipërfaqeve të arritshme mund të jetë e lartë kur pajisja është në punë.
- Mos e aktivizoni pajisjen kur ajo është bosh. Pjesët prej metali në hapësirat e brendshme mund të krijojnë harkim elektrik.
- Pajisja duhet të pastrohet rregullisht dhe të hiqen të gjitha mbetjet e ushqimit.
- Mos përdorni pastrues me avull për të pastruar pajisjen.
- Mos përdorni pastrues gërryes të fortë ose kruajtëse të mprehta metalike për të pastruar derën prej xhami, pasi mund të gërvishtet sipërfaqja, gjë e cila mund të shkaktojë krisjen e xhamit.
- Pajisja duhet të përdoret me derën dekorative të hapur (nëse ka).

2. UDHËZIMET PËR SIGURINË

2.1 Instalimi

PARALAJMËRIM!

Vetëm një person i kualifikuar duhet ta instalojë këtë pajisje.

- Hiqni të gjithë paketimin.
- Mos instaloni ose mos përdorni një pajisje të dëmtuar.
- Ndihni udhëzimet e instalimit të dhëna me pajisjen.
- Gjithmonë bëni kujdes kur e lëvizni pajisjen sepse është e rëndë. Përdorni gjithnjë doreza sigurie dhe këpucë të mbyllura.
- Mos e tërhiqni pajisjen nga doreza.
- Ruani largësitë minimale nga pajisjet dhe njësitë e tjera.
- Instalojeni pajisjen në një vend të sigurt dhe të përshtatshëm që plotëson kërkesat e instalimit.

- Anët e pajisjes duhet të jenë pranë pajisjeve ose njësite me të njëjtën lartësi.

2.2 Lidhja Elektrike

PARALAJMËRIM!

Rrezik zjarri dhe goditjeje elektrike.

- Të gjitha lidhjet elektrike duhen kryer nga një electricist i kualifikuar.
- Pajisja duhet tokëzuar.
- Sigurohuni që parametrat në pllakën e specifikimeve të përkohjë me vlerat elektrike të rrjetit elektrik.
- Nëse pajisja lidhet me prizën nëpërmjet një kabloje zgjatuese, sigurohuni që kabloja të jetë e tokëzuar.
- Sigurohuni që të mos dëmtoni prizën dhe kabllon elektrike. Kontaktoni me qendrën shërbimit ose një electricist për ndërrimin e kablos elektrike të dëmtuar.

- Mos e shkëputni pajisjen nga rrjeti duke e tërhequr nga kabloja elektrike. Gjithmonë tërhiqeni kabllo duke e kapur nga spina.

2.3 Përdorimi

PARALAJMËRIM!

Rrezik plagosjeje, djegiesh dhe goditjeje elektrike ose shpërthimi.

- Mos i ndryshoni specifikimet e pajisjes.
- Mos harroni ta kontrolloni pajisjen gjatë punës.
- Mos ushtroni presion mbi derën e hapur.
- Sigurohuni që vrimat e ajrimit të mos bllokohen.
- Mos e përdorni pajisjen si sipërfaqe pune dhe mos e përdorni pajisjen për të ruajtur brenda ushqim.

2.4 Kujdesi dhe pastrimi

PARALAJMËRIM!

Rrezik plagosjeje, zjarri ose dëmtimi të pajisjes.

- Përpara mirëmbajtjes, çaktivizoni pajisjen dhe hiqeni spinën nga priza.
- Pastrojeni pajisjen rregullisht për të parandaluar dëmtimin e materialit të sipërfaqes.
- Mos lini të grumbullohen në guarnicionin e derës mbeturina ushqimi apo mbetje ilaçi pastrues.
- Yndyrat dhe ushqimi që mbeten në pajisje mund të shkaktojnë zjarr dhe qark elektrik

kur vihet në përdorim funksioni i mikrovalës.

- Pastrojeni pajisjen me copë të butë e të njomë. Përdorni vetëm detergjente neutrale. Mos përdorni produkte gërryese, materiale të ashpra pastruese, tretës ose objekte metalike.
- Nëse përdorni spërkatës për furrën, ndiqni udhëzimet e sigurisë në paketim.

2.5 Shërbimi

- Për të riparuar pajisjen kontaktoni me qendrën e autorizuar të shërbimit. Përdorni vetëm pjesë rezervë origjinale.
- Ky produkt përmban një burim drite të klasit G të efikasitetit të energjisë.
- Në lidhje me llambat brenda produktit dhe llambat e pjesëve të këmbimit të shitura veçmas: Këto llamba janë prodhuar për kushte ekstreme fizike në pajisjet elektroshtëpiake, si p.sh. temperaturë, dridhje, lagështirë, ose janë prodhuar për të sinjalizuar informacion rreth statusit të përdorimit të pajisjes. Ato nuk janë prodhuar për t'u përdorur në aplikacione të tjera dhe nuk janë të përshtatshme për ndriçim në ambiente shtëpiake.

2.6 Hedhja e pajisjes

PARALAJMËRIM!

Rreziku i lëndimit ose mbytjes.

- Shkëputeni pajisjen nga korrenti.
- Priteni kabllo e rrjetit elektrik pranë pajisjes dhe hidhjeni atë.

3. INSTALIMI

PARALAJMËRIM!

Referojuni kapitujve për sigurinë.

3.1 Instalimi elektrik

Kjo pajisje ofrohet me kordon elektrik dhe spinë.

Kablli ka një tel tokëzimi me një spinë tokëzimi. Spina duhet të futet në prizën e instaluar dhe të tokëzuar siç duhet. Në rast të

një qarku të shkurtër elektrik, tokëzimi zvogëlon rrezikun e goditjes elektrike.

3.2 Instalimi - përgatitja paraprake

Kontrolloni nëse përmasat e mobilies përkojnë me distancat e instalimit.

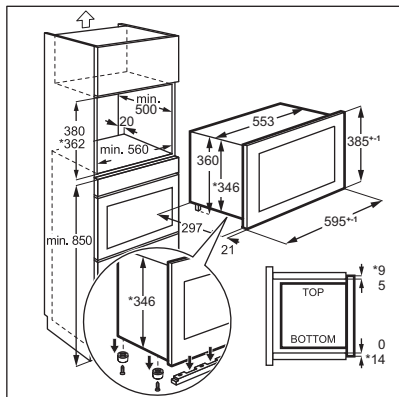

Për ta instaluar mikrovalën në një mobilje me përmasa si përcakohet më poshtë, hiqni 4 vidat dhe kllapën nga pjesa e poshtme e pajisjes.

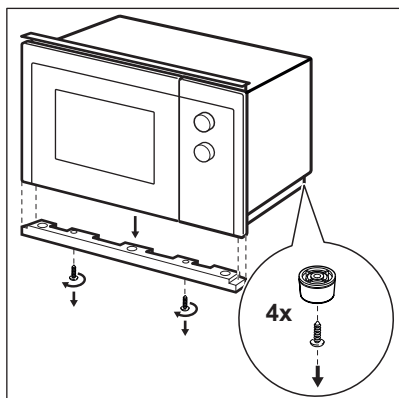
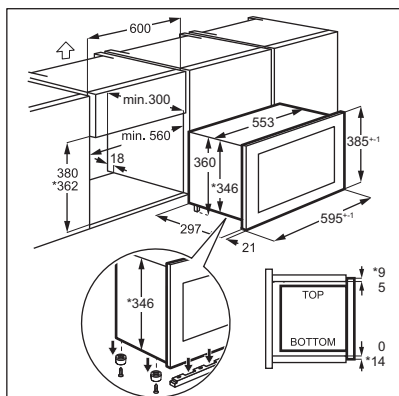

3.3 Instalimi

1. Kordoni elektrik nuk duhet penguar në asnjë mënyrë.

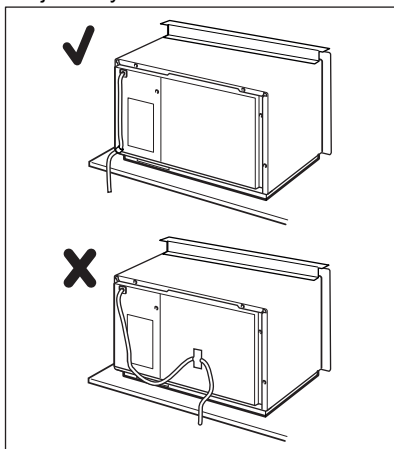

2. Futni mikrovalën brenda mobiljes.

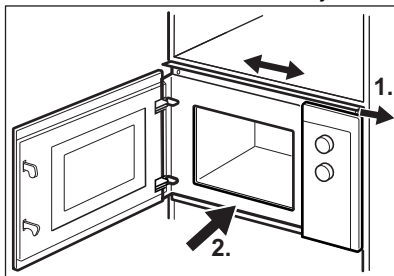

3. Fiksoni kllapën e sipërm me 2 vida.

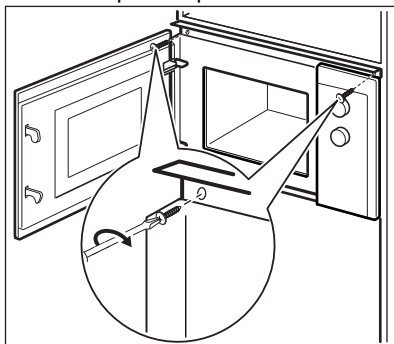

4. Ruani distancën minimale mes mikrovalës dhe mobiljeve në krah.

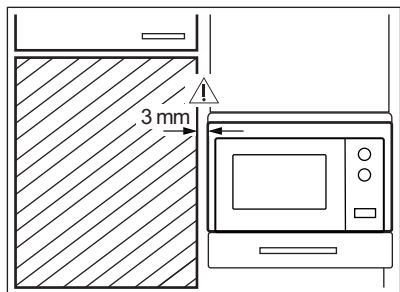

4. PËRSHKRIM I PRODUKTIT

4.1 Pasqyra e përgjithshme

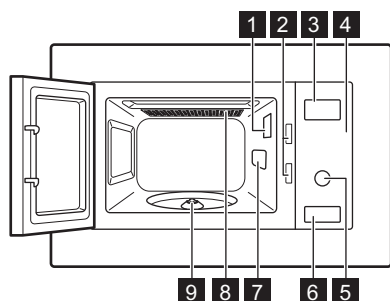

- 1 Llamba
- 2 Sistemi i puthitjes së sigurtë
- 3 Ekрани
- 4 Paneli i kontrollit
- 5 Çelësi i cilësimeve







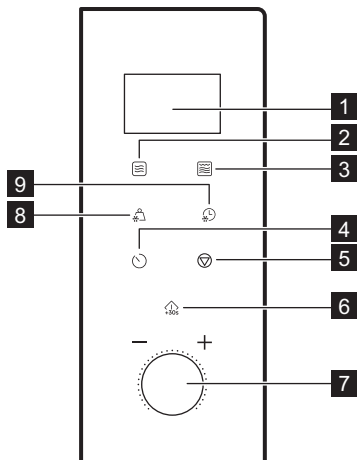

- 6 Hapësi i derës
- 7 Mbulesa e drejtimit të valëve
- 8 Skara
- 9 Pllakë e rrotullueshme



Ky produkt përmbush kërkesat e standardit evropian EN55011. Në përputhje me këtë standard, ky produkt klasifikohet si pajisje e grupit 2 kategoria B. Grupi 2 nënkupton se pajisja qëllimisht krijon energji radiofrekuencash në formë rrezatimi elektromagnetik për trajtimin me nxehtësi të ushqimit. Pajisja e kategorisë B nënkupton se pajisja është e përshtatshme të përdoret në mjedise shtëpiake.

4.2 Paneli i kontrollit



Elementi i ekranit	Përshkrimi i funksionit
1 Ekran	Tregon cilësimet dhe kohën aktuale.
2 	Për të vendosur funksionin e mikrovalës.
3 	Për të caktuar funksionin e pjekjes në skarë ose të gatimit të kombinuar.
4 	Për të caktuar orën dhe kronometrin.
5 	Për të çaktivizuar mikrovalën ose për të fshirë cilësimet e gatimit.
6 	Për të ndezur pajisjen ose për të rritur kohën e gatimit për 30 sekonda me fuqi të plotë.
7 Çelësi i cilësimeve 	Për të caktuar kohën e gatimit, peshën ose funksionin.
8 	Për të shkrirë ushqimin sipas peshës.
9 	Për të shkrirë ushqimin me kohë.

4.3 Aksesorët

Seti i pllakës së rrotullueshme



Gjithnjë përdorni setin e pllakës së rrotullueshme për të përgatitur ushqim në mikrovalë.

Tabaka gatimi prej qelqi dhe mbështetëse e pllakës rrotulluese.

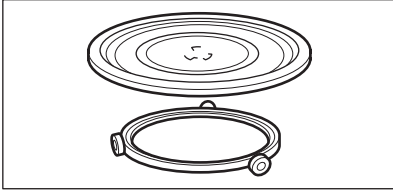

Skarë

- Rafti i poshtëm i skarës

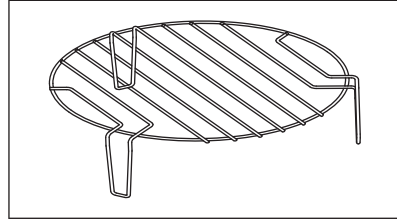

Përdoreni për: gatimin në skarë të ushqimit me intensitet të ulët, gatimin me konveksion

5. PËRPARA PËRDORIMIT TË PARË

PARALAJMËRIM!

Referojuni kapitujve për sigurinë.

5.1 Heqja e shtresës mbrojtëse

Para përdorimit të parë hiqni shtresën mbrojtëse nga paneli i kontrollit dhe butoni i hapjes së derës.

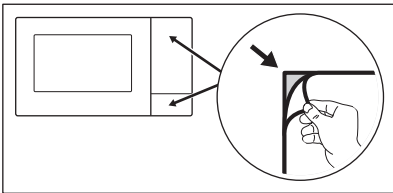

5.2 Pastrimi fillestar

PARALAJMËRIM!

Referojuni kapitullit "Kujdesi dhe pastrimi".

- Nxirni nga mikrovala të gjithë aksesorët.

- Pastroni me kujdes zgavrën e furrës me një leckë të butë të lagur.

5.3 Ngrohja paraprake

PARALAJMËRIM!

Ngrohni paraprakisht pajisjen bosh përpara përdorimit të parë.

1. Shtypni në mënyrë të përsëritur për të vendosur funksionin e Skarës **G**.
2. Lejoni që pajisja të funksionojë për 30 min për të hequr erën e shkaktuar nga procesi i prodhimit.
3. Hapeni derën dhe lëreni të ftohet.
4. Pastroni pjesën e brendshme të pajisjes me një leckë të butë të njomë dhe thajeni me kujdes.

Pajisja mund të nxjerrë një erë të keqe dhe tym gjatë disa prej përdorimeve të para. Kjo është normale dhe nuk tregon ndonjë keqfunksionim. Sigurohuni që rrjedha e ajrit në dhomë të jetë e mjaftueshme.

6. PËRDORIMI I PËRDITSHËM

PARALAJMËRIM!

Referojuni kapitujve për sigurinë.

6.1 Informacione të përgjithshme reth përdorimit të pajisjes

- Pasi të çaktivizoni pajisjen, lëreni ushqimin të qëndrojë për disa minuta.
- Hiqni paketimin e letrës së aluminit, enët metalike etj. përpara se të përgatitsni ushqimin.

Gatimi

- Nëse është e mundur, gatvani ushqim të mbuluar me material të përshtatshëm për përdorim në mikrovalë. Nëse dëshironi ta ruani koren, gatujeni ushqimin pa e mbuluar
- Mos i gatvani më tepër se sa duhet gatimet duke zgjedhur cilësim tepër të lartë fuqie ose kohën në nivel tepër të lartë. Ushqimi mund të thahet, të digjet apo të marrë flakë në disa vende.
- Mos e përdorni pajisjen për të gatuar vezë në lëvore ose kërmij, sepse ato mund të plasën. Me vezët e skuqura shpesh fillimisht të verdhat.
- Para gatimit shpojini disa herë me një pirun lëkurën ose lëvoren e patateve, domateve, salsiçeve dhe ushqimeve të ngjashme me qëllim që ato të mos pëlçasin.
- Për ushqimin e ftohtë ose të ngrirë, vendosni një kohë më të gjatë gatimi.
- Enët që përmbajnë salcë duhet të trazohen herë pas here.
- Perimet që kanë strukturë të fortë, si karotat, bizelet ose lulëlakra, duhet të zihen në ujë.
- Rrotullojini copat e mëdha të ushqimit pasi ka kaluar gjysma e kohës së gatimit.
- Nëse është e mundur, pritini zarzavatet në copëza me përmasa të ngjashme.

- Përdorni pjata të sheshta dhe të gjera.
- Mos përdorni enë porcelani, qeramike ose prej balte që kanë bazament pa smalt ose janë me vrime të vogla, për shembull te dorezat. Brenda këtyre vrimave mund të hyjë lagështira duke bërë që enët të plasariten kur nxehen.
- Pllaka e qelqit është e nevojshme për funksionimin e mikrovalës. Vendosni ushqime ose lëngje mbi të.

Shkrirja e mishit, shpendëve, peshkut

- Vendosni ushqimin e ngrirë, bashkë me mbështjelljen, mbi një pjatë të vogël të kthyer anash me një enë poshtë saj në mënyrë që lëngu i shkrirë të mbledhet në enë.
- Rrotullojeni ushqimin pasi të ketë kaluar gjysma e kohës së shkrirjes. Nëse është e mundur, ndani dhe më pas hiqni copat që kanë filluar të shkrihen.

Shkrirja e gjalpit, pjesë të tortës, kuark

- Mos e shkrini plotësisht ushqimin në pajisje, por lërinë të shkrihen plotësisht në temperaturë dhome. Kjo jep një shkrirje edhe më të njëtrajtshme. Hiqni të gjitha ambalazhet metalike apo prej alumini para shkrirjes.

Shkrirja e frutave, zarzavateve

- Nëse frutat ose zarzavatet duhet të mbeten të pagatuara, mos i shkrini plotësisht në pajisje. Lërinë të shkrihen në temperaturën e dhomës.
- Përdorni një fuqi më të lartë mikrovale për të gatuar frutat dhe zarzavatet pa i shkrirë ato më parë.

Ushqime të gatshme

- Mund të përgatitsni ushqime të gatshme në pajisje vetëm nëse paketimi i tyre është i përshtatshëm për përdorim në mikrovalë.
- Duhet të ndiqni udhëzimet e prodhuesit të printuara mbi paketim (p.sh. hiqni kapakun metalik dhe shpesh filmin plastik).

Enët dhe materialet e përshtatshme për mikrovalë

Materiali / Enët e gatimit	Mikrovalë			Pjekje në skarë
	Shkrrirja	Ngruhja	Gatimi	
Qelq dhe porcelan për furrë pa pjesë metalike, p.sh. qelq për nxehtësi. Pyrex, xhami rezistent ndaj nxehtësisë	✓	✓	✓	✓
Qelq dhe porcelan jo për furrë ¹⁾	✓	X	X	X
Qelqi dhe qeramika e qelqit e bërë nga materiali rezistent ndaj furrës / ngricave (p.sh. Arcoflam), raft për skarë	✓	✓	✓	✓
Qeramike ²⁾ , enë balte ²⁾	✓	✓	✓	X
Plastikë rezistente ndaj nxehtësisë deri në 200 °C ³⁾	✓	✓	✓	X
Karton, letër	✓	X	X	X
Celofan	✓	X	X	X
Film për pjekje me mbyllje të sigurt për mikrovalë ³⁾	✓	✓	✓	X
Enë për skuqje prej metali, p.sh. emalim, çelik i derdhur	X	X	X	✓
Tepsi për pjekje, llak të zi ose të veshura me silikon ³⁾	X	X	X	✓
Tava e pjekjes	X	X	X	✓
Enë gatimi për skuqje, p.sh. pllakë për të thekur bukën	X	✓	✓	X
Ushqimet e gatshme në paketim ³⁾	✓	✓	✓	✓

1) Pa veshje / dekorime argjendi, ari, platini ose metali

2) Pa përbërës kuarç ose metal, ose glazura që përmbajnë metale

3) Duhet të ndiqni udhëzimet e prodhuesit për temperaturat maksimale.

✓ të përshtatshme

X e papërshtatshme

6.2 Aktivizimi dhe Çaktivizimi i mikrovalës

KUJDES!

Mos e lini mikrovalën të punojë nëse nuk ka ushqim brenda.

1. Shtypni  një herë.

2. Shtypni disa herë  ose rrotulloni çelësin e Cilësimeve për të caktuar funksionin e dëshiruar.

3. Shtypni  për ta konfirmuar.

4. Rrotulloni çelësin e Cilësimeve për të caktuar orën.

5. Shtypni  për të konfirmuar e aktivizuar mikrovalën.

6. Mikrovala çaktivizohet automatikisht kur përfundon koha e caktuar. Bie një sinjal akustik.

Për të çaktivizuar mikrovalën më herët:

- Shtypni .
- hapni derën. Mikrovala ndalon automatikisht. Mbylleni derën dhe shtypni

 për të vazhduar gatimin. Përdorni këtë opsion për të kontrolluar ushqimin.

6.3 Tabela e cilësimit të fuqisë

Shtypni 	Cilësimi i fuqisë	Përqindja e përafërt e fuqisë
1 herë	P100	100 %
2 herë	P 80	80 %
3 herë	P 50	50 %
4 herë	P 30	30 %
5 herë	P 10	10 %

Pjekja në skarë dhe Gatimi i kombinuar

Shtypni 	Cilësimi i fuqisë	Modaliteti i funksionit
Skarë		
1 herë	G	Skarë e plotë
Gatimi i kombinuar		
2 herë	C – 1	55 % Mikrovalë, 45 % Skarë
3 herë	C – 2	36 % Mikrovalë, 64 % Skarë

6.4 Ndezja e shpejtë



Koha maksimale e gatimit është 95 minuta.

Për të aktivizuar mikrovalën për 30 sekonda me fuqi të plotë shtypni .

Koha e gatimit ulet me 30 sekonda me çdo shtypje shtesë të butonit.

Për të vendosur kohën e gatimit në regjimin e gatishmërisë, rrotulloni Setting knob në drejtim të kundërt të akrepave të orës, më

pas shtypni  për të aktivizuar mikrovalën me fuqi të plotë.

6.5 Shkrirja

Mund të zgjidhni mes 2 modalitetesh shkrirjeje:

- Shkrirja sipas peshës 

- Shkrirja me kohë 





Mos përdorni shkrirjen sipas peshës me ushqime të lihen në frigorifer për më shumë se 20 minuta, ose me ushqime të gatshme të ngrira.



Për të aktivizuar shkrirjen sipas peshës, duhet të përdorni më shumë se 100 g dhe më pak se 2000 g ushqim.



Për të shkrirë më pak se 200 g ushqim, vendoseni në cep të pllakës së rrotullueshme.

1. Shtypni  për shkrirjen sipas peshës ose  për shkrirje me kohë.





- Rrotullojeni çelësin e Cilësimeve për të vendosur peshën ose kohën.
Për shkrim sipas peshës koha vendoset automatikisht.
- Shtypni  për të konfirmuar dhe aktivizuar mikrovalën.

6.6 Gatim me disa etapa



Njëra etapë është shkrimja, caktojini si etapën e parë.



Mund të gatuani ushqim në maksimumi 2 etapa.

- Shtypni  për shkrimin sipas peshës ose  për shkrimin me kohë.
- Rrotulloni çelësin e Cilësimeve për të caktuar kohën ose peshën e shkrirjes.
- Shtypni  për të zgjedhur funksionin.
- Shtypni disa herë  për të zgjedhur nivelin e fuqisë.

- Rrotulloni çelësin e Cilësimeve për të caktuar orën.
- Shtypni  për të konfirmuar e aktivizuar mikrovalën.
Kur dëgjoni një sinjal akustik gjatë gatimit, kthejeni ose trazojeni ushqimin.

6.7 Pjekja në skarë dhe Gatimi i kombinuar

Referojuni tabelave të cilësimit të fuqisë

- Shtypni  për të vendosur funksionin e dëshiruar.
- Shtypni  për ta konfirmuar.
- Rrotulloni çelësin e Cilësimeve për të caktuar orën.
- Shtypni  për të konfirmuar e aktivizuar mikrovalën.

Shtypni  për të rritur kohën e gatimit.

7. PROGRAMET AUTOMATIKE





PARALAJMËRIM!

Referojuni kapitujve për sigurinë.

7.1 Gatimi automatik

Përdorni këtë funksion për të gatuar me lehtësi ushqimin e preferuar. Mikrovala i cakton automatikisht cilësimet optimale.

- Rrotullojeni çelësin e Cilësimeve në drejtim të akrepave të orës për të zgjedhur menyën e dëshiruar.
- Shtypni  për ta konfirmuar.
- Rrotulloni çelësin e Cilësimeve për të caktuar peshën e menysë.
- Shtypni  për të konfirmuar e aktivizuar mikrovalën.

Menuja	Sasia
A - 1	200 g
Pica	400 g
A - 2	250 g
Mish	350 g
	450 g
A - 3	200 g
Zarzavate	300 g
	400 g
A - 4	50 g (shtoni 450 ml ujë)
Makarona	100 g (shtoni 800 ml ujë)

Menuja	Sasia
A - 5	200 g
Patate	400 g
	600 g
A - 6	250 g
Peshk	350 g
	450 g
A - 7	1 gotë (120 ml)
Pije	2 gota (240 ml)
	3 gota (360 ml)
A - 8	50 g
Kokoshka	100 g

8. PËRDORIMI I AKSESORËVE

PARALAJMËRIM!

Referojuni kapitujve për sigurinë.

8.1 Futja e setit të pllakës së rrotullueshme

KUJDES!

Mos gatuani ushqim pa setin e pllakës së rrotullueshme. Përdorni vetëm setin e pllakës së rrotullueshme të dhënë me mikrovalën.



Mos gatuani kurrë ushqim në tavën prej xhami të gatimit.

1. Vendosni udhëzuesin me rrota rreth aksit të rrotullueshëm.
2. Vendoseni tavën prej xhami të gatimit në udhëzuesin e rrotulluesit.

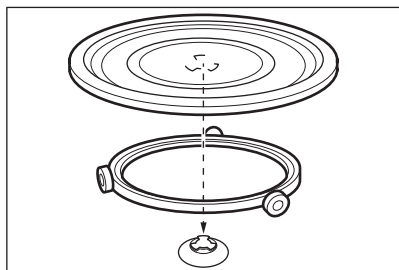

8.2 Vendosni skarën

KUJDES!



Skara nuk mund të përdoret me funksionin e mikrovalës. Ekziston një rrezik i dëmtimit të pajisjes. Përdoreni skarën vetëm me funksionin e Skarës.

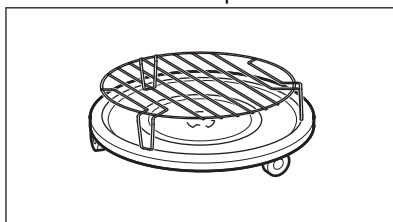

Vendoseni skarën në pllakën e rrotullueshme.



9. FUNKSIONET SHITESË



9.1 Bllokimi i sigurisë për fëmijët

Funksioni i bllokimit të sigurisë për fëmijët parandalon vënien aksidentale në punë të mikrovalës.



Mbani shtypur  për 3 sekonda. Do të dëgjohet një sinjal akustik. Kur Bllokimi i sigurisë për fëmijët është aktiv, ekrani tregon . Për të çaktivizuar Bllokimin e sigurisë për fëmijët Shtypni dhe mbani shtypur  për 3 sekonda.

9.2 Kohëmatësi i kuzhinës

Mund të caktoni maksimumi 95 minuta.



1. Shtypni .
2. Rrotulloni çelësin e Cilësimeve për të caktuar orën.
3. Shtypni  për ta konfirmuar. Kohëmatësi vazhdon të punojë kur hapni derën ose vendosni mikrovalën në pauzë. Shtypni  për ta anuluar. Kur arrihet koha e vendosur, dëgjohet një sinjal akustik.

9.3 Vendosja e orës

1. Shtypni  derisa 12H ose 24H të shfaqet.
2. Rrotullojeni çelësin e Vendosjes së orës për të vendosur numrin e orëve.
3. Shtypni  për ta konfirmuar.
4. Rrotulloni çelësin e cilësimit të orës për të futur sasinë e minutave.
5. Shtypni  për ta konfirmuar.

9.4 Vendosja në heshje e tingullit të prekjës së tasteve

Funksioni lejon të vendosni në heshnje tingullin e prekjës së tasteve.

1. Hapeni derën.
2. Shtypni dhe mbani , dhe shtypni njëkohësisht . Shfaqet OFF.
3. Mbyllni derën. Për të aktivizuar tingullin, përsëritni procedurën më sipër. Shfaqet ON.

10. UDHËZIME DHE KËSHILLA

PARALAJMËRIM!

Referojuni kapitujve për sigurinë.

10.1 Këshilla për gatimin me mikrovalë

Problemi	Zgjidhja
Për sasinë e ushqimit që do të përgatisni nuk gjeni asnjë të dhënë.	Orientohuni sipas një lloji ushqimi të përafërt. Rrisni ose zvogëloni kohëzgjatjen e kohës së gatimit sipas rregullit të mëposhtëm: <ul style="list-style-type: none">• Sasi e dyfishuar është pothuajse e barabartë me dyfishin e kohës.• Sasi e përgjysmuar është e barabartë me gjysmën e kohës.
Produkti është tepër i thatë.	Vendosni kohë më të shkurtër gatimi ose zgjidhni një fuqi më të vogël të mikrovalës.

Problemi	Zgjidhja
Ushqimi nuk është shkrië, nxehur apo gatuar pasi ka kaluar koha.	Vendosni kohë më të gjatë gatimi ose vendosni një fuqi më të madhe. Vini re se enët e mëdha kanë nevojë për më shumë kohë.
Pas përfundimit të kohës së gatimit, ushqimi mbinxehet nga ana e jashtme, por ende nuk është gati brenda.	Herën tjetër vendosni një fuqi më të ulët dhe një kohë pjekjeje më të gjatë. Trazojini lëngjet, p.sh. supën, pasi ka kaluar gjysma e kohës.
Rezultatet e gatimit të orizit janë të këqija.	Për rezultate më të mira me orizin përdorni pjata të sheshta e të gjera.

10.2 Shkrija

Gjithmonë shkrijini copat e mishit me yndyrën poshtë.

Mos e shkrihi mishin të mbuluar sepse mund kjo mund të bëjë që të gatuhet në vend që të shkrihet.

Gjithmonë shkrijini pulat me gjoksin poshtë.

10.3 Gatimi

Gjithmonë hiqeni mishin dhe pulat e ftohta nga frigoriferi të paktën 30 minuta përpara gatimit.

Lëreni mishin, pulat, peshkun dhe zarzavatet të mbuluara pas gatimit.

Lyejeni peshkun lart me pak vaj apo gjalpë të shkrië.

Të gjitha zarzavatet duhet të gatohen me fuqi të plotë të mikrovalës.

Shtoni 30 - 45 ml ujë të ftohtë për çdo 250 g zarzavate.

Pritini zarzavatet e freskëta në copëza të barabarta përpara gatimit. Të gjitha perimet gatuajini të mbuluara.

10.4 Ringrohje

Kur ringrohni ushqimet e gatshme gjithmonë ndiqni udhëzimet e shkruara në paketim.

10.5 Pjekja në skarë

Piqni ushqime të sheshta në qendër të skarës.

Kthejeni ushqimin pasi të ketë kaluar gjysma e kohës dhe vazhdoni pjekjen në skarë.

10.6 Gatimi i kombinuar

Përdorni Gatimin e kombinuar për t'i bërë disa ushqime krokante.

Pasi të ketë kaluar gjysma e kohës së gatimit kthejeni ushqimet dhe më pas vazhdoni gatimin.

Secili modalitet kombinon funksionet e mikrovalës dhe të skarës në periudha të ndryshme dhe në nivele të ndryshme.

11. KUJDESI DHE PASTRIMI



PARALAJMËRIM!

Referojuni kapitujve për sigurinë.

11.1 Shënime dhe këshilla pastrimi

- Pastroni pjesën e përparme të pajisjes me një copë të butë me ujë të ngrohtë dhe një agjent pastrues.

- Për të pastruar sipërfaqet metalike, përdorni një agjent pastrimi të zakonshëm.
- Pastroni pjesën e brendshme të pajisjes pas çdo përdorimi për ta mbajtur atë në gjendje të mirë. Hiqni rregullisht mbetjet e ushqimit. Sigurohuni që të hiqni avullin/lagështinë e tepërt.
- Pastroni papastërtitë e forta me një pastrues të posaçëm.



- Pastroni rregullisht të gjithë aksesorët dhe lërinë të thahen. Përdorni një leckë të butë me ujë të ngrohtë dhe sulucion pastrimi.
- Për të zbutur mbetjet e vështira, zieni një gotë ujë me fuqi të plotë të mikrovalës për 2 deri 3 minuta.
- Për të hequr aromat, përzieni një gotë ujë me 2 lugë lëng limoni dhe ziejini me fuqinë maksimale të mikrovalës për 5 minuta.

12. ZGJIDHJA E PROBLEMEVE

PARALAJMËRIM!

Referojuni kapitujve për sigurinë.

12.1 Si të veprojmë nëse...

Problemi	Shkaku i mundshëm	Zgjidhja
Pajisja nuk punon.	Pajisja nuk është në prizë.	Vendosni në prizë pajisjes.
Pajisja nuk punon.	Mungesa e furnizimit me energji elektrike.	Kontrolloni siguresën ose çelësin kryesor. Nëse siguresa ose çelësi vazhdojnë të prishin qarkun, kontaktoni një elektriciist të kualifikuar.
Pajisja nuk punon.	Dera nuk është mbyllur mirë.	Sigurohuni se asgjë nuk e bllokoi derën.
Llamba nuk punon.	Llamba është me defekt.	Llamba duhet të zëvendësohet.
Ekрани tregon  .	Bllokimi i sigurisë për fëmijët është aktive.	Çaktivizoni bllokimin e sigurisë për fëmijët. Mbaj  për 3 sekonda..
Në hapësirë ka xixa.	Brenda ndodhet një enë metalike ose pjatë me kontur metalik.	Hiqeni pjatën nga pajisja.
Në hapësirë ka xixa.	Paretet e brendshme i prek një hell metalik apo letër alumini.	Sigurohuni që helli dhe letra e aluminit të mos prekin paretet e brendshme.
Seti i pllakës së rotullueshme bën zhurmë gërvishtjeje ose kërcitjeje.	Ka një objekt ose pluhur nën tavën prej xhami të gatimit.	Pastroni pjesën nën tavën prej xhami të gatimit.
Pajisja ndalon punën pa ndonjë arsye reale.	Ka një keqfunksionim.	Nëse përsëritet kjo situatë, telefononi Qendrën e autorizuar të shërbimit.

12.2 Të dhëna për shërbimin

Nëse nuk e gjeni dot vetë një zgjidhje, kontaktoni shitësin tuaj ose me një qendër shërbimi të autorizuar.

Të dhënat e nevojshme për qendrën e shërbimit ndodhen në etiketën e

parametrave. Pllaka e specifikimeve ndodhet në pajisje. Mos e hiqni pllakën e specifikimeve nga pajisja.

Rekomandojmë që ju t'i shkruani të dhënat këtu:

Modeli (MOD.)

Rekomandojmë që ju t'i shkruani të dhënat këtu:

Numri i produktit (PNC)

Numri serial (S.N.)

13. EFIKASITET ENERGJIE

13.1 Informacion i produktit për konsumin e energjisë dhe kohën maksimale për të arritur regjimin e fuqisë së ulët

Konsumi i energjisë në regjimin e pritjes me ekranin të ndezur 0.8 W

Konsumi i energjisë në regjimin e pritjes me ekranin të fikur 0.5 W

Koha maksimale e nevojshme që pajisja të arrijë automatikisht regjimin e zbatueshëm të fuqisë së ulët 20 min

14. ÇËSHTJE QË LIDHEN ME AMBIENTIN

Ricikloni materialet me simbolin .
Vendoseni ambalazhin te kontejnerët e riciklimit nëse ka. Ndhmoni në mbrojtjen e mjedisit dhe shëndetit të njerëzve dhe në riciklimin e mbetjeve të pajisjeve elektrike dhe

elektronike. Mos hidhni pajisjet e shënuara me simbolin  e mbeturinave shtëpiake. Ktheni produktin në pikën lokale të riciklimit ose kontaktoni me zyrën komunale.

Benvinguts a AEG! Gràcies per triar el nostre electrodomèstic.



Consells d'ús, catàlegs, resolució de problemes i informació de servei i reparació:
www.aeg.com/support

Subjecte a canvis sense previús.

CONTINGUT

1. INFORMACIÓ DE SEGURETAT.....	20
2. INSTRUCCIONS DE SEGURETAT.....	23
3. INSTAL·LACIÓ.....	24
4. DESCRIPCIÓ DEL PRODUCTE.....	26
5. ABANS DEL PRIMER ÚS.....	28
6. ÚS DIARI.....	29
7. PROGRAMES AUTOMÀTICS.....	32
8. ÚS DELS ACCESSORIS.....	33
9. FUNCIONS ADDICIONALS.....	34
10. CONSELLS.....	34
11. CURA I NETEJA.....	35
12. RESOLUCIÓ DE PROBLEMES.....	36
13. EFICIÈNCIA ENERGÈTICA.....	36
14. QÜESTIONS MEDIAMBIENTALS.....	37

1. ⚠ INFORMACIÓ DE SEGURETAT

Abans d'instal·lar i utilitzar l'aparell, llegiu detingudament les instruccions subministrades. El fabricant no es fa responsable de cap dany o lesió que sigui el resultat d'un ús o una instal·lació incorrectes. Mantingueu sempre les instruccions en un lloc segur i accessible per a futures consultes.

1.1 Seguretat dels infants i de les persones vulnerables

⚠ AVÍS!

Risc d'ofegament, lesions o danys permanents.

- Els nens majors de 8 anys i les persones amb capacitats físiques, sensorials o mentals reduïdes o manca d'experiència i coneixements poden fer servir aquest aparell només si estan supervisats o han rebut instruccions

sobre l'ús segur de l'aparell i si comprenen els perills als quals s'exposen. Els infants de menys de 8 anys i les persones amb discapacitats greus i complexes s'han de mantenir allunyats de l'aparell, tret que se'ls supervisi contínuament.

- Els infants han d'estar vigilats per a assegurar-se que no juguen amb l'aparell.
- Manteniu tot l'embalatge lluny dels infants i llenceu-los correctament.
- AVÍS: L'aparell i les parts de contacte s'escalfen durant l'ús. Mantingui allunyats de l'aparell els infants i les mascotes quan estigui engegat i mentre s'estigui refredant.
- Si l'aparell disposa d'un sistema de bloqueig infantil, cal que l'activeu.
- Els infants no han de dur a terme operacions de neteja i manteniment de l'aparell sense supervisió.

1.2 Seguretat general

- Aquest electrodomèstic només té finalitats culinàries.
- Aquest aparell està dissenyat per a ús domèstic individual en interiors.
- Aquest aparell es pot utilitzar a oficines, habitacions d'hotels, habitacions d'hostals, cases rurals i altres allotjaments similars quan aquest ús no superi els nivells (mitjans) d'ús domèstic.
- AVÍS: L'aparell i les parts de contacte s'escalfen durant l'ús. Vigileu a l'hora de tocar zones que puguin estar calentes.
- AVÍS: Qualsevol operació de manteniment o reparació que comporti desmuntar la coberta que protegeix de l'exposició a l'energia de les microones l'ha de realitzar una persona qualificada.
- AVÍS: Si la porta o les juntes de la porta estan malmeses, no feu servir l'aparell fins que no l'hagi reparat una persona qualificada.
- AVÍS: No escalfeu líquids ni aliments dins de recipients tancats. Poden explotar.

- Si el cable d'alimentació està danyat, el fabricant, el centre de servei autoritzat o bé una persona qualificada l'haurà de substituir per evitar qualsevol perill elèctric.
- Abans de fer cap tasca de manteniment, desactiveu l'aparell i desendolleu el cable d'alimentació del subministrament elèctric.
- Utilitzeu sempre guants de forn per retirar o introduir accessoris o recipients al forn.
- No feu servir l'aparell mitjançant l'ús d'un temporitzador extern ni d'un sistema de control remot independent.
- El recipients metàl·lics per desar aliments i begudes no es poden fer servir durant la cocció amb microones.
- Empleu només recipients aptes per a forns microones.
- Si escalfeu aliments dins de recipients de plàstic o paper, vigileu el procés, ja que el material es podria encendre.
- L'aparell està dissenyat per escalfar aliments i begudes. L'assecat d'aliments o roba i l'escalfament de coixins, sabatilles, esponges, roba humida i altres elements semblants comporta un risc de ferides, ignició o incendi.
- Si l'aparell emet fum, apagueu-lo o desendolleu-lo i mantingueu la porta tancada per tal de sufocar la possible flama.
- Quan s'escalfen líquids o begudes es pot produir una ebullició eruptiva retardada. Aneu amb compte quan manipuleu el recipient.
- Cal remenar o sacsejar els biberons i els pots de menjar per a bebès i cal comprovar la temperatura del contingut abans del consum per evitar cremades.
- No escalfeu dins l'aparell ous sencers ni ous durs, ja que poden explotar, fins i tot un cop finalitzat el procés d'escalfar.
- La manca de neteja de l'aparell pot comportar el deteriorament de la superfície, afectar negativament la durada de la seva vida útil i produir una situació de potencial perill.

- La temperatura de les superfícies de contacte pot ser alta quan l'aparell està funcionant.
- No engegueu l'aparell si està buit. Les peces metàl·liques de l'interior poden crear arc elèctric.
- Cal netejar periòdicament l'aparell i retirar les restes d'aliments.
- No feu servir netejadores de vapor per netejar l'aparell.
- No feu servir detergents abrasius agressius ni rascadors metàl·lics esmolats per netejar la porta de vidre, ja que podrien ratllar la superfície i fer que el vidre es trenqués.
- Cal fer anar l'aparell amb la porta decorativa oberta (si s'escau).

2. INSTRUCCIONS DE SEGURETAT

2.1 Instal·lació

AVÍS!

La instal·lació d'aquest aparell han d'anar a càrrec d'una persona qualificada.

- Retireu tot l'emalatge de l'aparell.
- No instal·leu ni utilitzeu aparells que estiguin avariats.
- Seguiu les instruccions d'instal·lació subministrades amb l'aparell.
- Vigileu quan moveu l'aparell, ja que pesa molt. Feu servir sempre guants de seguretat i calçat tapat.
- No intenteu moure l'aparell tirant del mànec.
- Mantingueu la distància mínima en relació amb els altres aparells i unitats.
- Instal·leu l'aparell en un lloc segur i adequat, d'acord amb els requisits d'instal·lació.
- Els laterals de l'aparell han d'estar al costat d'altres aparells o unitats de la mateixa alçada.

2.2 Connexió elèctrica

AVÍS!

Risc d'incendi i descàrrega elèctrica.

- Totes les connexions elèctriques les ha de dur a terme un tècnic qualificat.
- L'aparell ha d'estar connectat a terra.
- Assegureu-vos que els paràmetres de la placa de característiques siguin compatibles amb les característiques elèctriques del subministrament elèctric.
- Si connecteu l'aparell a la presa de corrent amb un allargador, assegureu-vos que el cable tingui connexió a terra.
- Assegureu-vos de no fer malbé l'endoll ni el cable d'alimentació. Contacteu amb el servei tècnic o amb un electricista per substituir un cable d'alimentació malmès.
- No estireu el cable d'alimentació per desconnectar l'aparell. Desconnecteu-lo sempre estirant de l'endoll.

2.3 Utilització

AVÍS!

Risc de lesió, cremades i descàrregues elèctriques o explosió.

- No modifiqueu les especificacions d'aquest aparell.
- No deixeu l'aparell desatès durant el funcionament.
- No apliqueu pressió a la porta oberta.
- Comproveu que els orificis de ventilació no estiguin bloquejats.

- No utilitzeu l'aparell com a superfície de treball ni hi emmagatzemeu res a l'interior.

2.4 Cura i neteja

AVÍS!

Risc de lesions, incendi o d'espallar l'aparell.

- Abans de fer cap tasca de manteniment, apagueu l'aparell i desconnecteu el cable de l'endoll.
- Netegeu l'aparell regularment per evitar el deteriorament del material de la superfície.
- Eviteu l'acumulació de vessaments o residus alimentaris a les superfícies de tancament de la porta.
- El greix i les restes d'aliments que puguin haver-hi dins l'aparell poden provocar arcs elèctrics o incendis amb la funció de forn microones.
- Netegeu l'aparell amb un drap humit. Feu servir només detergents neutres. No utilitzeu productes abrasius, fregalls de neteja abrasius, dissolvents ni objectes metàl·lics.
- Si utilitzeu un esprai per a forns, seguïu les instruccions de l'envàs.

2.5 Manteniment i reparació

- Per reparar l'aparell, poseu-vos en contacte amb un centre tècnic autoritzat. Utilitzeu sempre recanvis originals.
- Aquest producte incorpora una font de llum d'eficiència energètica de classe G.
- Quant a les bombetes incloses amb aquest producte i les que es venen per separat: estan dissenyades, o bé per aguantar condicions físiques extremes (temperatura, vibracions, humitat) en electrodomèstics, o bé per indicar l'estat de funcionament de l'aparell. No estan dissenyades per a qualsevol altre ús i no són indicades per a la il·luminació d'habitacions domèstiques.

2.6 Eliminació

AVÍS!

Risc de lesions o ofegament.

- Desconnectar l'aparell del subministrament elèctric.
- Talleu el cable d'alimentació arran de l'aparell i tireu-lo.

3. INSTAL·LACIÓ

AVÍS!

Consulteu els capítols de seguretat.

3.1 Instal·lació elèctrica

Aquest microones se subministra amb un cable i un endoll per a la xarxa elèctrica.

El cable té una presa de terra amb un endoll de connexió a terra. L'endoll s'ha de connectar a una presa adequadament instal·lada i amb connexió a terra. En cas de curtcircuit elèctric, la connexió a terra redueix el risc de descàrrega elèctrica.

3.2 Instal·lació: preparació preliminar

Comproveu si les dimensions del moble permeten les distàncies d'instal·lació necessàries.

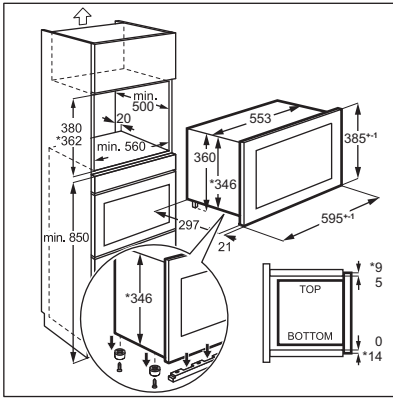

Per instal·lar el microones dins un armari de cuina segons les especificacions indicades a continuació, retireu els 4 caragols i el suport del fons de l'aparell.

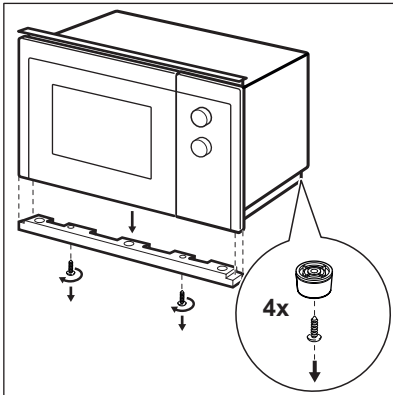
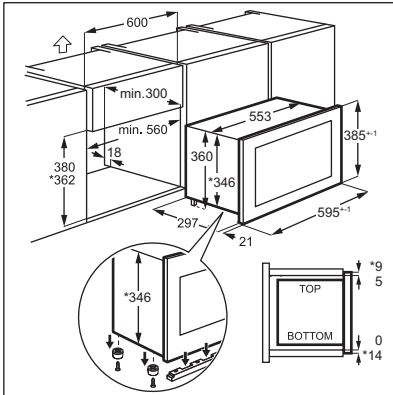

3.3 Instal·lació

1. Cal evitar que el cable elèctric quedi pinçat.

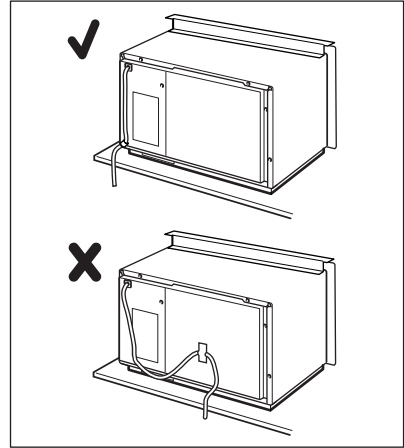

2. Inserir el microones dins l'armari.

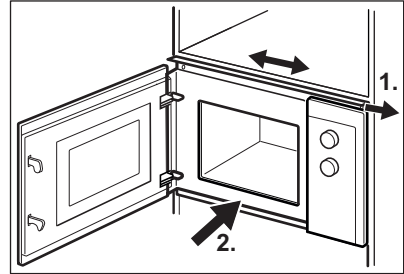

3. Fixeu el suport superior amb 2 caragols.

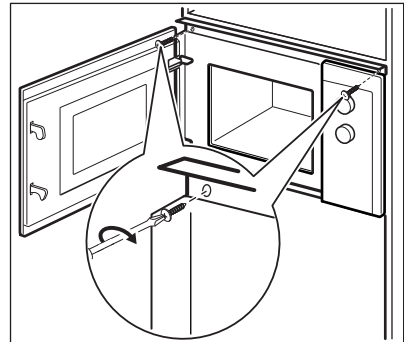

4. Manteniu la distància mínima entre el microones i el mobiliari adjacent.

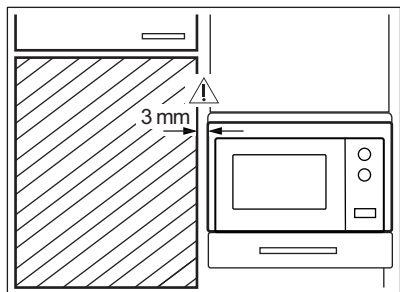

4. DESCRIPCIÓ DEL PRODUCTE

4.1 Visió general

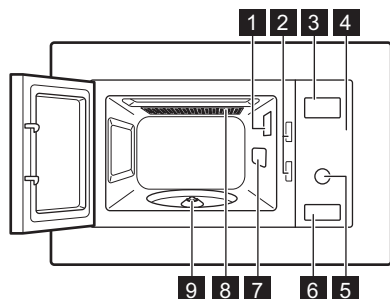

- 1** Llum
- 2** Sistema de bloqueig de seguretat
- 3** Pantalla
- 4** Tauler de control
- 5** Maneta d'ajustament







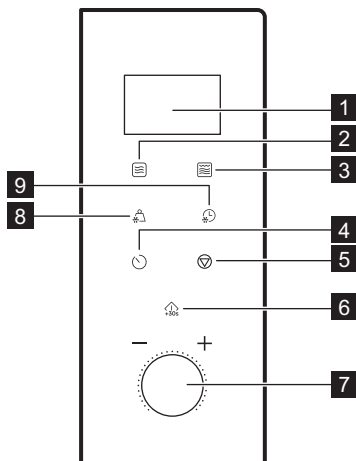

- 6** Obertura de la porta
- 7** Coberta guia de les ones
- 8** Grill
- 9** Suport del plat giratori



Aquest Producte compleix els requisits de la norma europea EN55011. D'acord amb aquesta norma, aquest producte es classifica com assignat al Grup 2 Classe B. Grup 2: el producte genera intencionadament energia de radiofreqüència en forma de radiació electromagnètica per al tractament tèrmic dels aliments. Classe B: el producte és adequat per a utilitzar-se en entorns domèstics.

4.2 Tauler de control



Element de visualització	Descripció de la funcionalitat
1 Pantalla	Mostra la configuració i l'hora actual.
2 	Per establir la funció de microones.
3 	Per establir la funció Grill o Combi.
4 	Per ajustar el rellotge i el temps.
5 	Per desactivar l'aparell o eliminar els ajustaments de cocció.
6 	Per iniciar l'aparell o augmentar el temps de cocció durant 30 segons a plena potència.
7 Maneta d'ajustament 	Per establir el temps de cocció, el pes o la funció.
8 	Per descongelar aliments segons el pes.
9 	Per descongelar aliments segons el temps.

4.3 Accessoris

Conjunt giratori



Utilitzeu sempre el conjunt giratori per preparar el menjar al microones.

Safata de vidre i suport del plat giratori.

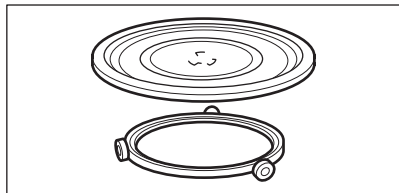

Reixa per al grill

- Nivell inferior del grill

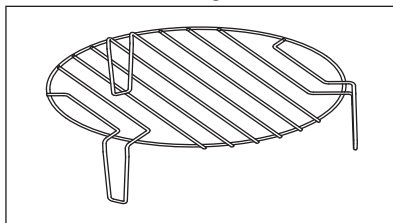

Utilitzeu per rostir menjar amb baixa intensitat, cuina de convecció

5. ABANS DEL PRIMER ÚS

⚠ AVÍS!

Consulteu els capítols de seguretat.

5.1 Retirar el film protector

Abans del primer ús retireu el film protector del tauler de control i el botó per obrir la porta.

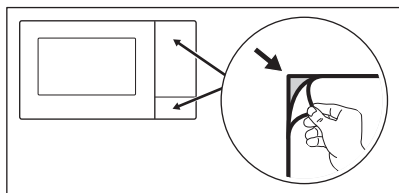

5.2 Neteja inicial

⚠ AVÍS!

Consulteu el capítol "Cura i neteja".

- Traieu tots els accessoris del microones.

- Netegeu amb cura la cavitat del forn amb un drap humit suau.

5.3 Preescalfament

⚠ AVÍS!

Preescalfeu l'aparell abans del primer ús.

1. Premeu repetidament  per configurar la funció de Grill **G**.
2. Deixeu l'aparell funcionant 30 min perquè l'olor del procés de fabricació desaparegui.
3. Obriu la porta i deixeu que es refredi.
4. Netegeu dins de l'electrodomèstic amb un drap humit i suau. Finalment, eixagüeu acuradament.

L'electrodomèstic pot emetre fum i despendre olor quan l'utilitzeu les primeres vegades. És normal i no indica cap mal funcionament. Assegureu-vos que el flux d'aire a l'habitació sigui suficient.

6. ÚS DIARI

AVÍS!

Consulteu els capítols de seguretat.

6.1 Informació general sobre l'ús de l'aparell

- Després d'apagar l'aparell, deixeu reposar els aliments uns quants minuts.
- Retireu l'embolcall d'alumini, qualsevol recipient metàl·lic, etc. abans de coure els aliments.

Cocció

- Si podeu, tapeu els aliments durant la cocció amb algun material adequat per a microones. Només cuineu els aliments sense tapar si voleu que es mantinguin cruixents
- No coeu els plats més del compte utilitzant una potència massa alta i un temps de cocció massa llarg. Els aliments poden quedar eixuts, es poden cremar o encendre en algunes parts.
- No utilitzeu l'aparell per cuinar ous o cargols amb la closca, ja que poden explotar. Per als ous ferrats, punxeu el rovell de l'ou primer.
- Punxeu la pell o pela de les patates, els tomàquets, les salsitxes i altres aliments semblants amb una forquilla diverses vegades abans de coure'ls perquè no explotin.
- Seleccioneu una durada més llarga per als aliments refrigerats o congelats.
- Remeneu de tant en tant els plats amb salses.
- Les verdures dures (pastanagues, pèsols, coliflor...) s'han de coure amb aigua.
- Gireu els trossos d'aliments grossos a mitja cocció.
- Si podeu, talleu les verdures a trossos de la mateixa grandària.
- Feu servir plats plans i amples.

- No feu servir plats de ceràmica, porcellana o pisa sense recobriment envidrat o que tinguin orificis, com ara a les nanses. Aquests orificis poden acumular humitat i això podria causar esquerdes al plat quan s'escalfa.
- La safata de vidre és necessària per al funcionament del microones. Els aliments i els líquids s'hi han de col·locar al damunt.

Descongelació de carn, aviram, peix

- Poseu els aliments congelats sense embolicar en un petit plat inclinat amb un recipient a sota per recollir el líquid de descongelació.
- Gireu o remeneu els aliments a la meitat del temps de descongelació. Si és possible, separeu i retireu les peces que es comencin a descongelar.

Descongelació de mantega, porcions de pastís, quark

- No descongeleu completament els aliments dins l'aparell, deixeu que es descongelin a temperatura ambient. Obtindreu més bon resultat. Retireu tot l'embalatge de metall o d'alumini abans de descongelar.

Descongelació de fruita i verdura

- Si voleu consumir la fruita i la verdura crues, no les descongeleu del tot dins l'aparell. Deixeu que es descongelin a temperatura ambient.
- Per cuinar fruita i verdura sense descongelar-la, utilitzeu una potència més alta al microones.

Menjars preparats

- Podeu preparar menjars precuinats en l'aparell només si l'embalatge és adequat per utilitzar-lo al microones.
- Seguiu les instruccions del fabricant que trobareu a l'embolcall (per exemple, retireu la tapa metàl·lica o foradeu el film de plàstic).

Bateria de cuina i materials aptes

Bateria de cuina / material	Microones			Rostir
	Descongelar	Escalfar	Cuinar	
Vidre i porcellana aptes per al forn, sense components metàl·lics; per exemple, vidre Pyrex, resistent a la calor	✓	✓	✓	✓
Vidre i porcellana no aptes per al forn ¹⁾	✓	x	x	x
Vidre i ceràmica de vidre fabricats amb materials aptes per a forns i congeladors (per exemple, Arcoflam), graella	✓	✓	✓	✓
Ceràmica ²⁾ , pisa ²⁾	✓	✓	✓	x
Plàstic resistent a la calor fins a 200 °C ³⁾	✓	✓	✓	x
Cartró, paper	✓	x	x	x
Film transparent	✓	x	x	x
Film de tancament segur per cuinar amb microones ³⁾	✓	✓	✓	x
Plats per cuinar que continguin metall, com ara esmalt o ferro colat	x	x	x	✓
Safates de llauna per al forn, lacades en negre o amb recobriments de silicó ³⁾	x	x	x	✓
Safata de pastisseria	x	x	x	✓
Bateria de rossejar (per exemple, paella de fregir o plata per torrar)	x	✓	✓	x
Menjars preparats en envàs ³⁾	✓	✓	✓	✓

1) sense recobriments ni decoracions de plata, or, platí o metall

2) sense components de quars o metall ni vidrat que continguin metalls

3) Cal que segueu les instruccions del fabricant sobre les temperatures màximes.

✓ apte



x no apte

6.2 Activar i desactivar el microones

PRECAUCIÓ!

No poseu en marxa el microones si no hi ha menjar dins.

1. Premeu  una vegada.

2. Premeu repetidament el botó  o gireu el comandament a la funció desitjada.
3. Premeu  per confirmar.
4. Gireu la maneta d'ajustament per establir el temps.
5. Premeu  per confirmar i activar el microones.
6. El microones es para automàticament quan s'acaba el temps ajustat. Sonarà un senyal acústic.

Per parar el microones abans d'hora:

- premeu .

- obriu la porta. El microones s'atura automàticament. Tanqueu la porta i premeu  per continuar cuinant. Utilitzeu

aquesta opció per inspeccionar els aliments.

6.3 Taula de programació de potència

Premeu 	Programació de la potència	Percentatge aproximat de potència
1 vegada	P100	100 %
2 vegades	P 80	80 %
3 vegades	P 50	50 %
4 vegades	P 30	30 %
5 vegades	P 10	10 %

Cuinar amb els modes Grill i Combi

Premeu 	Programació de la potència	Funció
Grill		
1 vegada	G	Grill complet
Cuina combi		
2 vegades	C – 1	Microones 55 %, Grill 45 %
3 vegades	C – 2	Microones 36 %, Grill 64 %

6.4 Inici ràpid



El temps màxim de cocció és de 95 minuts.



Premeu  per activar el microones durant 30 segons a màxima potència.

El temps de cocció augmenta 30 segons cada vegada que premeu el botó.

Per establir el temps de cocció en mode d'espera, gireu primer el Setting knob en sentit antihorari i premeu després  per activar el microones a plena potència.

6.5 Descongelar

Podeu triar entre 2 modes de descongelació:

- Descongelació segons el pes 
- Descongelació segons el temps 





No utilitzeu la descongelació segons el pes amb aliments que faci més de 20 minuts que són fora del congelador ni per a menjar preparat congelat.



Per activar la descongelació segons el pes heu d'utilitzar aliments de més de 100 g i menys de 2000 g.



Si descongeleu aliments de menys de 200 g, situeu-los a la vora del plat.

1. Premeu  per descongelar segons el pes o  per descongelar segons el temps.
2. Gireu la maneta d'ajustament per establir el pes o el temps.

Per descongelar segons el pes, el temps s'estableix automàticament.





3. Premeu  per confirmar i activar el microones.

6.6 Cocció en diferents etapes



Si una de les etapes és la descongelació, establiu-la com la primera.

Es pot cuinar el menjar en un màxim de 2 etapes.



1. Premeu  per descongelar segons el pes o  per descongelar segons el temps.
2. Gireu la maneta d'ajustament per establir el temps o el pes de descongelació.
3. Premeu  per seleccionar la funció.
4. Premeu repetidament  per triar el nivell de potència.

5. Gireu la maneta d'ajustament per establir el temps.

6. Premeu  per confirmar i activar el microones.
Quan escolteu un senyal acústic durant la cocció, gireu o moveu el menjar.

6.7 Ús de les funcions de grill i de cuina combi

Vegeu les taules de configuració de potència

1. Premeu  per establir la funció que voleu.
2. Premeu  per confirmar.
3. Gireu la maneta d'ajustament per establir el temps.
4. Premeu  per confirmar i activar el microones.

Premeu  per allargar el temps de cocció.

7. PROGRAMES AUTOMÀTICS





AVÍS!

Consulteu els capítols de seguretat.

7.1 Cocció automàtica

Utilitzeu aquesta funció per cuinar fàcilment els vostres aliments preferits. El microones estableix automàticament la configuració òptima.

1. Activeu el botó de configuració en sentit horari per triar el menú desitjat.
2. Premeu  per confirmar.
3. Gireu la maneta d'ajustament per establir el pes del menú.
4. Premeu  per confirmar i activar el microones.

Menú	Quantitat
A - 1	200 g
Pizza	400 g
A - 2	250 g
Carn	350 g
	450 g
A - 3	200 g
Verdures	300 g
	400 g
A - 4	50 g (afegiu-hi 450 ml d'aigua)
Pasta	100 g (afegiu-hi 800 ml d'aigua)

Menú	Quantitat
A - 5	200 g
Patates	400 g
	600 g
A - 6	250 g
Peix	350 g
	450 g
A - 7	1 tassa (120 ml)
Begudes	2 tasses (240 ml)
	3 tasses (360 ml)
A - 8	50 g
Crispetes	100 g

8. ÚS DELS ACCESSORIS

⚠ AVÍS!

Consulteu els capítols de seguretat.

8.1 Col·locació del conjunt giratori

⚠ PRECAUCIÓ!

No cuineu aliments sense el conjunt giratori. Utilitzeu només el conjunt giratori inclòs amb el microones.



No cuineu mai aliments directament sobre el vidre de la safata de cocció.

1. Col·loqueu l'anella amb rodets al voltant de l'eix giratori.
2. Col·loqueu la safata de cocció de vidre damunt de l'anella amb rodets.

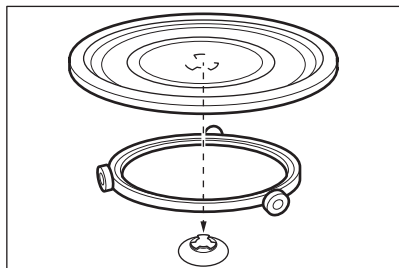

8.2 Col·locació de la reixeta per al grill

⚠ PRECAUCIÓ!



La reixeta de la graella  no es pot utilitzar amb la funció de microones. Hi ha risc de danys a l'electrodomèstic. Utilitzeu la reixeta de la graella només amb la funció per rostir.

Col·loqueu la reixeta per al grill sobre el conjunt giratori.

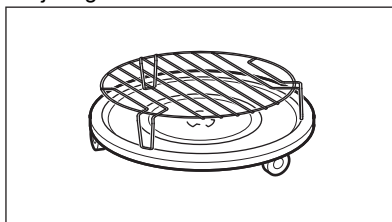

9. FUNCIONS ADDICIONALS

9.1 Bloqueig de seguretat infantil

El bloqueig de seguretat infantil evita l'activació accidental del microones.

Premeu  durant 3 segons.



Sonarà un senyal acústic.

Quan el bloqueig de seguretat infantil està activat, la pantalla mostra .



Per desactivar el bloqueig de seguretat infantil premeu  durant 3 segons.

9.2 Temporitzador de cuina

Podeu ajustar-lo a un màxim de 95 minuts.



1. Premeu .
2. Gireu la maneta d'ajustament per establir el temps.
3. Premeu  per confirmar. El temporitzador segueix funcionant encara que obriu la porta o poseu el microones en pausa. Premeu  per cancel·lar. Quan s'arriba al temps ajustat sona un senyal acústic.

9.3 Configurar el rellotge

1. Premeu  fins que aparegui 12H o 24H.
2. Activeu el botó de configuració de l'hora per introduir la quantitat d'hores.
3. Premeu  per confirmar.
4. Activeu el botó de configuració de l'hora per introduir la quantitat de minuts.
5. Premeu  per confirmar.

9.4 Desactivar el senyal acústic quan premeu

Aquesta funció permet desactivar el senyal acústic quan premeu.

1. Obriu la porta.
2. Mantingueu premuts  i  alhora. Apareixerà OFF.
3. Tanqueu la porta. Repetiu el procediment anterior per activar el senyal acústic. Apareixerà ON.

10. CONSELLS

AVÍS!

Consulteu els capítols de seguretat.

10.1 Consells per cuinar amb microones

Problema	Solució
No trobeu dades sobre la quantitat d'aliments preparats.	Busqueu un aliment similar. Augmenteu o reduïu la durada del temps de cocció d'acord amb la regla següent: <ul style="list-style-type: none">• Doble quantitat equival a gairebé doble de temps.• La meitat de quantitat equival a la meitat de temps.
Els aliments queden massa secs.	Reduïu el temps de cocció o la potència del microones.
Al final del temps, l'aliment no estava descongelat, escalfat o cuinat.	Allargueu el temps de cocció o la potència del microones. Tingueu en compte que els plats grans necessiten més temps.

Problema	Solució
Quan s'acaba el temps de cocció, els aliments estan molt calents per la part exterior però encara no estan cuits per dins.	La propera vegada definiu una potència més baixa i un temps més llarg. Remeneu els líquids a la meitat del temps, com ara la sopa.
L'arròs no queda ben cuit.	Per obtenir millors resultats amb l'arròs, utilitzeu un plat pla i ampli.

10.2 Descongelar

Descongeleu el rostit sempre amb el costat del greix cap avall.

No descongeleu la carn tapada perquè això pot fer que es cogui, i no que es descongeli.

Descongeleu l'aviram sencer sempre amb la part del pit cap avall.

10.3 Cuinar

La carn i l'aviram refrigerats s'han de treure de la nevera com a mínim 30 minuts abans de cuinar-los.

Deixeu tapats la carn, l'aviram, el peix i les hortalisses després de la cocció.

Unteu amb una mica d'oli o mantega fosa el peix.

Totes les verdures s'han de cuinar a la màxima potència del microones.

Afegiu 30-45 ml d'aigua freda per cada 250 g de verdures.

Talleu les verdures fresques a trossos iguals abans de cuinar-les. Cuineu tota la verdura en un recipient tapat.

10.4 Reescalfar

Quan escalfeu menjar preparat envasat, seguiu sempre les instruccions de l'envàs.

10.5 Funció de grill

Utilitzeu el grill amb aliments plans situats al centre de la reixeta per al grill.

Gireu l'aliment quan s'arribi a la meitat del temps establert i continueu la cocció.

10.6 Cuina combi

Utilitzeu la funció de cuina combi per mantenir cruixents alguns aliments.

A la meitat del temps de cocció, gireu els aliments i continueu cuinant-los.

Cada mode combina les funcions de microones i de grill segons uns temps i uns nivells de potència diferents.

11. CURA I NETEJA

AVÍS!

Consulteu els capítols de seguretat.

11.1 Observacions i consells de neteja

- Netegeu la part del davant de l'aparell amb un drap suau mullat amb aigua calenta i detergent.
- Per netejar les superfícies metàl·liques feu servir un producte de neteja adequat.
- Netegeu l'interior de l'aparell després de cada ús per mantenir-lo en bones

condicions. Retireu les restes de menjar amb regularitat. Assegureu-vos d'eliminar qualsevol excés de vapor/humitat.

- Netegeu la brutícia resistent amb un detergent especial.
- Netegeu tots els accessoris periòdicament i deixeu-los assecar. Feu servir un drap suau mullat amb aigua calenta i detergent.
- Per estovar les restes difícils d'eliminar, poseu a escalfar un got amb aigua a màxima potència dins el microones durant 2 o 3 minuts.



- Per eliminar les males olors, barregeu en un got d'aigua 2 culleradetes de suc de

llimona i escalfeu-lo dins el microones a màxima potència durant 5 minuts.

12. RESOLUCIÓ DE PROBLEMES

 **AVÍS!**
Consulteu els capítols de seguretat.

12.1 Què fer si...

Problema	Possible causa	Solució
L'aparell no funciona.	L'aparell no està endollat.	Endol·leu l'aparell.
L'aparell no funciona.	No hi ha alimentació elèctrica.	Comproveu el fusible o l'interruptor principal de subministrament elèctric. Si el fusible o l'interruptor segueixen saltant, poseu-vos en contacte amb un lampista.
L'aparell no funciona.	La porta no està tancada adequadament.	Comproveu que no hi hagi res que bloquegi la porta.
El llum no funciona.	La bombeta és defectuosa.	Cal substituir la bombeta.
La pantalla mostra 	El bloqueig de seguretat infantil està activat.	Desactiveu el bloqueig de seguretat infantil. Premeu  durant 3 segons.
Apareixen espurnes a l'interior.	Hi ha un plat de metall o amb ornaments metàl·lics a dins.	Traieu el plat de l'aparell.
Apareixen espurnes a l'interior.	Hi ha broquetes de metall o un tros de paper d'alumini en contacte amb les parets interiors.	Comproveu que les broquetes o el paper no toquin les parets interiors.
El conjunt giratori fa soroll de rascar o moldre.	Hi ha un objecte o brutícia a sota de la safata de coccí de vidre.	Netegeu la zona de sota de la safata de coccí de vidre.
L'aparell deixa de funcionar sense un motiu aparent.	Hi ha algun problema de funcionament.	Si aquesta situació es repeteix, truqueu al centre de servei autoritzat.

12.2 Dades per a la reparació

Si no podeu solucionar el problema, poseu-vos en contacte amb el vostre distribuïdor o amb un centre de servei autoritzat.

Les dades necessàries per al centre de servei s'indiquen a la placa d'identificació. La placa d'identificació es troba a l'aparell. No retireu la placa d'identificació de l'aparell.

Us recomanem que anoteu les dades aquí:	
Model (MOD.)
Número de producte (PNC)
Número de sèrie (S.N.)

13. EFICIÈNCIA ENERGÈTICA

13.1 Informació del producte sobre el consum energètic i el temps màxim per arribar al mode de baix consum aplicable

Consum energètic en mode d'espera amb la pantalla encesa	0.8 W
Consum energètic en mode d'espera amb la pantalla apagada	0.5 W
Temps màxim necessari perquè l'aparell arribi de forma automàtica al mode de baix consum	20 min

14. QÜESTIONS MEDIAMBIENTALS

Recicleu els materials amb el símbol .
Dipositeu l'embalatge en contenidors adequats per al seu posterior reciclatge.
Ajudeu a protegir el medi ambient i la salut humana i a reciclar les deixalles procedents d'aparells elèctrics i electrònics. No llenceu a

les escombraries domèstiques els aparells amb el símbol . Porteu el producte a les instal·lacions de reciclatge locals o poseu-vos en contacte amb la seva oficina municipal.

Dobro došli u AEG! Hvala vam što ste odabrali naš uređaj.



Dobit ćete savjete o korištenju, rješavanju problema, brošure i informacije o servisu i popravcima:
www.aeg.com/support

Zadržava se pravo na izmjene.

SADRŽAJ

1. INFORMACIJE O SIGURNOSTI.....	38
2. SIGURNOSNE UPUTE.....	41
3. POSTAVLJANJE.....	42
4. OPIS PROIZVODA.....	44
5. PRIJE PRVE UPORABE.....	46
6. SVAKODNEVNA UPORABA.....	46
7. AUTOMATSKI PROGRAMI.....	50
8. KORIŠTENJE PRIBORA.....	50
9. DODATNE FUNKCIJE.....	51
10. SAVJETI.....	52
11. ČIŠĆENJE I ODRŽAVANJE.....	53
12. RJEŠAVANJE PROBLEMA.....	53
13. ENERGETSKA UČINKOVITOST.....	54
14. BRIGA ZA OKOLIŠ.....	54

1. ⚠ INFORMACIJE O SIGURNOSTI

Prije postavljanja i korištenja uređaja, pažljivo pročitajte isporučene upute. Proizvođač nije odgovoran za bilo kakvu ozljedu ili oštećenje koji su rezultat neispravnog postavljanja ili korištenja. Upute uvijek držite na sigurnom i pristupačnom mjestu za buduću upotrebu.

1.1 Sigurnost djece i osjetljivih osoba

⚠ UPOZORENJE!

Opasnost od gušenja, ozljede ili trajnog invaliditeta.

- Ovaj uređaj mogu koristiti djeca u dobi od 8 godina i starija te osobe smanjenih tjelesnih, osjetljivih ili mentalnih mogućnosti ili osobe koje ne raspolažu iskustvom ili znanjem ako su pod nadzorom osobe odgovorne za njihovu sigurnost i rade po uputama koje se odnose na sigurno

korištenje uređaja te razumiju uključene opasnosti. Djeca mlađa od 8 godina i osobe s vrlo teškim i složenim invaliditetom moraju se držati podalje od uređaja, osim ako su pod stalnim nadzorom.

- Djeca bi trebala biti pod nadzorom kako bi se osiguralo da se ne igraju s uređajem.
- Ambalažu držite podalje od djece i zbrinite je na odgovarajući način.
- UPOZORENJE: Uređaj i njegovi dostupni dijelovi zagrijavaju se tijekom uporabe. Djecu i kućne ljubimce držite podalje od uređaja tijekom uporabe i tijekom hlađenja.
- Ako uređaj ima funkciju roditeljske zaštite, mora se aktivirati.
- Bez nadzora djeca ne smiju obavljati čišćenje uređaja i korisničko održavanje.

1.2 Opća sigurnost

- Ovaj uređaj namijenjen je isključivo za kuhanje.
- Ovaj je uređaj namijenjen za uporabu u kućanstvu i ostalim smještajnim jedinicama u zatvorenom prostoru.
- Ovaj uređaj može se koristiti u uredima, hotelskim sobama, sobama za goste s doručkom, seoskim kućama za goste i drugim sličnim smještajem u kojima takva uporaba ne prelazi (prosječnu) razinu uporabe u domaćinstvu.
- UPOZORENJE: Uređaj i njegovi dostupni dijelovi zagrijavaju se tijekom uporabe. Pripazite i nemojte dirati grijače.
- UPOZORENJE: Samo kvalificirana osoba može obavljati bilo koji servis ili popravak koji uključuje uklanjanje poklopca koji štiti od izlaganja mikrovalnoj energiji.
- UPOZORENJE: Ako su vrata ili brtve vrata oštećene, uređajem se ne smije rukovati prije nego ga kvalificirana osoba popravi.
- UPOZORENJE: Ne zagrijavajte tekućinu ni drugu hranu u zatvorenim posudama. Mogu eksplodirati.

- Ako je mrežni kabel za napajanje oštećen, mora ga zamijeniti proizvođač, ovlašteni servisni centar ili kvalificirane osobe kako bi se izbjegao strujni udar.
- Prije svakog postupka održavanja, isključite uređaj i iskopčajte utikač iz utičnice.
- Uvijek koristite rukavice za pećnicu kako biste uklonili ili umetnuli pribor ili posuđe.
- Nemojte rukovati uređajem uz pomoć vanjskog tajmera ili odvojenog sustava daljinskog upravljanja.
- Metalne posude za hranu i piće ne smiju se koristiti za kuhanje u mikrovalnoj pećnici.
- Koristite isključivo posuđe prikladno za upotrebu u mikrovalnim pećnicama.
- Kad zagrijavate namirnice u plastičnim ili papirnatim posudama, pripazite na uređaj zbog mogućnosti zapaljenja.
- Uređaj je namijenjen zagrijavanju hrane i pića. Sušenje hrane ili odjeće i zagrijavanje grijaćih jastučića, papuča, spužvi, vlažne krpe ili sličnog može dovesti do ozljeđivanja, zapaljenja ili požara.
- Ako se pojavi dim, isključite ili iskopčajte uređaj i držite vrata zatvorena kako biste ugasili plamen.
- Zagrijavanje pića u mikrovalnoj pećnici može uzrokovati odgođeno eruptivno vrenje. Spremnikom rukujte izuzetno pažljivo.
- Sadržaj bočica za hranjenje i staklenki dječje hrane treba promiješati ili promućkati te provjeriti temperaturu prije konzumiranja, kako bi se izbjegle opekline.
- Jaja u ljusci i cijela tvrdo kuhana jaja ne smiju se zagrijavati u uređaju jer mogu eksplodirati, čak i nakon što se zagrijavanja u mikrovalnoj pećnici..
- Ako se uređaj ne održava u čistom stanju može doći oštećenja površine koja bi mogla negativno utjecati na životni vijek uređaja i rezultirati opasnom situacijom.
- Temperatura dostupnih površina može biti visoka kad uređaj radi.

- Ne aktivirajte uređaj kad je prazan. Unutarnji metalni dijelovi mogu stvoriti električni luk.
- Uređaj treba redovito čistiti i ukloniti sve naslage hrane.
- Za čišćenje uređaja ne koristite uređaj za parno čišćenje.
- Ne koristite agresivna abrazivna sredstva za čišćenje ili oštre metalne strugače za čišćenje staklenih vrata jer mogu oštetiti površinu, a to može dovesti do loma stakla.
- Uređajem se mora rukovati s ukrasnim vratima otvorenim (ako je primjenjivo).

2. SIGURNOSNE UPUTE

2.1 Instalacija

UPOZORENJE!

Samo kvalificirana osoba smije instalirati ovaj uređaj.

- Odstranite svu ambalažu.
- Ne postavljajte i ne koristite oštećeni uređaj.
- Slijedite upute za postavljanje isporučene s uređajem.
- Prilikom pomicanja uređaja uvijek budite pažljivi jer je uređaj težak. Uvijek nosite zaštitne rukavice i zatvorenu obuću.
- Uređaj ne povlačite za ručku.
- Održavajte minimalnu udaljenost od drugih uređaja i kuhinjskih elemenata.
- Ugradite uređaj na sigurno i prikladno mjesto koje udovoljava zahtjevima instalacije.
- Bočne stranice uređaja moraju se nalaziti pored uređaja ili kuhinjskih elemenata iste visine.

2.2 Spajanje na električnu mrežu

UPOZORENJE!

Rizik od požara i strujnog udara.

- Svako povezivanje s električnom mrežom treba izvršiti kvalificirani električar.
- Uređaj mora biti uzemljen.
- Provjerite jesu li parametri na natpisnoj pločici kompatibilni s električnim vrijednostima mrežnog napajanja.

- Ako je pećnica spojena u utičnicu pomoću produžnog kabela, provjerite je li kabel uzemljen.
- Pazite da ne oštetite utikač i kabel napajanja. Za zamjenu oštećenog kabela napajanja kontaktirajte ovlaštenu servis ili električara.
- Ne povlačite kabel napajanja kako biste utikač izvukli iz utičnice. Uvijek uhvatite i povucite utikač.

2.3 Koristite

UPOZORENJE!

Opasnost od ozljeda, opekлина, električnog udara ili eksplozije.

- Ne mijenjajte specifikacije ovog uređaja.
- Ne ostavljajte uređaj bez nadzora tijekom rada.
- Ne pritiskajte otvorena vrata.
- Provjerite da otvori za ventilaciju nisu blokirani.
- Uređaj ne upotrebljavajte kao radnu površinu, a unutrašnjost ne upotrebljavajte za odlaganje predmeta.

2.4 Održavanje i čišćenje

UPOZORENJE!

Opasnost od ozljeda, požara ili oštećenja uređaja.

- Prije zahvata održavanja, isključite uređaj i iskopčajte utikač iz utičnice za napajanje.

- Redovito čistite uređaj kako biste spriječili propadanje površinskog materijala.
- Prolivena hrana ili ostaci sredstava za čišćenje ne smiju se nakupljati na brtvenim površinama vrata.
- Preostala masnoća i hrana u uređaju mogu uzrokovati požar i električni luk tijekom rada mikrovalne funkcije.
- Očistite uređaj vlažnom mekom krpom. Koristite samo neutralne deterdžente. Nikada ne koristite abrazivna sredstva, abrazivne spužvice za ribanje, otapala ili metalne predmete.
- Ako koristite raspršivač za čišćenje pećnice, poštujujte sigurnosne upute na ambalaži.

2.5 Servis

- Za popravak uređaja obratite se ovlaštenom servisnom centru. Koristite samo originalne rezervne dijelove.

- Ovaj proizvod sadržava izvor svjetlosti klase energetske učinkovitosti G.
- Što se tiče žarulje(a) unutar ovog proizvoda i rezervnih žarulja koje se prodaju zasebno: Ove žarulje namijenjene su da izdrže ekstremne fizičke uvjete u kućanskim uređajima, poput temperature, vibracija, vlage ili namijenjene su signalizaciji informacija o radnom stanju uređaja. Nisu namijenjene za druge primjene i nisu pogodne za osvjjetljenje u kućanstvu.

2.6 Odlaganje

⚠ UPOZORENJE!

Opasnost od ozljeda ili gušenja.

- Iskopčajte uređaj iz električnog napajanja.
- Odrežite električni kabel za napajanje u blizini uređaja i bacite ga.

3. POSTAVLJANJE

⚠ UPOZORENJE!

Pogledajte poglavlja sa sigurnosnim uputama.

3.1 Električne instalacije

Ova mikrovalna pećnica se isporučuje s glavnim kabelom i glavnim utikačem.

Kabel ima žicu za uzemljenje s utikačem za uzemljenje. Utikač mora biti priključen u utičnicu koja je pravilno instalirana i uzemljena. U zemljenje smanjuje rizik od strujnog udara u slučaju električnog kratkog spoja.

3.2 Postavljanje - prethodna priprema

Provjerite odgovaraju li dimenzije namještaja dimenzijama za postavljanje.

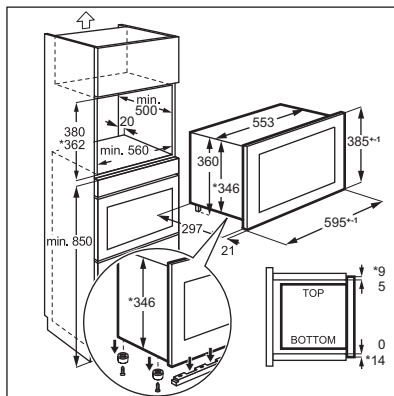

Da biste postavili mikrovalnu u ormar s dimenzijama navedenim u nastavku, uklonite 4 vijka i podupirač s donje strane uređaja.

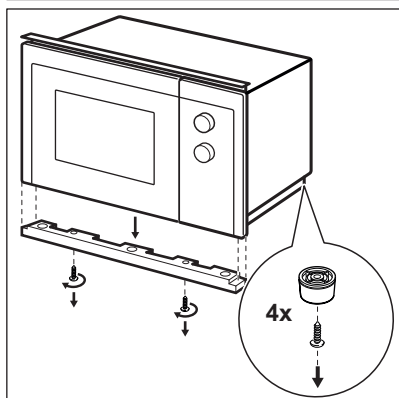
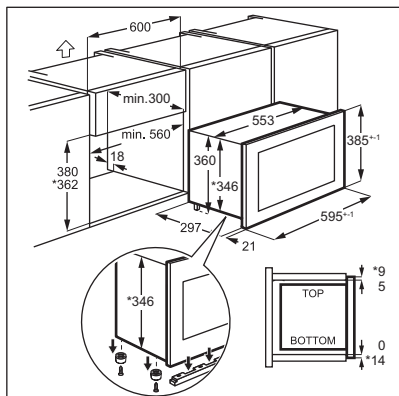

3.3 Postavljanje

1. Električni kabel ne smije biti prikliješten.

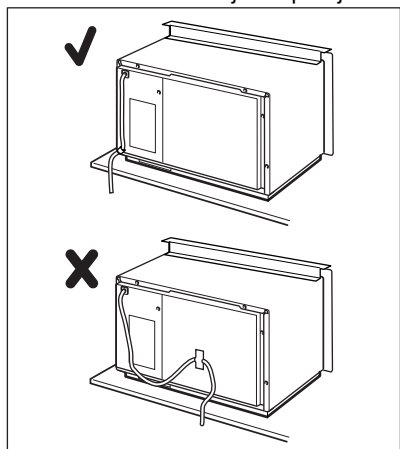

2. Mikrovalnu pećnicu umetnite u kuhinjski ormarčić.

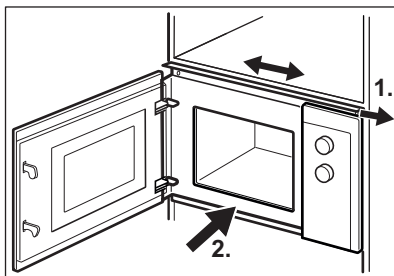

3. Pričvrstite gornji nosač s 2 vijka.

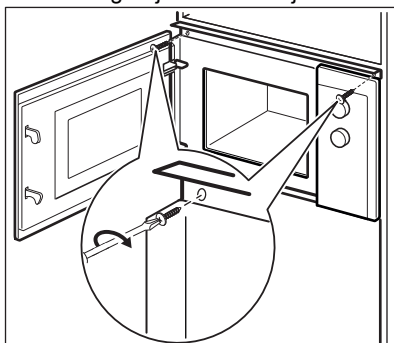

4. Između mikrovalne pećnice i susjednog namještaja potrebno je ostaviti minimalan razmak.

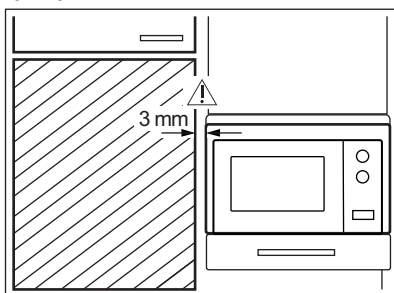

4. OPIS PROIZVODA

4.1 Opći pregled

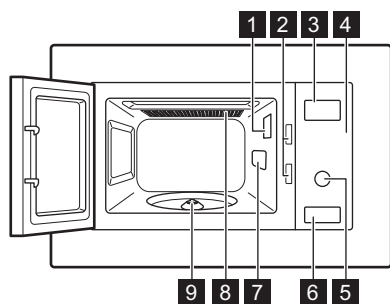

- 1 Žarulja
- 2 Sigurnosni sustav s blokiranjem
- 3 Zaslona
- 4 Upravljačka ploča
- 5 Regulator postavki

- 6 Otvarač za vrata
- 7 Pokrov valovoda
- 8 Roštilj
- 9 Nosač okretnog tanjura



Ovaj proizvod zadovoljava zahtjeve europskog standarda EN55011. U skladu s ovim standardom, proizvod je klasificiran kao oprema klase B skupine 2. Skupina 2 znači da oprema namjerno generira radiofrekvencijsku energiju u obliku elektromagnetskog zračenja za toplinsku obradu hrane. Oprema klase B znači da je oprema prikladna za uporabu u domaćinstvu.

4.2 Upravljačka ploča

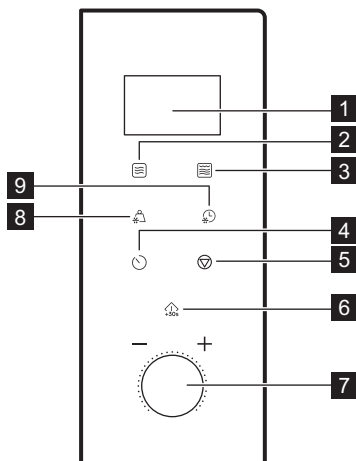









Element zaslona

Opis funkcije

1

Zaslona

Prikazuje postavke i trenutno vrijeme.

Element zaslona	Opis funkcije
2 	Za postavljanje funkcije mikrovalna pećnica.
3 	Za postavljanje roštilj ili kombiniranog načina kuhanja.
4 	Za postavljanje sata i tajmera.
5 	Za isključivanje mikrovalne pećnice ili brisanje postavki kuhanja.
6 	Za pokretanje uređaja ili povećanje vremena pripreme za 30 sekundi pri odabranoj snazi.
7  Regulator postavki	Za postavljanje vremena pripreme ili mase ili funkcije.
8 	Za odmrzavanje hrane u skladu s težinom.
9 	Za odmrzavanje hrane u skladu s vremenom.

4.3 Dodatna oprema

Komplet s okretnim tanjurom



Uvijek upotrebljavajte komplet s okretnim tanjurom za pripremu hrane u mikrovalnoj pećnici.

Staklena plitica za kuhanje i postolje okretnog tanjura.

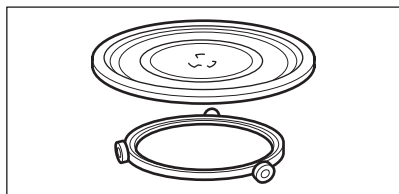

Rešetka za roštilj

- Niska razina rešetke za roštilj

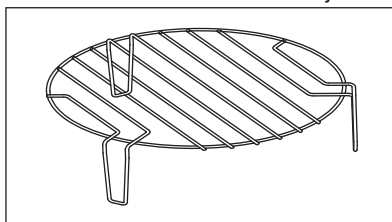

Koristite za: roštiljanje hrane niske razine intenziteta, konvekcijsko pečenje

5. PRIJE PRVE UPORABE

UPOZORENJE!

Pogledajte poglavlja sa sigurnosnim uputama.

5.1 Uklanjanje zaštitne folije

Prije prve uporabe skinite zaštitnu foliju s upravljačke ploče i gumb za otvaranje vrata.

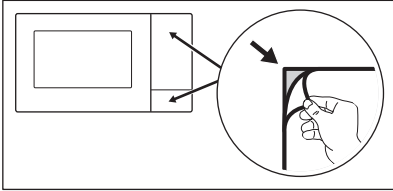

5.2 Početno čišćenje

UPOZORENJE!

Pogledajte poglavlje „Čišćenje i održavanje“.

- Uklonite sav pribor iz mikrovalne pećnice.
- Pažljivo očistite unutrašnjost pećnice vlažnom mekom krpom.

5.3 Prethodno zagrijavanje

UPOZORENJE!

Prije prve uporabe prethodno zagrijte prazan uređaj.

1. Pritisnite  više puta za postavljanje funkcije roštilja **G**.
2. Za uklanjanje mirisa uzrokovanog proizvodnim postupkom pustite uređaj da radi 30min.
3. Otvorite vrata i pustite da se ohladi.
4. Unutrašnjost uređaja očistite vlažnom mekom krpom i pažljivo osušite.

Tijekom prvih nekoliko uporaba uređaj može ispuštati miris i dim. To je normalno i ne ukazuje na kvar. Provjerite je li protok zraka u prostoriji dovoljan.

6. SVAKODNEVNA UPORABA

UPOZORENJE!

Pogledajte poglavlja sa sigurnosnim uputama.

6.1 Opće informacije o korištenju uređaja

- Nakon isključivanja uređaja pustite da hrana odstoji nekoliko minuta.
 - Prije pripreme jela uklonite pakiranje od aluminijske folije, metalne posude i sl.
- #### Kuhanje
- Ako je moguće, kuhajte hranu prekrivenu materijalom koji je prikladan za uporabu u mikrovalnoj pećnici. Ako želite sačuvati hrskavu koru, hranu pripremajte bez pokrova
 - Nemojte prekuhati jela odabirom previsoke postavke snage i predugim vremenom. Hrana se može osušiti, zagorjeti ili zapaliti na nekim mjestima.

- Ne koristite uređaj za kuhanje jaja ili puževa u ljusci jer bi mogli eksplodirati. Prženim jajima prvo probušite žumanjke.
- Prije kuhanja nekoliko puta probodite kožicu ili ogulite krumpire, rajčice, kobasice i slične vrste hrane nekoliko puta vilicom kako ne bi prsnule.
- Za hladnu ili zamrznutu hranu postavite dulje vrijeme kuhanja.
- Jela s umakom treba promiješati s vremena na vrijeme.
- Povrće čvrste strukture, kao što su mrkva, grašak ili cvjetača, treba kuhati u vodi.
- Veće komade hrane preokrenite na pola kuhanja.
- Ako je moguće, povrće izrežite na manje komade jednake veličine.
- Koristite ravne, široke posude.
- Nemojte koristiti posude od porculana, keramike ili zemljano posuđe s neglaziranim dnom ili malim otvorima, na primjer, na ručkama. Vlaga može dospjeti

u te otvore i uzrokovati pucanje posuđa prilikom zagrijavanja.

- Staklena plitica za kuhanje neophodna je za rad mikrovalne pećnice. Stavite hranu ili tekućine na nju.

Odmrzavanje mesa, peradi, ribe

- Stavite smrznutu hranu u originalnoj ambalaži na pladanj malih dimenzija ispod kojeg se nalazi posuda kako bi se tekućina od odmrzavanja sakupljala u spremnik.
- Okrenite hranu kad prođe pola postavljenog vremena odmrzavanja. Ako je moguće, razdvojite a zatim izvadite komade koji su se počeli odmrzavati.

Odmrzavanje maslaca, komada torte i svježeg sira

- Ne odmrzavajte hranu u potpunosti u uređaju već je ostavite da se odmrzne na sobnoj temperaturi. To daje ravnomjernije

rezultate. Prije odmrzavanja uklonite sva metalna ili aluminijska pakiranja.

Odmrzavanje voća, povrća

- Ako voće i povrće treba ostati sirovo, nemojte ih potpuno odmrzavati u uređaju. Pustite ih da se odmrzavaju na sobnoj temperaturi.
- Za kuhanje voća i povrća, bez prethodnog odmrzavanja, upotrijebite veću snagu mikrovalne pećnice.

Gotova jela

- Gotova jela možete pripremati u uređaju samo ako je njihovo pakiranje prikladno za uporabu u mikrovalnoj pećnici.
- Pridržavajte se uputa proizvođača otisnutih na pakiranju (npr. uklonite metalni poklopac i probušite plastičnu foliju).

Prikladno posuđe i materijali

Posuđe / Materijal	Mikrovalna pećnica			Roštiljanje
	Odmrzavanje	Grijanje	Kuhanje	
Vatrostalno staklo i porculan bez metalnih dijelova, npr. Pyrex, staklo otporno na toplinu	✓	✓	✓	✓
Staklo i porculan koji su neprikladni za uporabu u pećnici ¹⁾	✓	x	x	x
Staklo i staklokeramika izrađeni od vatrostalnih materijala/materijala otpornih na zaleđivanje (npr. Arcoflam), police roštilja	✓	✓	✓	✓
Keramika ²⁾ , posuđe za jelo ²⁾	✓	✓	✓	x
Plastika otporna na toplinu do 200 °C ³⁾	✓	✓	✓	x
Karton, papir	✓	x	x	x
Celofan	✓	x	x	x
Folija za pečenje sa sigurnosnim zatvaračem za mikrovalne pećnice ³⁾	✓	✓	✓	x
Posuđe za pečenje od metala, npr. emajl, lijevano željezo	x	x	x	✓
Kalupi za pečenje obloženi crnim lakom ili silikonom ³⁾	x	x	x	✓
Pekač za pecivo	x	x	x	✓

Posuđe / Materijal	Mikrovalna pećnica			Roštiljanje
	Odmrzavanje	Grijanje	Kuhanje	
Posuđe za tamnjenje, npr. tava za prženje ili crunch tanjur	X	✓	✓	X
Gotova jela u pakiranju ³⁾	✓	✓	✓	✓

- 1) Bez srebrne, zlatne, platinaste ili metalne obloge/ukrasa
2) Bez kvarca, metalnih komponenti ili glazura koje sadrže metale
3) Morate slijediti upute proizvođača o maksimalnim temperaturama.



✓ prikladno

X nije prikladno

6.2 Uključivanje i isključivanje mikrovalne pećnice

⚠ OPREZ!

Mikrovalnu pećnicu uključujte samo ako se u njoj nalaze namirnice.

- Jednom pritisnite .
- Uzastopce pritisćite  ili okrenite tipku postavki kako biste postavili željenu funkciju.
- Za potvrdu pritisnite .



6.3 Tablica s postavkama snage

Pritisnite 	Postavka snage	Približan postotak snage
1 puta	P100	100 %
2 puta	P 80	80 %
3 puta	P 50	50 %
4 puta	P 30	30 %
5 puta	P 10	10 %

Roštiljanje i kombinirani način kuhanja

Pritisnite 	Postavka snage	Način rada funkcija
Mali roštilj		
1 puta	G	Veliki roštilj
Kombinirano pečenje		

- Okrenite tipku postavki kako biste postavili vrijeme.
- Pritisnite  za potvrdu i uključenje mikrovalne pećnice.
- Mikrovalna pećnica automatski se isključi kada istekne vrijeme. Oglašava se zvučni signal.
Za isključivanje mikrovalne pećnice prije isteka određenog vremena:



- pritisnite .
- otvoriti vrata. Mikrovalna pećnica se automatski zaustavlja. Zatvorite vrata i pritisnite  za nastavak kuhanja. Tu opciju upotrebljavajte za provjeravanje namirnica.

Pritisnite 	Postavka snage	Način rada funkcija
2 puta	C – 1	55 % mikrovalovi, 45 % roštilj
3 puta	C – 2	36 % mikrovalovi, 64 % roštilj

6.4 Brzo pokretanje





Maksimalno vrijeme kuhanja je 95 minuta.

Za uključenje mikrovalne pećnice na 30 sekundi punom snagom pritisnite . Vrijeme kuhanja povećava se za 30 sekundi svakim dodatnim pritiskom na tipku. Za postavljanje vremena kuhanja u stanju pripravnosti, okrenite Setting knob u smjeru suprotno od kazaljki na satu a zatim pritisnite  za uključenje mikrovalne pećnice punom snagom.

6.5 Odmrzavanje

Možete odabrati između 2 načina odmrzavanja:

- Odmrzavanje prema masi 
- Vremenski određeno odmrzavanje 





Ne upotrebljavajte odmrzavanje prema masi za namirnice koje su izvađene iz zamrzivača prije više od 20 minuta ili za gotova zamrznuta jela.



Za uključenje odmrzavanja prema masi morate koristiti više od 100g i manje od 2000g namirnica.



Za odmrzavanje manje od 200 g namirnica, hranu postavite na rub okretnog tanjura.

1. Pritisnite  za odmrzavanje prema masi ili  za vremenski određeno odmrzavanje.





2. Okrenite tipku postavki kako biste postavili masu ili vrijeme. Za odmrzavanje prema masi vrijeme se automatski postavlja.
3. Pritisnite  za potvrdu i uključenje mikrovalne pećnice.

6.6 Kuhanje u više faza





Ako je jedna od faza odmrzavanje, postavite je kao prvu fazu.

Hranu možete kuhati u najviše 2 faze.

1. Pritisnite  za odmrzavanje prema težini ili  za vremensko odmrzavanje.
2. Okrenite gumb za postavke kako biste postavili vrijeme ili težinu.
3. Za odabir funkcije pritisnite .
4. Za odabir razine snage više puta pritisnite .
5. Okrenite gumb za postavljanje vremena.
6. Pritisnite  za potvrdu i aktiviranje mikrovalne pećnice. Kada se tijekom kuhanja začuje zvučni signal, okrenite ili razmjestite hranu.

6.7 Roštiljanje i kombinirano kuhanje

Pogledajte tablice postavki snage

1. Za postavljanje željene funkcije pritisnite .
2. Pritisnite  za potvrdu.
3. Okrenite gumb za postavljanje vremena.
4. Pritisnite  za potvrdu i aktiviranje mikrovalne pećnice.

Da biste produljili vrijeme pripreme pritisnite .



7. AUTOMATSKI PROGRAMI

UPOZORENJE!

Pogledajte poglavlja sa sigurnosnim uputama.

7.1 Automatsko pečenje

Koristite ovu funkciju za lako kuhanje najdraže hrane. Mikrovalna pećnica automatski postavlja optimalne postavke.

1. Okrenite tipku postavki u smjeru kazaljke na satu kako biste odabrali željeni izbornik.
2. Za potvrdu pritisnite .
3. Okrenite tipku postavki kako biste postavili težinu jelovnika.
4. Pritisnite  za potvrdu i uključenje mikrovalne pećnice.

Izbornik	Količina
A - 1	200 g
Pizza	400 g
A - 2	250 g
Meso	350 g
	450 g
A - 3	200 g
Povrće	300 g
	400 g
A - 4	50 g (dodajte 450 ml vode)
Tjestenina	100 g (dodajte 800 ml vode)
A - 5	200 g
Krumpir	400 g
	600 g
A - 6	250 g
Riblja	350 g
	450 g
A - 7	1 šalica (120 ml)
Piće	2 šalice (240 ml)
	3 šalice (360 ml)
A - 8	50 g
Kokice	100 g

8. KORIŠTENJE PRIBORA

UPOZORENJE!

Pogledajte poglavlja sa sigurnosnim uputama.

8.1 Umetanje kompleta s okretnim tanjurom

OPREZ!

Nemojte kuhati hranu bez kompleta s okretnim tanjurom. Koristite samo komplet s okretnim tanjurom isporučен s mikrovalnom pećnicom.



Namirnice nikada ne kuhajte izravno na staklenoj plitici za kuhanje.

1. Postavite vodilicu oko osovine okretnog tanjura.
2. Postavite staklenu pliticu za kuhanje na vodilicu.

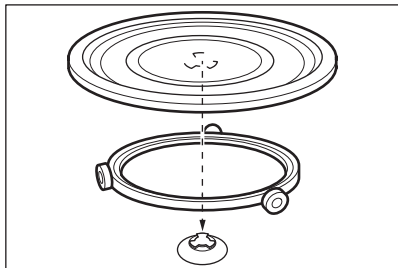

8.2 Umetanje rešetke roštilja



OPREZ!



Rešetka za roštilj ne može se koristiti s mikrovalnom funkcijom. Postoji opasnost od oštećenja uređaja. Rešetku roštilja koristite samo s funkcijom Roštilj.

Postavite rešetku roštilja na komplet s okretnim tanjurom.

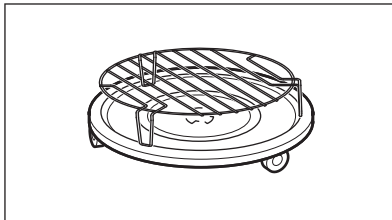

9. DODATNE FUNKCIJE

9.1 Roditeljska zaštita

Funkcija roditeljske zaštite sprječava nehotično uključivanje mikrovalne pećnice.

Pritisnite i držite  3 sekunde.

Oglašava se zvučni signal.



Kada je roditeljska zaštita uključena, na

zaslonu se prikazuje .

Kako biste isključili funkciju roditeljske zaštite, pritisnite i držite  3 sekunde.

9.2 Kuhinjski tajmer

Možete postaviti najviše 95 minuta.



1. Pritisnite .
2. Okrenite tipku postavki kako biste postavili vrijeme.
3. Za potvrdu pritisnite .

Tajmer će i dalje raditi kada otvorite vrata ili pauzirate mikrovalnu pećnicu. Za

poništanje pritisnite .

Kada istekne postavljeno vrijeme, oglašava se zvučni signal.



9.3 Postavljanje sata

1. Pritišćite  dok se ne prikaže 12H ili 24H.
2. Okrenite tipku Postavljanje vremena da biste unijeli broj sati.
3. Pritisnite  za potvrdu.
4. Okrenite tipku Postavljanje vremena da biste unijeli broj minuta.
5. Pritisnite  za potvrdu.

9.4 Isključivanje zvuka dodirne tipke

Funkcija omogućuje isključivanje zvuka dodirne tipke.

1. Otvorite vrata.

2. Istovremeno pritisnite  i držite .

Prikazuje se OFF.

3. Zatvorite vrata.

Za uključivanje zvuka ponovite gore opisani postupak. Prikazuje se ON.

10. SAVJETI

UPOZORENJE!

Pogledajte poglavlja sa sigurnosnim uputama.

10.1 Savjeti za kuhanje u mikrovalnoj pećnici

Problem	Rješenje
Ne možete naći pojedinosti o količini namirnica koje želite pripremiti.	Potražite slične namirnice. Povećajte ili smanjite vrijeme kuhanja prema sljedećem pravilu: <ul style="list-style-type: none">• Dvostruka količina = gotovo dvostruko više vremena.• Pola količine je pola vremena.
Hrana je presuha.	Postavite kraće vrijeme kuhanja ili odaberite manju mikrovalnu snagu.
Hrana se nije odmrznula, zagrijala ili skuhalo nakon isteka postavljenog vremena.	Postavite duže vrijeme kuhanja ili odaberite veću snagu. Zapamtite da je za veća jela potrebno više vremena.
Nakon završetka vremena kuhanja, hrana je pre-grijana izvana, ali još uvijek ne i iznutra.	Sljedeći put odaberite manju snagu i duže vrijeme. Promiješajte tekućine, npr. juhe, kada prođe pola vremena.
Rezultati kuhanja riže su slabi.	Riža će se bolje zagrijati ako je stavite na ravnu, široku posudu.

10.2 Odmrzavanje

Pečenu uvijek odmrzavajte s masnim dijelom okrenutim prema dolje.

Ne odmrzavajte prekriveno meso jer to može dovesti do kuhanja umjesto odmrzavanja.

Perad uvijek odmrzavajte s prsima okrenutim prema dolje.

10.3 Kuhanje

Ohladeno meso i perad uvijek izvadite iz hladnjaka najmanje 30 minuta prije kuhanja.

Meso, perad, ribu i povrće ostavite prekriveno nakon kuhanja.

Ribu premažite s malo ulja ili otopljenog maslaca.

Svo povrće potrebno je kuhati na maksimalnoj snazi mikrovalne pećnice.

Dodajte 30 do 45 ml hladne vode za svakih 250 g povrća.

Svježe povrće narežite na komade jednake veličine prije kuhanja. Sve vrste povrća kuhajte u posudi s poklopcem.

10.4 Zagrijavanje

Kada zagrijavate već pakiranu hranu slijedite upute na pakiranju.

10.5 Roštilj

Roštiljanje tanjih komada na sredini stalka za roštilj.

Okrenite hranu nakon isteka polovine postavljenog vremena i nastavite s roštiljanjem.

10.6 Kombinirano kuhanje

Kombiniranim kuhanje zadržite hrskavost određenih jela.

Na pola vremena kuhanja okrenite hranu a zatim nastavite kuhanje.

Svaki način rada kombinira funkcije mikrovalova i roštilja u različitim vremenskim razdobljima i na različitim razinama snage.

11. ČIŠĆENJE I ODRŽAVANJE

UPOZORENJE!

Pogledajte poglavlja sa sigurnosnim uputama.

11.1 Napomene i savjeti za čišćenje

- Prednju stranu uređaja očistite mekom krpom, mlakom vodom i sredstvom za čišćenje.
- Za čišćenje metalnih površina koristite uobičajeno sredstvo za čišćenje.
- Očistite unutrašnjost uređaja nakon svake uporabe kako bi ostala u dobrom stanju.

Redovito uklanjajte ostatke hrane. Riješite se viška pare/vlažnosti.



- Tvrdokornu prljavštinu čistite posebnim sredstvom za čišćenje.
- Redovito čistite sav pribor i pustite ga da se osuši. Koristite mekanu krpu s toplom vodom i sredstvom za čišćenje.
- Da biste omekšali ostatke koje je teško ukloniti, 2 do 3 minute kuhajte čašu vode punom snagom mikrovalne pećnice.
- Za uklanjanje mirisa pomiješajte čašu vode s 2 čajna žličica limunovog soka i pustite da kuha punom snagom mikrovalne pećnice 5 minuta.

12. RJEŠAVANJE PROBLEMA

UPOZORENJE!

Pogledajte poglavlja sa sigurnosnim uputama.

12.1 Što učiniti ako ...

Problem	Mogući uzrok	Rješenje
Uređaj ne radi.	Uređaj nije ukopčan.	Priključite uređaj na izvor napajanja.
Uređaj ne radi.	Nedostatak električnog napajanja.	Provjerite osigurač ili glavni prekidač. Ako osigurač ili prekidač i dalje prekidaju strujni krug, obratite se kvalificiranom električaru.
Uređaj ne radi.	Vrata nisu ispravno zatvorena.	Provjerite da ništa ne blokira vrata.
Svjetlo ne radi.	Svjetiljka nije ispravna.	Žarulja treba biti zamijenjena.
Na zaslonu se prikazuje 	Roditeljska zaštita je aktivna.	Isključite roditeljsku zaštitu. Držite  3 sekunde.
U unutrašnjosti pećnice dolazi do iskrenja.	U unutrašnjosti se nalazi metalno posuđe ili posuda s metalnim ukrasima.	Izvadite jelo iz uređaja.

Problem	Mogući uzrok	Rješenje
U unutrašnjosti pećnice dolazi do iskrenja.	U unutrašnjosti se nalazi metalni ražnjić ili aluminijska folija koja dodiruje unutarnje stijenke.	Pazite da ražnjić ili folija ne dodiruju unutarnje stijenke.
Komplet s okretnim tanjурom stvara buku poput grebanja ili mljevenja.	Ispod staklene plitice za kuhanje nalazi se neki predmet ili nečistoća.	Očistite područje ispod staklene plitice za kuhanje.
Uređaj prestaje raditi bez jasnog razloga.	Došlo je do kvara.	Ponovi li se ova situacija, nazovite ovlaštenu servisnu centar.

12.2 Servisni podaci

Ako sami ne možete pronaći rješenje problema, obratite se dobavljaču ili ovlaštenom servisnom centru.

Podaci potrebni za servis nalaze se na nazivnoj pločici. Nazivna pločica nalazi se na uređaju. Ne skidajte nazivnu pločicu s uređaja.

Preporučujemo da podatke zapišete ovdje:

Model (MOD.)
Broj proizvoda (PNC)
Serijski broj (S.N.)

13. ENERGETSKA UČINKOVITOST

13.1 Informacije o proizvodu za potrošnju energije i maksimalno vrijeme do primjenjivog načina rada pri niskoj snazi

Potrošnja energije u stanju pripravnosti s uključenim zaslonom	0.8 W
Potrošnja energije u stanju pripravnosti s isključenim zaslonom	0.5 W
Maksimalno vrijeme potrebno da oprema automatski dosegne primjenjivi način rada pri niskoj snazi	20 min

14. BRIGA ZA OKOLIŠ

Reciklirajte materijale sa simbolom . Ambalažu za recikliranje odložite u prikladne spremnike. Pomozite u zaštiti okoliša i ljudskog zdravlja, kao i u recikliranju otpada od električnih i elektroničkih uređaja. Uređaje

označene simbolom  ne bacajte zajedno s kućnim otpadom. Proizvod odnesite na lokalno reciklažno mjesto ili kontaktirajte nadležnu službu.

Vítá vás AEG! Děkujeme vám, že jste si vybrali náš spotřebič.



Rady k používání, brožury, pokyny pro odstraňování závad a informace o servisu a opravách získáte na:
www.aeg.com/support

Změny vyhrazeny.

OBSAH

1. BEZPEČNOSTNÍ INFORMACE.....	55
2. BEZPEČNOSTNÍ POKYNY	58
3. INSTALACE.....	59
4. POPIS SPOTŘEBIČE.....	61
5. PŘED PRVNÍM POUŽITÍM.....	63
6. DENNÍ POUŽÍVÁNÍ.....	64
7. AUTOMATICKÉ PROGRAMY.....	67
8. POUŽITÍ PŘÍSLUŠENSTVÍ.....	68
9. DOPLŇKOVÉ FUNKCE.....	69
10. TIPY A RADY.....	69
11. ČIŠTĚNÍ A ÚDRŽBA.....	70
12. ODSTRAŇOVÁNÍ ZÁVAD.....	71
13. ENERGETICKÁ ÚČINNOST.....	71
14. POZNÁMKY K OCHRANĚ ŽIVOTNÍHO PROSTŘEDÍ.....	72

1. ⚠ BEZPEČNOSTNÍ INFORMACE

Tento návod si pečlivě přečtěte ještě před instalací spotřebiče a jeho prvním použitím. Výrobce nenese odpovědnost za žádný úraz ani škodu v důsledku nesprávné instalace nebo použití. Návod k použití vždy uchovávejte na bezpečném a přístupném místě pro jeho budoucí použití.

1.1 Bezpečnost dětí a postižených osob

⚠ VAROVÁNÍ!

Hrozí nebezpečí udušení, zranění nebo trvalého postižení.

- Tento spotřebič smí používat děti starší osmi let nebo osoby se sníženými fyzickými, smyslovými nebo duševními schopnostmi nebo osoby bez patřičných zkušeností a znalostí, pouze pokud tak činí pod dozorem nebo obdrželi instrukce týkající se bezpečného provozu spotřebiče, a

pokud rozumí rizikům spojeným s provozem spotřebiče. Děti mladší osmi let a osoby s rozsáhlým a komplexním postižením bez stálého dozoru udržujte z dosahu spotřebiče.

- Nenechte děti hrát si se spotřebičem.
- Všechny obaly uschovejte mimo dosah dětí a řádně je zlikvidujte.
- **VAROVÁNÍ:** Spotřebič a jeho přístupné části se při použití zahřívají na vysokou teplotu. Během používání a chladnutí udržujte spotřebič mimo dosah dětí a domácích zvířat.
- Je-li spotřebič vybaven dětskou bezpečnostní pojistkou, doporučuje se ji aktivovat.
- Čištění a uživatelskou údržbu spotřebiče by neměly provádět děti bez dozoru.

1.2 Všeobecné bezpečnostní informace

- Spotřebič je určen výhradně pro přípravu jídel.
- Tento spotřebič je určen k běžnému domácímu použití ve vnitřních prostorách.
- Tento spotřebič lze používat v kancelářích, hotelových pokojích, motelech, agropenzionech a v podobných ubytovacích zařízeních, kde využití nepřesahuje (průměrnou) úroveň využití v domácnosti.
- **VAROVÁNÍ:** Spotřebič a jeho přístupné části se při použití zahřívají na vysokou teplotu. Nedotýkejte se topných článků.
- **VAROVÁNÍ:** Opravy či údržbu, které zahrnují sejmutí krytu chránícího před vystavením mikrovlnné energii, může provádět pouze kvalifikovaná osoba.
- **VAROVÁNÍ:** Jsou-li poškozena dvířka nebo těsnění dvířek, nesmí se spotřebič používat, dokud jej neopraví kvalifikovaná osoba.
- **VAROVÁNÍ:** Tekutiny a další potraviny neohřívejte v uzavřených nádobách. Mohly by vybuchnout.
- Je-li napájecí kabel poškozený, smí ho vyměnit pouze výrobce, autorizované servisní středisko nebo osoby

s podobnou příslušnou kvalifikací. Jinak by mohlo dojít k úrazu elektrickým proudem.

- Před prováděním jakékoli údržby spotřebič vždy vypněte a vytáhněte síťovou zástrčku z elektrické zásuvky.
- Při vkládání nebo vyjímání příslušenství či nádobí vždy používejte kuchyňské chňapky.
- Spotřebič nepoužívejte s využitím externího časovače nebo samostatného dálkového ovládání.
- Pro přípravu pokrmů a nápojů v mikrovlnné troubě nesmí být použity kovové nádoby.
- Používejte pouze nádoby vhodné k použití v mikrovlnných troubách.
- Při ohřívání potravin v plastových či papírových nádobách sledujte spotřebič z důvodu jejich možného vznícení.
- Spotřebič je určen k ohřívání potravin a nápojů. Sušení potravin nebo oděvů a ohřívání zahřívacích podložek, pantoflů, houbiček, vlhkých hadrů a podobných předmětů může vést k poranění, vznícení nebo požáru.
- Uvolňuje-li se ze spotřebiče kouř, vypněte jej nebo vypojte ze zásuvky a dvířka nechte zavřená, aby se případné plameny udusily.
- Ohřívání nápojů v mikrovlnné troubě může mít za následek zpožděný eruptivní var. Při manipulaci s nádobou je třeba dbát opatrnosti.
- Obsah kojeneckých lahví a skleniček s dětskou výživou by měl být před konzumací zamíchán nebo protřepán a ověřena jeho teplota, aby nedošlo k popálení.
- Vajíčka ve skořápce a celá vajíčka vařená natvrdo by se neměla ve spotřebiči ohřívát, protože mohou explodovat, a to i po dokončení mikrovlnného ohřevu.
- Nebudete-li udržovat spotřebič čistý, může to vést k poškození povrchu, které by mohlo nepříznivě ovlivnit životnost spotřebiče a vést k nebezpečným situacím.
- Když je spotřebič v provozu, mohou mít dostupné povrchy vysokou teplotu.

- Je-li spotřebič prázdný, nezapínejte ho. Kovové součásti uvnitř trouby mohou způsobit elektrický oblouk.
- Spotřebič je nutné pravidelně čistit a odstraňovat jakékoliv zbytky potravin.
- K čištění spotřebiče nepoužívejte čisticí zařízení na páru.
- K čištění skleněných dvířek nepoužívejte drsné čisticí prostředky nebo ostré kovové škrabky. Mohly by poškrábat povrch, což by mohlo následně vést k rozbití skla.
- Spotřebič musí být provozován s otevřenými ozdobnými dvířky (jsou-li součástí výbavy).

2. BEZPEČNOSTNÍ POKYNY

2.1 Instalace

VAROVÁNÍ!

Tento spotřebič smí instalovat jen kvalifikovaná osoba.

- Odstraňte veškerý obalový materiál.
- Poškozený spotřebič neinstalujte ani nepoužívejte.
- Řiďte se pokyny k instalaci dodanými spolu s tímto spotřebičem.
- Při přemísťování spotřebiče buďte vždy opatrní, protože je těžký. Vždy používejte ochranné rukavice a uzavřenou obuv.
- Netahejte spotřebič za držadlo.
- Dodržujte minimální vzdálenosti od ostatních spotřebičů a nábytku.
- Spotřebič nainstalujte na bezpečném a vhodném místě, které splňuje požadavky na instalaci.
- Strany spotřebiče musí být umístěny vedle spotřebičů nebo kuchyňského nábytku stejné výšky.

2.2 Připojení k elektrické síti

VAROVÁNÍ!

Hrozí nebezpečí požáru nebo úrazu elektrickým proudem.

- Veškerá elektrická připojení by měla být provedena kvalifikovaným elektrikářem.
- Spotřebič musí být uzemněn.

- Zkontrolujte, zda údaje na typovém štítku souhlasí s parametry elektrické sítě.
- Pokud je spotřebič spojen se zásuvkou pomocí prodlužovacího kabelu, přesvědčte se, že je kabel uzemněný.
- Dbejte na to, abyste nepoškodili napájecí kabel a síťovou zástrčku. Pro výměnu napájecího kabelu se obraťte na autorizované servisní středisko nebo kvalifikovaného elektrikáře.
- Neodpojujte spotřebič ze zásuvky tahem za kabel. Vždy tahejte za zástrčku.

2.3 Použití

VAROVÁNÍ!

Hrozí nebezpečí zranění, popálení, úrazu elektrickým proudem či výbuchu.

- Neměňte technické parametry spotřebiče.
- Během provozu nenechávejte spotřebič bez dozoru.
- Na otevřená dvířka netlačte.
- Ujistěte se, že nejsou ventilační otvory zakryté.
- Nepoužívejte spotřebič jako pracovní plochu nebo k odkládání předmětů v jeho vnitřku.

2.4 Čištění a údržba

VAROVÁNÍ!

Hrozí nebezpečí poranění, požáru nebo poškození spotřebiče.

- Před údržbou spotřebičů vždy vypněte a vytáhněte síťovou zástrčku ze zásuvky.
- Spotřebič čistěte pravidelně, abyste zabránili poškození materiálu jeho povrchu.
- Dbejte na to, aby na povrchu dveřního těsnění nezůstávaly zbytky jídel nebo čisticích prostředků.
- Zbytky tuků či jídel ve spotřebiči mohou při chodu mikrovlnné funkce způsobit požár a elektrický oblouk.
- Spotřebič čistěte vlhkým měkkým hadrem. Používejte pouze neutrální mycí prostředky. Nepoužívejte prostředky s drsnými částicemi, drátěnky, rozpouštědla nebo kovové předměty.
- Použijete-li sprej do trouby, řiďte se bezpečnostními pokyny uvedenými na jeho balení.

2.5 Servis

- Je-li nutná oprava spotřebiče, obraťte se na autorizované servisní středisko. Používejte pouze originální náhradní díly.

- Tento výrobek obsahuje světelný zdroj s třídou energetické účinnosti G.
- Pokud jde o žárovku (žárovky) v tomto spotřebiči a samostatně prodávané náhradní žárovky: Tyto žárovky jsou navrženy tak, aby odolaly extrémním fyzickým podmínkám v domácích spotřebičích, ať už jde o teplotu, vibrace či vlhkost, nebo jsou určeny k signalizační informaci o provozním stavu spotřebiče. Nejsou určeny k použití v jiných spotřebičích a nejsou vhodné k osvětlení místností v domácnosti.

2.6 Likvidace

VAROVÁNÍ!

Hrozí nebezpečí úrazu či udušení.

- Spotřebič odpojte od elektrické sítě.
- Odřízněte síťový kabel v blízkosti spotřebiče a zlikvidujte jej.

3. INSTALACE

VAROVÁNÍ!

Viz kapitoly o bezpečnosti.

3.1 Elektrická instalace

Tato mikrovlnná trouba se dodává s hlavním kabelem a zástrčkou.

Kabel má zemnicí vodič se zemnicím kolíkem. Zástrčka musí být zapojena do zásuvky, která je správně nainstalovaná a uzemněná. V případě elektrického zkratu uzemnění snižuje riziko úrazu elektrickým proudem.

3.2 Instalace - předběžná příprava

Zkontrolujte, zda rozměry nábytku odpovídají instalačním vzdálenostem.

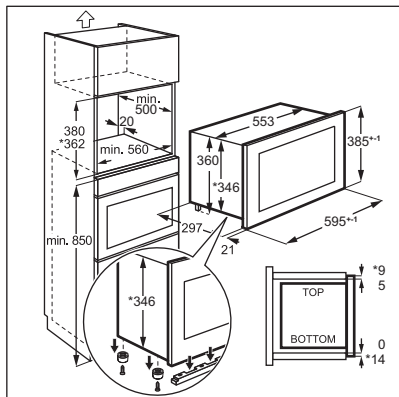

Při instalaci mikrovlnné trouby do kuchyňské skříňky o níže uvedených rozměrech odstraňte čtyři šrouby a konzolu ze spodní strany spotřebiče.

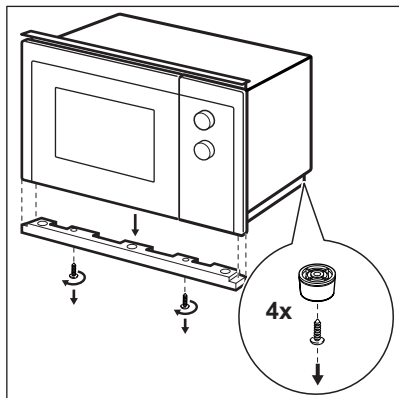
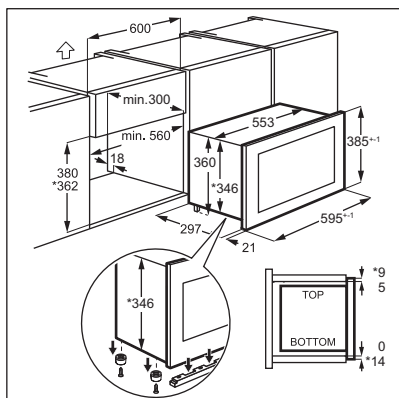

3.3 Instalace

1. Elektrický kabel se nesmí nikde zachytit.

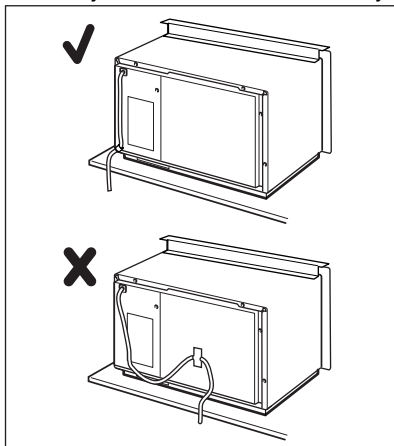

2. Vložte mikrovlnnou troubu do kuchyňské skříňky.

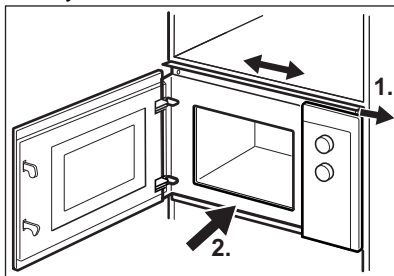

3. Připevněte horní konzolu pomocí dvou šroubů.

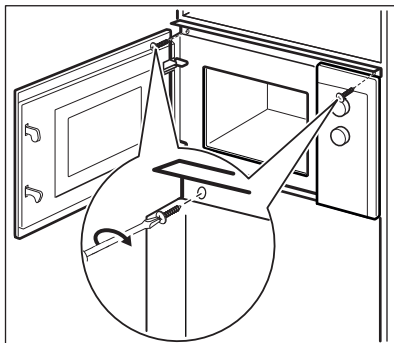

4. Udržujte minimální vzdálenost mezi mikrovlnnou troubou a přilehlým nábytkem.

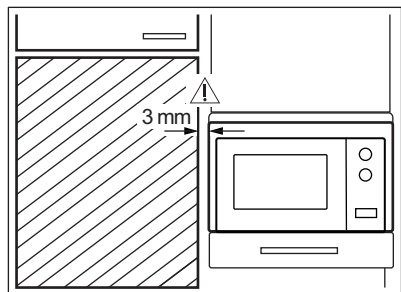

4. POPIS SPOTŘEBIČE

4.1 Celkový pohled

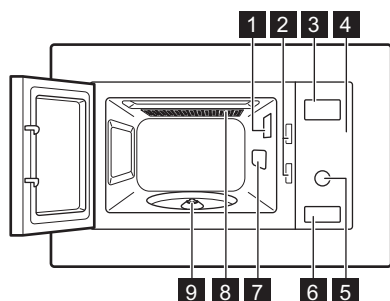

- 1** Osvětlení
- 2** Bezpečnostní blokovací systém
- 3** Displej
- 4** Ovládací panel
- 5** Ovladač nastavení







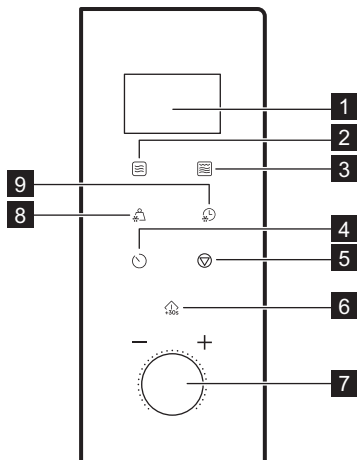

- 6** Otvírák dvířek
- 7** Kryt vodítka vln
- 8** Gril
- 9** Podpěra otočného talíře



Tento výrobek splňuje požadavky evropské normy EN55011. V souladu s touto normou je tento produkt klasifikován jako zařízení třídy B skupiny 2. Skupina 2 znamená, že zařízení záměrně generuje vysokofrekvenční energii ve formě elektromagnetického záření pro tepelné ošetření potravin. Zařízení třídy B znamená, že je vhodné k použití v domácnostech.

4.2 Ovládací panel



Prvek displeje	Popis funkce
1 Displej	Ukazuje nastavení a aktuální čas.
2 	Slouží k nastavení mikrovlnné funkce.
3 	Slouží k volbě grilovací nebo kombinované funkce přípravy jídel.
4 	Slouží k nastavení hodin a časovače.
5 	Slouží k vypnutí mikrovlnné trouby nebo vymazání nastavení přípravy jídel.
6 	Slouží ke spuštění spotřebiče nebo prodloužení doby přípravy o 30 sekund při plném výkonu.
7 Ovladač nastavení 	Slouží k nastavení doby přípravy nebo hmotnosti či funkce.
8 	Slouží k rozmrazování potravin podle hmotnosti.
9 	Slouží k rozmrazování potravin podle času.

4.3 Příslušenství

Souprava otočného talíře



K přípravě jídla v mikrovlnné troubě vždy používejte soupravu otočného talíře.

Skleněný táč na vaření a držák otočného talíře.

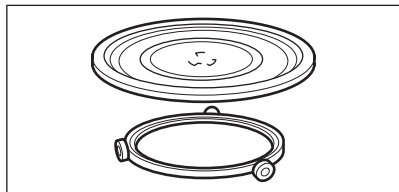

Grilovací rošt

- Nízký grilovací rošt

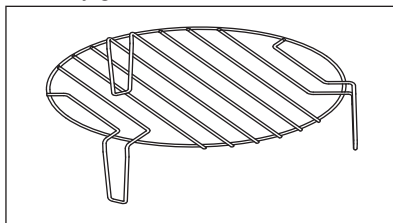

Použití: grilování potravin s nízkou intenzitou, horkovzdušné pečení

5. PŘED PRVNÍM POUŽITÍM



VAROVÁNÍ!

Viz kapitoly o bezpečnosti.

5.1 Odstranění ochranné fólie

Před prvním použitím odstraňte ochrannou fólii z ovládacího panelu a tlačítka pro otevření dvířek.

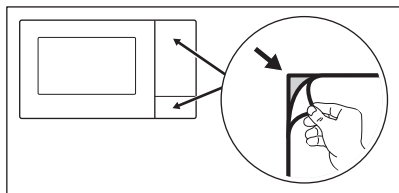

5.2 První čištění



VAROVÁNÍ!

Viz část „Čištění a údržba“.

- Vyjměte z mikrovlnné trouby všechno příslušenství.

- Pečlivě vyčistěte vnitřek trouby vlhkým měkkým hadříkem.

5.3 Předehřívání



VAROVÁNÍ!

Před prvním použitím prázdný spotřebič předehřejte.

1. Opakovaným stisknutím nastavte funkci grilování **G**.
2. Nechte spotřebič pracovat po dobu 30 min, aby se odstranil zápach způsobený výrobním procesem.
3. Otevřete dvířka a nechte vychladnout.
4. Vnitřek spotřebiče vyčistěte vlhkým měkkým hadříkem a pečlivě osušte.

Během prvních několika použití může ze spotřebiče vycházet zápach a kouř. To je normální a neznamená to žádnou závadu. Zajistěte dostatečné proudění vzduchu v místnosti.

6. DENNÍ POUŽÍVÁNÍ

VAROVÁNÍ!

Viz kapitoly o bezpečnosti.

6.1 Obecné informace o používání spotřebiče

- Po vypnutí spotřebiče nechte jídlo několik minut odstát.
- Před přípravou jídla odstraňte hliníkový obal, kovové nádoby atd.

Pečení

- Pokud to je možné, vařte pokrm zakrytý materiálem vhodným pro mikrovlnou troubu. Chcete-li zachovat kůrčičku, během přípravy pokrm nezakrývejte.
- Neohřívejte potraviny příliš dlouho a na příliš vysoký výkon. Pokrm může na některých místech vyschnout, spálit se nebo se vznítit.
- Ve spotřebiči nepřipravujte vejce ve skořápkách a šneky, protože mohou vybuchnout. U smažených vajec nejprve propíchněte žloutky.
- Potraviny se slupkou nebo kůžičkou – např. brambory, rajčata, uzeniny a podobně – před vařením propíchněte několikrát vidličkou, aby nepraskly.
- V případě chlazených nebo mražených potravin nastavte delší dobu přípravy.
- Pokrmy, které obsahují omáčku, je nutné občas míchat.
- Zelenina, která má pevnou strukturu, jako je mrkev, hrášek nebo květák, se musí vařit ve vodě.
- V polovině přípravy vždy větší kousky otočte.
- Pokud je to možné, nakrájejte zeleninu na podobně velké kousky.
- Používejte ploché, široké nádoby.
- Nepoužívejte nádoby z porcelánu, keramiky nebo hlíny s neglazovaným

dnem nebo malými otvory, například na rukojetích. Do otvorů může proniknout vlhkost a způsobit prasknutí nádobí po jeho zahřátí.

- Skleněná varná podložka je důležitá pro chod mikrovlnné trouby. Pokládejte na ni jídlo nebo tekutiny.

Rozmrazování masa, drůbeže, ryb

- Umístěte zmrazené, rozbalené potraviny na malý hluboký talíř s nádobkou umístěnou vespodu, aby se při rozmrazování mohla zachytávat odtékající tekutina.
- V polovině doby rozmrazování potraviny otočte. Pokud to je možné, rozdělte je na kusy, které postupně odebírejte, jakmile se rozmrazí.

Rozmrazování másla, částí zdobeného dortu, tvarohu

- Potraviny ve spotřebiči zcela nerozmrazujte, ale nechte je rozmrazit při pokojové teplotě. Dosáhnete tím rovnoměrnějších výsledků. Před rozmrazováním odstraňte veškerý kovový nebo hliníkový obal.

Rozmrazování ovoce, zeleniny

- Ovoce a zeleninu nerozmrazujte ve spotřebiči úplně, pokud by měla zůstat čerstvá. Nechte je rozmrazit při pokojové teplotě.
- Vyšší mikrovlnný výkon můžete použít k vaření ovoce a zeleniny bez jejich předchozího rozmrazení.

Hotová jídla

- Hotová jídla ve spotřebiči můžete připravovat pouze v případě, že je jejich obal vhodný pro použití v mikrovlnné troubě.
- Musíte dodržovat pokyny výrobce vytištěné na obalu (např. sejměte kovový kryt a propíchněte plastovou fólii).

Nádobí/materiál

Nádobí/materiál	Mikrovlnná trouba			Grilování
	Rozmrazování	Vytápění	Pečení	
Žáruvzdorné sklo a porcelán bez kovových dílů, například Pyrex, žáruvzdorné sklo	✓	✓	✓	✓
Nežáruvzdorné sklo a porcelán ¹⁾	✓	x	x	x
Grilovací rošt, sklo a sklokeramika ze žáruvzdorného a mrazuvzdorného materiálu (například Arcoflam)	✓	✓	✓	✓
Keramika ²⁾ , kamenina ²⁾	✓	✓	✓	x
Plast, žáruvzdorný do 200 °C ³⁾	✓	✓	✓	x
Karton, papír	✓	x	x	x
Potravinová fólie	✓	x	x	x
Fólie na pečení s uzávěrem vhodným pro mikrovlnnou troubu ³⁾	✓	✓	✓	x
Pečící nádoby vyrobené z kovu, např. smalt, litina	x	x	x	✓
Formy na pečení, černý lak nebo silikonový nátěr ³⁾	x	x	x	✓
Plech na pečení	x	x	x	✓
Opékací nádoby, například pražicí pánvičky nebo zapékací formy	x	✓	✓	x
Hotová jídla v obalu ³⁾	✓	✓	✓	✓

1) Bez stříbrné, zlaté, platinové nebo kovové vrstvy/dekorace

2) Bez skleněných nebo kovových částí, bez glazury s obsahem kovu

3) Je nutné řídit se pokyny výrobce ohledně maximálních teplot.

✓ vhodný



x nevhodný



6.2 Zapnutí a vypnutí mikrovlnné trouby

POZOR!

Nenechte mikrovlnnou troubu pracovat, když v ní není žádné jídlo.

1. Jednou stiskněte .

- Opakovaným stisknutím  nebo otočením ovladače nastavení nastavte požadovanou funkci.
 - Potvrďte stisknutím  ^{+30s}.
 - Otočením ovladače nastavení nastavte požadovanou dobu.
 - Stisknutím  ^{+30s} potvrďte nastavení a spusťte mikrovlnnou troubu.
 - Mikrovlnná trouba se vypne automaticky, když uplyne nastavená doba přípravy. Zazní zvukový signál.
- Dřívější vypnutí mikrovlnné trouby:

- stiskněte .
 - otevřete dvířka spotřebiče. Mikrovlnná trouba automaticky přestane pracovat.
- Zavřením dvířek a stisknutím .

pokračujete v přípravě jídla. Tuto funkci použijte ke kontrole jídel.

6.3 Tabulka nastavení výkonu

Stiskněte 	Nastavení výkonu	Přibližné procento výkonu
jedenkrát	P100	100 %
dvakrát	P 80	80 %
třikrát	P 50	50 %
čtyřikrát	P 30	30 %
pětkrát	P 10	10 %

Grilování a kombinovaná příprava

Stiskněte 	Nastavení výkonu	Režim funkce
Gril		
jedenkrát	G	Velký gril
Kombinovaná příprava		
dvakrát	C – 1	55 % Mikrovlny, 45 % Grilování
třikrát	C – 2	36 % Mikrovlny, 64 % Grilování

6.4 Rychlý start



Maximální doba přípravy je 95 minut.



Stisknutím  spustíte mikrovlnnou troubu na 30 sekund při plném výkonu.

Každé další stisknutí tohoto tlačítka zvyšuje dobu přípravy o 30 sekund.

V pohotovostním režimu nastavte dobu přípravy otočením Setting knob proti směru hodinových ručiček a poté spustte mikrovlnnou troubu při plném výkonu stisknutím .

6.5 Rozmrazování

Lze zvolit ze dvou rozmrazovacích režimů:

- Rozmrazování dle hmotnosti 
- Časované rozmrazování 





Rozmrazování dle hmotnosti nepoužívejte u potravin, které byly z mrazničky odebrány před déle než 20 minutami, nebo u zmrazených hotových jídel.



K zapnutí rozmrazování dle hmotnosti je nutné použít více než 100 g a méně než 2 000 g potravin.



K rozmrazení méně než 200 g potravin tyto potraviny umístěte na okraj otočného talíře.

1. Stiskněte  pro rozmrazování dle hmotnosti nebo  pro časované rozmrazování.



- Otočením ovladače nastavení nastavte požadovanou hmotnost nebo dobu. U rozmrazování dle hmotnosti se čas nastavuje automaticky.
- Stisknutím  potvrďte nastavení a spusťte mikrovlnnou troubu.



6.6 Vícetupňové vaření



Pokud je jedna fáze rozmrazování, nastavte ji jako první.



Připravovat jídla lze maximálně ve dvou fázích.

- Stiskněte tlačítko  pro rozmrazování dle hmotnosti nebo  pro časované rozmrazování.
- Otočením ovladače nastavení nastavte dobu rozmrazování nebo hmotnost.
- Stisknutím  zvolíte funkci.

- Opakovaným stisknutím  zvolte stupeň výkonu.
- Otočením ovladače Nastavení nastavte čas.
- Stisknutím tlačítka  volbu potvrďte a zapněte mikrovlnnou troubu. Když v průběhu přípravy zazní zvukový signál, pokrm obraťte nebo přerovnejte.

6.7 Grilování a kombinovaná příprava

Viz tabulka Nastavení výkonu.

- Stisknutím  nastavte požadovanou funkci.
- Potvrďte stisknutím .
- Otočením ovladače Nastavení nastavte čas.
- Stisknutím tlačítka  volbu potvrďte a zapněte mikrovlnnou troubu.

Stisknutím  prodloužíte dobu přípravy.

7. AUTOMATICKÉ PROGRAMY





VAROVÁNÍ!

Viz kapitoly o bezpečnosti.

7.1 Automatická příprava

Tuto funkci použijte k snadné přípravě oblíbených jídel. Mikrovlnná trouba automaticky zvolí optimální nastavení.

- Otočením ovladače nastavení ve směru hodinových ručiček nastavte požadovanou nabídku.
- Potvrďte stisknutím .
- Otočením ovladače nastavení nastavte v dané nabídce hmotnost.
- Stisknutím  potvrďte nastavení a spusťte mikrovlnnou troubu.

Nabídka	Množství
A - 1 Pizza	200 g 400 g
A - 2 Maso	250 g 350 g 450 g
A - 3 Zelenina	200 g 300 g 400 g
A - 4 Těstoviny	50 g (přidejte 450 ml vody) 100 g (přidejte 800 ml vody)

Nabídka	Množství
A - 5	200 g
Brambory	400 g
	600 g
A - 6	250 g
Ryby	350 g
	450 g
A - 7	1 šálek (120 ml)
Nápoj	2 šálky (240 ml)
	3 šálky (360 ml)
A - 8	50 g
Pražená kukuřice	100 g

8. POUŽITÍ PŘÍSLUŠENSTVÍ

VAROVÁNÍ!

Viz kapitoly o bezpečnosti.

8.1 Vložení soupravy otočného talíře

POZOR!

Nepřipravujte jídlo bez soupravy otočného talíře. Používejte pouze soupravu otočného talíře dodanou s mikrovlnnou troubou.

i

V žádném případě nepřipravujte jídlo přímo na skleněné varné podložce.

1. Vodicí lištu válečků nasadte kolem hřídele otočného talíře.
2. Položte skleněnou varnou podložku na vodicí lištu s válečky.

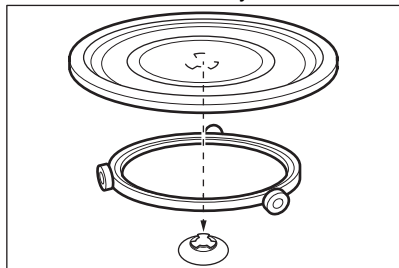

8.2 Vložení grilovacího roštu

POZOR!



Grilovací rošt nelze použít s mikrovlnnou funkcí. Hrozí nebezpečí poškození spotřebiče. Grilovací rošt použijte pouze s funkcí grilování.

Grilovací rošt umístěte na soupravu otočného talíře.

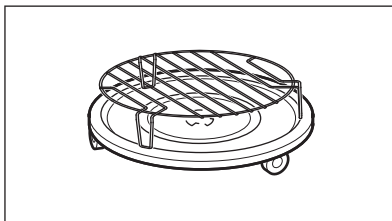



9. DOPLŇKOVÉ FUNKCE

9.1 Dětská bezpečnostní pojistka

Funkce dětské bezpečnostní pojistky brání náhodnému použití mikrovlnné trouby.



Stiskněte a podržte  po dobu tří sekund. Zazní zvukový signál.

Když je dětská bezpečnostní pojistka zapnutá, na displeji se zobrazuje .



K vypnutí dětské bezpečnostní pojistky Stiskněte a podržte  po dobu tří sekund.

9.2 Kuchyňský časovač

Lze nastavit maximálně 95 minut.



1. Stiskněte .
2. Otočením ovladače nastavení nastavte požadovanou dobu.
3. Potvrďte stisknutím .
Při otevření dvířek nebo pozastavení funkce mikrovlnné trouby časovač stále běží. Chcete-li postup zrušit, stiskněte .
Po uplynutí nastavené doby zazní zvukový signál.

9.3 Nastavení hodin

1. Stiskněte , dokud se nezobrazí 12H nebo 24H.
2. Otočením ovladače nastavení času nastavte hodiny.
3. Potvrďte stisknutím .
4. Otočením ovladače nastavení času nastavte minuty.
5. Potvrďte stisknutím .

9.4 Ztlumení zvuku dotykového tlačítka

Tato funkce umožňuje ztlumit zvuk dotykového tlačítka.

1. Otevřete dvířka spotřebiče.
2. Stiskněte a podržte  a současně stiskněte . Zobrazí se OFF.
3. Zavřete dvířka.
Chcete-li zvuk zapnout, opakujte výše uvedený postup. Zobrazí se ON.

10. TIPY A RADY

VAROVÁNÍ!

Viz kapitoly o bezpečnosti.

10.1 Tipy pro vaření v mikrovlnné troubě

Problém	Řešení
Pro připravované množství jídla nenajdete žádné údaje.	Vyhledejte podobný druh jídla. Prodlužte nebo zkratzte čas vaření podle následujícího pravidla: <ul style="list-style-type: none">• Dvojnásobné množství jídla vyžaduje téměř dvojnásobný čas.• Poloviční množství pak poloviční čas.
Pokrm je příliš suchý.	Nastavte kratší dobu přípravy nebo nižší výkon mikrovln.
Pokrm stále není rozmrazený, horký nebo uvařený ani po uplynutí času.	Nastavte delší dobu přípravy nebo vyšší výkon. Berte na vědomí, že větší pokrmy potřebují více času.
Po uplynutí času přípravy je pokrm příliš horký na povrchu, ale uvnitř není stále hotový.	Příště zvolte nižší výkon a delší čas. Tekutiny, např. polévky, v polovině doby přípravy zamíchejte.

Problém	Řešení
Výsledky přípravy rýže jsou špatné.	V případě rýže dosáhnete lepších výsledků při použití plochých a širších misek.

10.2 Rozmrazování

Pečení vždy rozmrazujte tučnou stranou směrem dolů.

Nerozmrazujte zakryté maso, protože by mohlo dojít k jeho vaření místo rozmrazování.

Drůbež vždy rozmrazujte prsy směrem dolů.

10.3 Vaření

Chlazené maso a drůbež vždy vyndejte z chladničky alespoň 30 minut před tepelnou úpravou.

Maso, drůbež, ryby a zeleninu po dokončení tepelné úpravy zakryjte a nechte odstát.

Ryby potřete trochou oleje či rozpuštěného másla.

Veškerou zeleninu je třeba vařit při plném výkonu mikrovlnné trouby.

Přidejte 30-45 ml studené vody na každých 250 g zeleniny.

Před přípravou čerstvou zeleninu nakrájejte na kousky o stejné velikosti. Všechnu zeleninu připravujte zakrytou.

10.4 Opakovaný ohřev

Když ohříváte hotová jídla, vždy se řiďte pokyny na jejich balení.

10.5 Gril

Ploché kusy potravin grilujte uprostřed grilovacího roštu.

V polovině nastavené doby přípravy potravin obraťte a pokračujte v grilování.

10.6 Kombinovaná příprava

Kombinovanou přípravu používejte k uchování chrupavosti určitých potravin.

V polovině doby přípravy potravin obraťte a pokračujte v přípravě.

Každý režim kombinuje mikrovlnnou a grilovací funkci při různých časových intervalech a výkonech.

11. ČIŠTĚNÍ A ÚDRŽBA

VAROVÁNÍ!

Viz kapitoly o bezpečnosti.

11.1 Poznámky a tipy k čištění

- Přední stranu spotřebiče otřete měkkým hadříkem namočeným v roztoku teplé vody a mycího prostředku.
- K čištění kovových ploch používejte obvyklý čisticí prostředek.
- Vnitřek spotřebiče čistěte po každém použití, aby byl v dobrém stavu. Zbytky potravin pravidelně odstraňujte. Nezapomeňte vypustit přebytečnou páru/vlhkost.



- Odolné nečistoty odstraňte speciálním čisticím prostředkem.
- Pravidelně čistěte veškeré příslušenství a nechte je uschnout. Použijte měkký hadřík namočený v teplé vodě s mycím prostředkem.
- Ke změkčení obtížně odstranitelných zbytků nechte vařit sklenici vody při plném mikrovlnném výkonu po dobu dvou až tří minut.
- Chcete-li odstranit pachy, nechte vařit sklenici vody se 2 kávovými lžičkami citronové šťávy při plném výkonu mikrovlnné trouby po dobu 5 minut.

12. ODSTRAŇOVÁNÍ ZÁVAD

VAROVÁNÍ!

Viz kapitoly o bezpečnosti.

12.1 Co dělat, když...

Problém	Možná příčina	Řešení
Spotřebič nefunguje.	Spotřebič není zapojen do zásuvky.	Zapojte spotřebič do zásuvky.
Spotřebič nefunguje.	Chybí elektrické napájení.	Zkontrolujte pojistku nebo hlavní vypínač. Pokud pojistka nebo vypínač nadále přerušují elektrický obvod, obraťte se na kvalifikovaného elektrikáře.
Spotřebič nefunguje.	Dvířka nejsou správně zavřená.	Ujistěte se, že nic neblokuje dvířka.
Osvětlení nefunguje.	Žárovka je vadná.	Je nutné vyměnit žárovku.
Na displeji se zobrazí 	Dětská bezpečnostní pojistka je zapnutá.	Vypněte dětskou bezpečnostní pojistku. Podržte  3 sekundy.
Uvnitř trouby dochází k jiskření.	Je vloženo kovové nádobí nebo nádobí s kovovým zdobením.	Vyměňte pokrm ze spotřebiče.
Uvnitř trouby dochází k jiskření.	Uvnitř se nachází kovová vidlice nebo hliníková fólie, které se dotýkají vnitřních stěn.	Ujistěte se, že se vidlice nebo fólie nedotýkají vnitřních stěn.
Souprava otočného talíře vydává škrábavé zvuky.	Pod skleněnou varnou podložkou se nachází předměty nebo nečistoty.	Vyčistěte oblast pod skleněnou varnou podložkou.
Spotřebič přestal pracovat bez jasného důvodu.	Došlo k poruše.	Pokud se situace opakuje, obraťte se na autorizované servisní středisko.

12.2 Servisní údaje

Pokud problém nemůžete vyřešit sami, obraťte se na autorizované servisní středisko.

Potřebné údaje pro servisní středisko najdete na typovém štítku. Typový štítek je umístěn

na spotřebiči. Nesundávejte typový štítek ze spotřebiče.

Doporučujeme, abyste si údaje napsali zde:

Model (MOD.)

Výrobní číslo (PNC)

Sériové číslo (SN)

13. ENERGETICKÁ ÚČINNOST

13.1 Informace o výrobku týkající se spotřeby energie a maximální doby do dosažení příslušného režimu nízké spotřeby energie

Spotřeba energie v pohotovostním režimu se zapnutým displejem	0.8 W
Spotřeba energie v pohotovostním režimu s vypnutým displejem	0.5 W
Maximální doba potřebná k tomu, aby zařízení automaticky dosáhlo příslušného režimu nízké spotřeby energie	20 min

14. POZNÁMKY K OCHRANĚ ŽIVOTNÍHO PROSTŘEDÍ

Recyklujte materiály označené symbolem . Obaly vyhodte do příslušných odpadních kontejnerů k recyklaci. Pomáhejte chránit životní prostředí a lidské zdraví a recyklovat elektrické a elektronické spotřebiče určené k

likvidaci. Spotřebiče označené příslušným symbolem  nelikvidujte spolu s domovním odpadem. Spotřebič odevzdejte v místním sběrném dvoře nebo kontaktujte místní úřad.

Welkom bij AEG! Hartelijk dank dat je voor onze apparatuur hebt gekozen.



Advies over gebruik, brochures, het oplossen van problemen, informatie met betrekking tot service en reparatie:
www.aeg.com/support

Wijzigingen voorbehouden.

INHOUDSOPGAVE

1. VEILIGHEIDSINFORMATIE.....	73
2. VEILIGHEIDSVOORSCHRIFTEN.....	76
3. MONTAGE	78
4. BESCHRIJVING VAN HET PRODUCT.....	79
5. VOORAFGAAND AAN HET EERSTE GEBRUIK.....	81
6. DAGELIJKS GEBRUIK.....	82
7. AUTOMATISCHE PROGRAMMA'S.....	85
8. GEBRUIK VAN DE ACCESSOIRES.....	86
9. EXTRA FUNCTIES.....	87
10. AANWIJZINGEN EN TIPS.....	87
11. ONDERHOUD EN REINIGING.....	89
12. PROBLEEMOPLOSSING.....	89
13. ENERGIEVERBRUIK.....	90
14. MILIEUBESCHERMING.....	90

1. ⚠ VEILIGHEIDSINFORMATIE

Lees zorgvuldig de meegeleverde instructies voor installatie en gebruik van het apparaat. De fabrikant is niet verantwoordelijk voor verwondingen of schade die voortvloeit uit de onjuiste installatie of het onjuiste gebruik. Bewaar de instructies altijd op een veilige, toegankelijke plek voor toekomstig gebruik.

1.1 Veiligheid van kinderen en kwetsbare personen

⚠ WAARSCHUWING!

Risico op verstikking, letsel of blijvende invaliditeit.

- Dit apparaat kan worden gebruikt door kinderen van 8 jaar en ouder en door mensen met een beperkt lichamelijk, zintuiglijk of verstandelijk vermogen of een gebrek aan

ervaring en kennis, indien zij onder toezicht staan of instructies hebben gekregen over het veilig gebruiken van het apparaat en indien zij de gevaren begrijpen. Kinderen jonger dan 8 jaar en personen met zware en complexe beperkingen dienen altijd uit de buurt van het apparaat te worden gehouden, tenzij ze voortdurend onder toezicht staan.

- Houd toezicht op kinderen om te voorkomen dat zij met het apparaat gaan spelen.
- Houd alle verpakking uit de buurt van kinderen en gooi het op passende wijze weg.
- **WAARSCHUWING:** Het apparaat en de toegankelijke onderdelen ervan worden heet tijdens het gebruik. Houd kinderen en huisdieren uit de buurt van het apparaat tijdens het gebruik en bij het afkoelen.
- Als het apparaat is voorzien van een kinderslot, dient dit te worden geactiveerd.
- Kinderen mogen zonder toezicht geen reinigings- en onderhoudswerkzaamheden aan het apparaat uitvoeren.

1.2 Algemene veiligheid

- Dit apparaat is uitsluitend bestemd om mee te koken.
- Dit apparaat is bedoeld voor binnenshuis huishoudelijk gebruik.
- Dit apparaat kan worden gebruikt in kantoren, hotelkamers, bed & breakfast-kamers, boerderijgasthuizen en andere soortgelijke accommodaties waar dergelijk gebruik de (gemiddelde) huishoudelijke gebruiksniveaus niet overschrijdt.
- **WAARSCHUWING:** Het apparaat en de toegankelijke onderdelen ervan worden heet tijdens het gebruik. U dient te voorkomen de verwarmingselementen aan te raken.
- **WAARSCHUWING:** Alleen een erkende installatietechnicus kan service- of reparatiewerkzaamheden uitvoeren waarbij een afdekking wordt verwijderd die bescherming biedt tegen blootstelling aan magnetronenergie.

- **WAARSCHUWING:** Als de deur of deurafdichtingen beschadigd zijn, mag het apparaat niet worden gebruikt totdat het is gerepareerd door een erkende installatietechnicus.
- **WAARSCHUWING:** Warm geen vloeistoffen en ander voedsel in afgesloten verpakkingen op. Ze kunnen exploderen.
- Als het netsnoer beschadigd is, moet de fabrikant, een erkend servicecentrum of een gekwalificeerde persoon deze vervangen teneinde gevaarlijke situaties met elektriciteit te voorkomen.
- Schakel het apparaat uit en trek de stekker uit het stopcontact voordat je onderhoudshandelingen verricht.
- Gebruik altijd ovenhandschoenen om accessoires of ovenschalen te verwijderen of erin te plaatsen.
- Bedien het apparaat niet door middel van een externe timer of een apart afstandsbedieningssysteem.
- Tijdens bereiding in de magnetron zijn geen metalen voedselbakjes en drinkbekers toegestaan.
- gebruik alleen voorwerpen die geschikt zijn voor gebruik in een magnetron.
- Houd bij het opwarmen van voedsel in plastic of papieren verpakkingen het apparaat in de gaten, vanwege de mogelijkheid tot zelfontbranding.
- Het apparaat is bedoeld voor het opwarmen van voedsel en dranken. Het drogen van voedsel of kleding en het opwarmen van warmhoudkussentjes, slippers, sponzen, vochtige doeken enzovoort kunnen leiden tot letsel, vonkontsteking of brand.
- Als rook wordt uitgestoten, schakelt u het apparaat uit of trekt u de stekker uit het stopcontact en houdt u de deur gesloten om vlammen te kunnen doven.
- Het opwarmen van dranken in de magnetron kan tot kookvertraging leiden. Wees voorzichtig bij het hanteren van de verpakking.

- De inhoud van zuigflesjes en babyvoedingspotjes moet worden geroerd of geschud en de temperatuur vóór het gebruik worden gecontroleerd om brandwonden te voorkomen.
- Eieren in hun schaal en hele hardgekookte eieren mogen niet in het apparaat worden opgewarmd omdat ze kunnen exploderen, zelfs nadat de opwarming in de magnetron is beëindigd.
- Als het apparaat niet in een schone toestand wordt onderhouden, kan dit leiden tot een verslechtering van het oppervlak. Dit kan de levensduur van het apparaat negatief beïnvloeden en mogelijk een gevaarlijke situatie opleveren.
- De temperatuur van de toegankelijke oppervlakken kan hoog zijn als het apparaat in werking is.
- Schakel het apparaat niet in als het leeg is. Metalen onderdelen in de ruimte kunnen elektrische vonken veroorzaken.
- Het apparaat moet regelmatig worden gereinigd en alle voedselresten moeten worden verwijderd.
- Gebruik geen stoomreiniger om het apparaat schoon te maken.
- Gebruik nooit agressieve reinigingsmiddelen of scherpe metalen schrapers om de glazen deur schoon te maken. Deze kunnen krassen veroorzaken op het oppervlak, waardoor het glas zou kunnen breken.
- Het apparaat moet worden gebruikt met de decoratieve deur open (indien van toepassing).

2. VEILIGHEIDSVOORSCHRIFTEN

2.1 Installeren



WAARSCHUWING!

Alleen een erkende installatietechnicus mag dit apparaat installeren.

- Verwijder alle verpakkingsmaterialen.
- Installeer en gebruik geen beschadigd apparaat.
- Volg de installatie-instructies die zijn meegeleverd met het apparaat.
- Pas altijd op bij verplaatsing van het apparaat, want het is zwaar. Gebruik altijd veiligheidshandschoenen en gesloten schoeisel.
- Trek het apparaat nooit aan de handgreep van zijn plaats.
- Houd de minimumafstand naar andere apparaten en units in acht.

- Installeer het apparaat op een veilige en geschikte plaats die aan alle installatie-eisen voldoet.
- De zijanten van het apparaat moeten naast apparaten of units staan van dezelfde hoogte.

2.2 Aansluiting aan het elektriciteitsnet

WAARSCHUWING!

Gevaar voor brand en elektrische schokken.

- Alle elektrische aansluitingen moeten door een gediplomeerd elektromonteur worden gemaakt.
- Dit apparaat moet worden aangesloten op een geaard stopcontact.
- Zorg ervoor dat de parameters op het vermogensplaatje overeenkomen met elektrische vermogen van de netstroom.
- Zorg ervoor dat een eventueel verlengsnoer waarop het apparaat is aangesloten, geaard is.
- Zorg dat u de hoofdstekker en kabel niet beschadigt. Neem contact op met de service-afdeling of een elektromonteur om een beschadigde hoofdkabel te vervangen.
- Trek niet aan het netsnoer om het apparaat los te koppelen. Trek altijd aan de stekker.

2.3 Gebruik

WAARSCHUWING!

Gevaar voor letsel, brandwonden, elektrische schokken of een explosie.

- De specificatie van dit apparaat niet wijzigen.
- Laat het apparaat tijdens de werking niet onbeheerd achter.
- Oefen geen druk uit op de open deur.
- Zorg ervoor dat de ventilatieopeningen niet geblokkeerd zijn.
- Gebruik het apparaat niet als werkoppervlak en gebruik de ovenruimte niet als opslagplek.

2.4 Onderhoud en reiniging

WAARSCHUWING!

Gevaar voor letsel, vuur of schade aan het apparaat.

- Schakel het apparaat uit en trek de stekker uit het stopcontact voordat je onderhoudshandelingen verricht.
- Reinig het apparaat regelmatig om te voorkomen dat het materiaal van het oppervlak achteruitgaat.
- Zorg ervoor dat er geen voedselresten of resten schoonmaakmiddel ophopen op de afdichtoppervlakken van de deur.
- Vet en voedsel dat in het apparaat achterblijft, kan brand en elektrische vonken veroorzaken wanneer de magnetronfunctie werkt.
- Reinig het apparaat met een vochtige zachte doek. Gebruik alleen neutrale schoonmaakmiddelen. Gebruik geen schuurmiddelen, schuursponsjes, oplosmiddelen of metalen voorwerpen.
- Raadpleeg als u een ovenspray gebruikt eerst de aanwijzingen op de verpakking.

2.5 Service

- Neem contact op met de erkende servicedienst voor reparatie van het apparaat. Gebruik alleen originele reserveonderdelen.
- Dit product bevat een lichtbron van energie-efficiëntieklasse G.
- Met betrekking tot de lamp(en) in dit product en reservelampen die afzonderlijk worden verkocht: Deze lampen zijn bedoeld om bestand te zijn tegen extreme fysieke omstandigheden in huishoudelijke apparaten, zoals temperatuur, trillingen, vochtigheid, of zijn bedoeld om informatie te geven over de operationele status van het apparaat. Ze zijn niet bedoeld voor gebruik in andere toepassingen en zijn niet geschikt voor verlichting in huishoudelijke ruimten.

2.6 Verwijdering

WAARSCHUWING!

Gevaar voor letsel of verstikking.

- Haal de stekker uit het stopcontact.

- Snijd het netsnoer vlak bij het apparaat af en gooi het weg.

3. MONTAGE

⚠ WAARSCHUWING!

Raadpleeg de hoofdstukken Veiligheid.

3.1 Elektrische installatie

De magnetron wordt geleverd met stekker en netsnoer.

De kabel heeft een aardingsdraad met een aardingsstekker. De stekker moet worden aangesloten op een stopcontact dat correct is geïnstalleerd en geaard. In het geval van een elektrische kortsluiting vermindert de aarding het risico op elektrische schokken.

3.2 Montage - Voorbereiding

Controleer of de afmetingen van het meubilair overeenstemmen met de installatieafstanden.

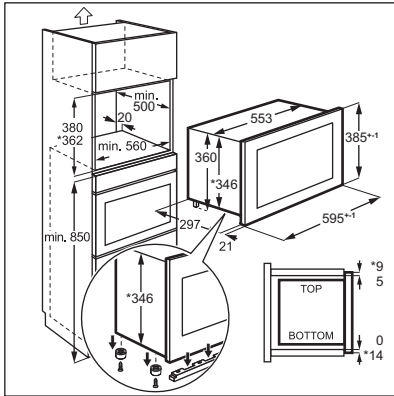

Als u de magnetron in een kast met de hieronder gespecificeerde afmetingen wenst te plaatsen, verwijder dan de 4 schroeven en de beugel van de onderzijde van het apparaat.

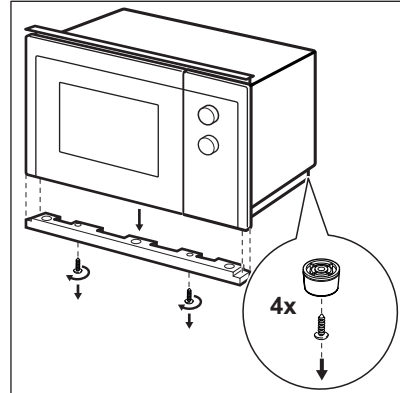
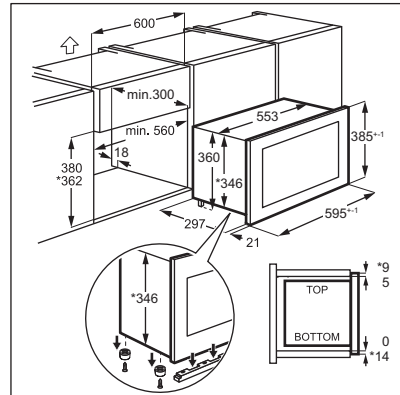

3.3 Montage

1. De elektrische kabel mag op geen enkele manier geblokkeerd worden.

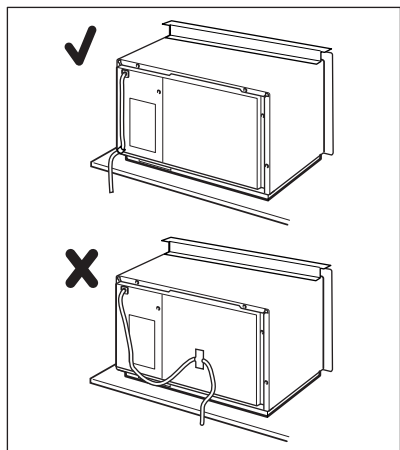

2. Plaats de magnetron in de kast.

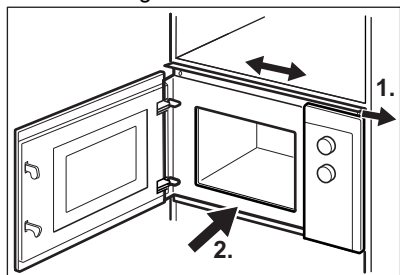

3. Maak de bovenste beugel vast met 2 schroeven.

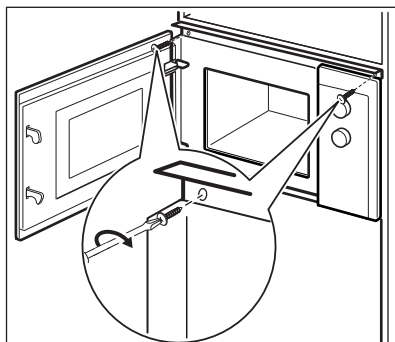

4. Bewaar de minimumafstand tussen de magnetron en de aangrenzende kasten.

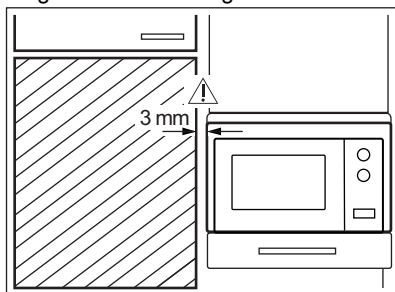

4. BESCHRIJVING VAN HET PRODUCT

4.1 Algemeen overzicht

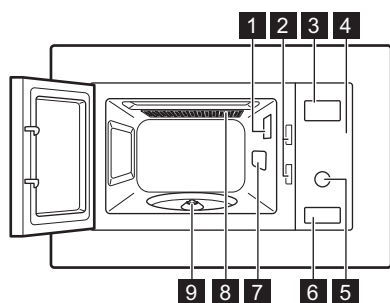

- 1 Lamp
- 2 Veiligheidsvergrendelingsysteem





- 3 Display
- 4 Bedieningspaneel
- 5 Instelknop
- 6 Deuropener
- 7 Waveguide-afdekking
- 8 Grillen
- 9 Ondersteuning draaischijf



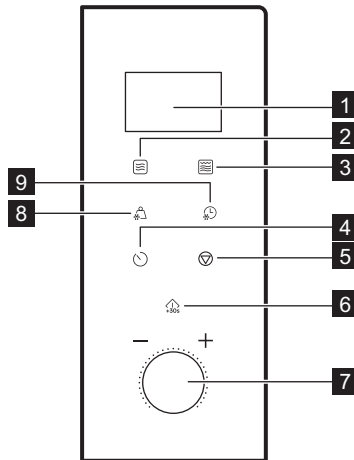



Dit product voldoet aan de vereisten van de Europese norm EN55011. Conform deze norm is dit product geclassificeerd als apparatuur van klasse B groep 2. Groep 2 betekent dat de apparatuur doelbewust radiofrequentie-energie genereert in de vorm van elektromagnetische straling voor de warmtebehandeling van levensmiddelen. Apparatuur van klasse B betekent dat de apparatuur geschikt is voor gebruik in woongebouwen.

4.2 Bedieningspaneel



Dispelement	Funciebeschrijving
1 Display	Toont de instellingen en de huidige tijd.
2 	De magnetronfunctie instellen.
3 	De grill- of combinatiekokenfunctie instellen.
4 	De klok en de keukenwekker instellen.
5 	De magnetron uitschakelen of kookinstellingen wissen.

Displayelement	Functiebeschrijving
<p>6 </p>	<p>Om het apparaat te starten of de bereidingstijd met 30 seconden te verlengen op vol vermogen.</p>
<p>7 Instelknop </p>	<p>Om de bereidingstijd of het gewicht of de functie in te stellen.</p>
<p>8 </p>	<p>Voedsel ontdooien op gewicht.</p>
<p>9 </p>	<p>Voedsel ontdooien op tijd.</p>

4.3 Accessoires

Draaiplateauset



Gebruik altijd de draaiplateauset om voedsel in de magnetron te bereiden.

Glazen kookplateau en draaischijfsteun.

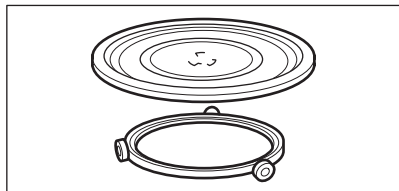

Grillrek

- Laag grillrooster

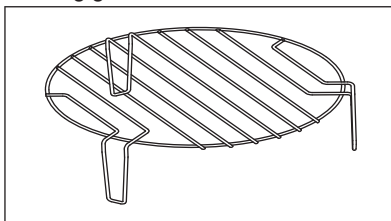

Te gebruiken voor: grillen van voedsel met lage intensiteit, convectiekoken

5. VOORAFGAAND AAN HET EERSTE GEBRUIK



WAARSCHUWING!

Raadpleeg de hoofdstukken Veiligheid.

5.1 Beschermfolie verwijderen

Verwijder voor het eerste gebruik de beschermfolie van het bedieningspaneel en de deuropeningsknop.

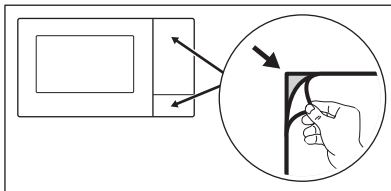

5.2 Eerste reiniging

WAARSCHUWING!

Zie het hoofdstuk 'Onderhoud en reiniging'.

- Verwijder alle onderdelen uit de magnetron.
- Reinig de ovenruimte voorzichtig met een vochtige, zachte doek.

5.3 Voorverwarmen

WAARSCHUWING!

Warm het lege apparaat voor het eerste gebruik voor.

1. Druk herhaaldelijk op  om de grillfunctie **G** in te stellen.
 2. Laat het apparaat werken gedurende 30 min om geurtjes te verwijderen die veroorzaakt worden door het productieproces.
 3. Open de deur en laat deze afkoelen.
 4. Reinig de ovenruimte met een vochtige, zachte doek en droog deze zorgvuldig.
- Het apparaat kan een geur en rook afgeven tijdens de eerste paar keer gebruik. Dit is normaal en duidt niet op een storing. Zorg ervoor dat de luchtstroom in de kamer voldoende is.

6. DAGELIJKS GEBRUIK

WAARSCHUWING!

Raadpleeg de hoofdstukken Veiligheid.

6.1 Algemene informatie over het gebruik van het apparaat

- Laat het voedsel na het uitschakelen van het apparaat enkele minuten rusten.
- Verwijder de verpakking van aluminiumfolie, metalen bakjes, enz. voordat u het eten bereidt.

Koken

- Kook het eten zo mogelijk afgedekt met materiaal dat geschikt is voor gebruik in de magnetron. Bereid eten slechts zonder het te bedekken als u een korst wilt behouden
- Bereid de gerechten niet te lang door gedurende een te lange tijd een te hoge stand te gebruiken. Het eten kan uitdrogen, verbranden of op sommige plekken hard worden.
- Gebruik het apparaat niet om eieren in hun schaal en slakken te bereiden, omdat ze kunnen barsten. Bij gebakken eieren doorboort u eerst de dooiers.
- Prik eten met 'vel' of 'schil', zoals aardappelen, tomaten, worstjes, een paar keer met een vork in voordat u het in de magnetron plaatst, zodat ze niet barsten.

- Stel voor gekoeld of bevroren voedsel een langere bereidingstijd in.
- Gerechten die saus bevatten, moeten van tijd tot tijd worden omgeroerd.
- Groenten met een stevige structuur, zoals wortelen, erwten of bloemkool, moeten in water worden gekookt.
- Draai grotere stukken halverwege de bereidingstijd om.
- Snijd groenten indien mogelijk in stukken van gelijke grootte.
- Gebruik platte, brede borden.
- Gebruik geen kookgerei gemaakt van porselein, keramisch materiaal of aardewerk met kleine gaatjes, bijvoorbeeld op handgrepen. Er kan vocht in deze openingen komen en bij het verwarmen het kookgerei laten barsten.
- Het glazen plateau is noodzakelijk voor de werking van de magnetron. Plaats het eten of de vloeistoffen op het plateau.

Vlees, gevogelte, vis ontdooien

- Leg het bevroren, ingepakte voedsel op een klein, omgedraaid bord met een bakje eronder zodat het dooiwater in het bakje valt.
- Draai het voedsel halverwege de ontdooitijd om. Verdeel de stukken zo mogelijk opnieuw en verwijder de stukken die al zijn ontdooid.

Boter, gebakjes, kwark ontdooien

- Ontdooi het voedsel in het apparaat niet volledig, maar laat het bij kamertemperatuur ontdooien. Dit geeft een meer gelijkmatig resultaat. Verwijder metalen of aluminium verpakkingen voordat u begint te ontdooien.

Fruit, groenten ontdooien

- Als fruit en groenten rauw moeten blijven, ontdooi deze dan niet volledig in het apparaat. Laat ze ontdooien bij kamertemperatuur.

- U kunt een hoger magnetronvermogen gebruiken om fruit en groenten te bereiden zonder ze eerst te ontdooien.

Kant-en-klaarmaaltijden

- U kunt alleen kant-en-klaarmaaltijden in het apparaat bereiden als de verpakking geschikt is voor gebruik in de magnetron.
- U moet de instructies van de fabrikant op de verpakking volgen (bijv. verwijder de metalen afdekking en prik het plastic folie door).

Geschikt kookgerei en materialen

Kookgerei/materiaal	Magnetron			Grillen
	Ontdooien	Verwarming	Koken	
Ovenvast glas en porselein zonder metalen onderdelen, bijv. Pyrex, hittebestendig glas	✓	✓	✓	✓
Niet-ovenbestendig glas en porselein ¹⁾	✓	x	x	x
Grillrooster, glas en glaskeramik gemaakt van ovenbestendig/vriesbestendig materiaal (bijv. Arcoflam), grillrek	✓	✓	✓	✓
Keramisch ²⁾ , aardewerk ²⁾	✓	✓	✓	x
Hittebestendig plastic tot 200°C ³⁾	✓	✓	✓	x
Karton, papier	✓	x	x	x
Huishoudfolie	✓	x	x	x
Bakpapier met magnetronveilige afdichting ³⁾	✓	✓	✓	x
Braadschalen gemaakt van metaal, bijv. email, gietijzer	x	x	x	✓
Bakvormen, zwarte lak of siliconenlaag ³⁾	x	x	x	✓
Bakplaat	x	x	x	✓
Braadpannen, bijv. Crostino of Crunch-bord	x	✓	✓	x
Kant-en-klaare maaltijden in de verpakking ³⁾	✓	✓	✓	✓

1) Zonder zilveren, gouden, platina of metalen laag/versieringen

2) Zonder quartz of metalen onderdelen, of glas dat metalen bevat

3) U dient de instructies van de fabrikant over de maximum temperaturen na te leven.



✓ geschikt

x niet geschikt

6.2 De magnetron aan- en uitzetten

⚠ LET OP!

Stel de magnetron nooit in werking als er geen voedsel is geplaatst.

1. Eenmaal  indrukken.
2. Druk herhaaldelijk op de knop  of draai de instelknop om de gewenste functie in te stellen.
3. Druk op  om te bevestigen.
4. Draai aan de instelknop om de tijd in te stellen.

6.3 Tabel vermogensinstelling

Druk op 	Instelling vermogen	Geschat percentage vermogen
1 keer	P100	100 %
2 keer	P 80	80 %
3 keer	P 50	50 %
4 keer	P 30	30 %
5 keer	P 10	10 %

Grillen en combinatiekoken

Druk op 	Instelling vermogen	Functiemodus
Grillen		
1 keer	G	Grote grill
Combinatiekoken		
2 keer	C – 1	55 % Magnetron, 45 % Grill
3 keer	C – 2	36 % Magnetron, 64 % Grill



6.4 Snelle start



De maximale bereidingstijd is 95 minuten.

Om de magnetron 30 seconden op volledig vermogen in te schakelen, drukt u op . De bereidingstijd wordt met 30 seconden verhoogd met iedere extra druk op de knop.



5. Druk op  om te bevestigen en de magnetron in te schakelen.
6. De magnetron wordt automatisch uitgeschakeld als de tijd is afgelopen. Er klinkt een geluidssignaal.
Om de magnetron eerder uit te schakelen:

- druk op .
- open de deur. De magnetron stopt automatisch. Sluit de deur en druk op  om door te gaan met de bereiding. Gebruik deze optie om het voedsel te controleren.

Draai om de kooktijd in stand-by in te stellen
Setting knob naar links en druk daarna op 
om de magnetron op vol vermogen te activeren.

6.5 Ontdooien

U kunt uit 2 ontdooiwijzen kiezen:

- Ontdooien gewicht 
- Ontdooien tijd 



Gebruik ontdooien gewicht niet voor voedsel dat meer dan 20 minuten uit de vriezer is genomen, of voor ingevroren kant-en-klaar voedsel.



Om ontdooien gewicht te activeren moet u tussen de 100 en 2.000 g voedsel gebruiken.



Om voedsel van minder dan 200 g te ontdooien legt u dit aan de rand van het draaiplateau.

1. Druk op voor ontdooien op gewicht of op voor ontdooien op tijd.
2. Draai aan de instelknop om het gewicht of de tijd in te stellen.
Voor ontdooien per gewicht wordt de tijd automatisch ingesteld.
3. Druk op om te bevestigen en de magnetron in te schakelen.

6.6 Meertraps koken



Als één fase ontdooit, stel deze dan in als de eerste fase.

U kunt voedsel in maximaal 2 fases bereiden.

1. Druk op voor ontdooien op gewicht of voor ontdooien op tijd.
2. Draai aan de instelknop om de ontdooitijd of het ontdooigewicht in te stellen.
3. Druk op om de functie te kiezen.
4. Druk meermaals op om een vermogenstand te kiezen.
5. Draai aan de instelknop om de tijd in te stellen.
6. Druk op om te bevestigen en de magnetron te activeren.
Als u tijdens het koken een geluidssignaal hoort, draai het voedsel dan om of herschik het.

6.7 Grillen en combinatiekoken

Raadpleeg de tabellen met vermogensinstellingen

1. Druk op om de gewenste functie in te stellen.
 2. Druk ter bevestiging op .
 3. Draai aan de instelknop om de tijd in te stellen.
 4. Druk op om te bevestigen en de magnetron te activeren.
- Druk op om de bereidingstijd te verlengen.

7. AUTOMATISCHE PROGRAMMA'S



WAARSCHUWING!

Raadpleeg de hoofdstukken Veiligheid.

7.1 Auto-cooking

Gebruik deze functie om met gemak uw favoriete gerecht te bereiden. De magnetron stelt de optimale instellingen automatisch in.

1. Draai de instelknop met de klok mee om het gewenste menu te kiezen.
2. Druk op om te bevestigen.
3. Draai aan de instelknop om het gewicht van het menu in te stellen.
4. Druk op om te bevestigen en de magnetron in te schakelen.

Menu	Hoeveelheid
A - 1	200 g
Pizza	400 g

Menu	Hoeveelheid
A - 2	250 g
Vlees	350 g
	450 g
A - 3	200 g
Groenten	300 g
	400 g
A - 4	50 g (voeg 450 ml water toe)
Pastaschotel	100 g (voeg 800 ml water toe)
A - 5	200 g
Aardappel	400 g
	600 g
A - 6	250 g
Vis	350 g
	450 g
A - 7	1 kop (120 ml)
Drank	2 koppen (240 ml)
	3 koppen (360 ml)
A - 8	50 g
Popcorn	100 g

8. GEBRUIK VAN DE ACCESSOIRES

⚠ WAARSCHUWING!

Raadpleeg de hoofdstukken Veiligheid.

8.1 De draaiplateauset plaatsen

⚠ LET OP!

Bereid geen voedsel zonder de draaiplateauset. Gebruik alleen de draaiplateauset die bij de magnetron is geleverd.



Kook nooit voedsel direct op de glazen kookplaat.

1. Plaats de rolgeleider rond de draaischijf.
2. Plaats de glazen bakplaat op de rolgeleider.

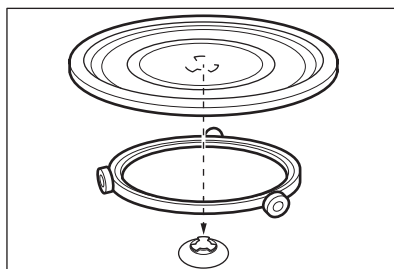

8.2 Plaats het grillrek.

⚠ LET OP!



Grillrek kan niet worden gebruikt met de magnetronfunctie. Er bestaat een risico op schade aan het apparaat. Gebruik het grillrooster alleen met de grillfunctie.

Plaats het grillrooster op de draaischijfset.

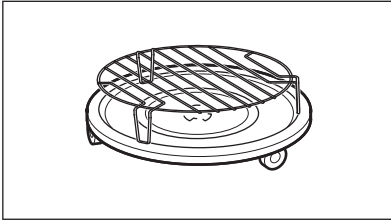



9. EXTRA FUNCTIES

9.1 Kinderslot

Het kinderslot voorkomt dat de magnetron per ongeluk in werking wordt gesteld.



Druk  gedurende 3 seconden in.
Er klinkt een geluidssignaal.

Als het kinderslot actief is, toont het display .



Druk om het kinderslot uit te schakelen gedurende 3 seconden op .

9.2 Kookwekker

U kunt maximaal 95 minuten instellen.



1. Druk op .
2. Draai aan de instelknop om de tijd in te stellen.
3. Druk op  om te bevestigen.
De Kookwekker werkt nog als u de deur opent of de magnetron pauzeert. Druk op  om te annuleren.
Nadat de ingestelde tijd is verstreken, klinkt er een geluidssignaal.

9.3 De klok instellen

1. Druk op  tot 12H of 24H wordt weergegeven.
2. Draai aan de tijdstellingsknop om het aantal uren in te voeren.
3. Druk ter bevestiging op .
4. Draai aan de tijdstellingsknop om het aantal minuten in te voeren.
5. Druk ter bevestiging op .

9.4 Het geluid van de aanraaktoets dempen

Met deze functie kunt u het geluid van de aanraaktoets dempen.

1. Open de deur.
 2. Druk op  en  en houd ze ingedrukt.
OFF wordt weergegeven.
 3. Sluit de deur.
- Herhaal de bovenstaande procedure om het geluid in te schakelen. ON wordt weergegeven.

10. AANWIJZINGEN EN TIPS



WAARSCHUWING!

Raadpleeg de hoofdstukken Veiligheid.

10.1 Tips voor bereiding in de magnetron

Probleem	oplossing
U kunt de gegevens over de hoeveelheid voedselbereiding niet vinden.	Zoek naar gelijksoortig voedsel. Verhoog of verlaag de bereidingstijd aan de hand van deze richtlijn: <ul style="list-style-type: none">• Een dubbele hoeveelheid = bijna een dubbele bereidingstijd.• Een halve hoeveelheid is de helft van de bereidingstijd.
Het eten is te droog.	Verlaag de bereidingstijd of selecteer een lager magnetronvermogen.
Het eten is nog steeds niet ontdooid, heet of gekookt nadat de bereidingstijd is verstreken.	Stel een langere bereidingstijd in of selecteer een hoger magnetronvermogen. Voor grotere gerechten is meer tijd nodig.
Nadat de bereidingstijd is verstreken, is het voedsel oververhit van buiten, maar van binnen nog niet gaar.	Kies de volgende keer een lager vermogen en een langere bereidingstijd. Roer vloeistoffen halverwege de bereidingstijd even door, bijv. soepen.
De kookresultaten van rijst zijn slecht.	U krijgt betere resultaten met rijst als u een platte, brede schaal gebruikt.

10.2 Ontdooiden

Ontdooi braadstukken altijd met de vetkant omlaag.

Ontdooi afgedekt vlees niet want dit kan leiden tot bereiden in plaats van ontdooiden.

Ontdooi heel gevogelte altijd met de borstkant omlaag.

10.3 Meer

Haal gekoeld vlees en gevogelte minstens 30 minuten voor bereiden uit de koelkast.

Bewaar het vlees, gevogelte en groente afgedekt tot de bereiding.

Doe een beetje olie of vloeibare boter op de vis.

Alle groenten moeten op vol vermogen gekookt worden.

Voeg per 250 g groenten 30 - 45 ml koud water toe.

Snijd de verse groente in stukken van gelijke grootte. Alle groenten afgedekt in de container koken.

10.4 Opwarmen

Volg bij het opwarmen van verpakte kant-en-klaar maaltijden altijd de instructies op de verpakking.

10.5 Grill

Voor het grillen van vlakke levensmiddelen in het midden van het grillrek.

Draai het voedsel halverwege de ingestelde tijd om en grill verder.

10.6 Combinatiekoken

Gebruik Combinatiekoken om bepaald voedsel krokant te houden.

Draai het voedsel halverwege de bereidingstijd om en ga dan verder met bereiden.

Elke modus combineert de functies van de magnetron en de grill, met verschillende duur- en vermogensstanden.

11. ONDERHOUD EN REINIGING

WAARSCHUWING!

Raadpleeg de hoofdstukken Veiligheid.

11.1 Opmerkingen en tips over schoonmaken

- Maak de voorkant van de oven schoon met een zachte doek en een reinigingsmiddel.
- Gebruik een normaal reinigingsmiddel om metalen oppervlakken te reinigen.
- Reinig de binnenkant van het apparaat na elk gebruik om het in goede staat te houden. Verwijder regelmatig



- voedselresten. Zorg ervoor dat u overtollige stoom/vochtigheid verwijdert.
- Reinig hardnekkig vuil met een speciaal reinigingsmiddel.
- Reinig alle accessoires regelmatig en laat ze drogen. Gebruik een zachte doek met een warm sopje en een reinigingsmiddel.
- Kook om de moeilijk te verwijderen restjes te verwijderen een glas water gedurende 2 tot 3 minuten op de hoogste magnetronstand.
- Om geurtjes te verwijderen, mengt u een glas water met 2 theelepels citroensap en kookt u 5 minuten op vol magnetronvermogen.

12. PROBLEEMOPLOSSING

WAARSCHUWING!

Raadpleeg de hoofdstukken Veiligheid.

12.1 Wat moet u doen als...

Probleem	Mogelijke oorzaak	Oplossing
Het apparaat werkt niet.	Het apparaat is niet aangesloten op het stopcontact.	Steek de stekker in het stopcontact.
Het apparaat werkt niet.	Gebrek aan elektrische voeding.	Controleer de zekering of de hoofdschakelaar. Als de zekering of de schakelaar het circuit blijft onderbreken, neem dan contact op met een gekwalificeerde elektricien.
Het apparaat werkt niet.	De deur is niet goed gesloten.	Zorg ervoor dat er niets de deur blokkeert.
De lamp werkt niet.	De lamp is defect.	De lamp moet worden vervangen.
Op het display verschijnt  .	Het kinderslot is actief.	Schakel het kinderslot uit. Houd  3 seconden lang ingedrukt.
Er is vonkvorming in de holte.	Er staat een metalen schaal of schaal met een metalen rand in.	Haal het gerecht uit het apparaat.
Er is vonkvorming in de holte.	Er bevindt zich een metalen vleespen of wat aluminiumfolie binnenin dat de binnenwanden raakt.	Zorg ervoor dat de vleespen en de folie de binnenwanden niet raakt.

Probleem	Mogelijke oorzaak	Oplossing
Het draaiplateau maakt een krassend of schurend geluid.	Er bevindt zich een voorwerp of vuil onder de glazen bakplaat.	Reinig het gebied onder de glazen bakplaat.
Het apparaat stopt met werken zonder duidelijke reden.	Er is een storing.	Bel de klantenservice als deze situatie blijft bestaan.

12.2 Onderhoudsgegevens

Als u niet zelf het probleem kunt verhelpen, neem dan contact op met uw verkoper of de serviceafdeling.

De contactgegevens van het servicecentrum staan op het typeplaatje. Het typeplaatje bevindt zich op het apparaat. Verwijder het typeplaatje niet van het apparaat.

Wij adviseren u om de gegevens hier te noteren:

Model (MOD.)

Productnummer (PNC)

Serienummer (S.N.)

13. ENERGIEVERBRUIK

13.1 Productinformatie voor stroomverbruik en maximale tijd om de toepasselijke modus voor laag vermogen te bereiken

Stroomverbruik in stand-by met display aan 0.8 W

Stroomverbruik in stand-by met display uit 0.5 W

De maximale tijd die de apparatuur nodig heeft om automatisch de toepasselijke modus voor laag vermogen te bereiken 20 min

14. MILIEUBESCHERMING

Recycleer de materialen met het symbool . Gooi de verpakking in een geschikte afvalcontainer om het te recyclen. Bescherm het milieu en de volksgezondheid en recycleer op een correcte manier het afval van elektrische en elektronische apparaten.

Gooi apparaten gemarkeerd met het symbool  niet weg met het huishoudelijk afval. Breng het product naar het milieustation bij u in de buurt of neem contact op met de gemeente.

Welcome to AEG! Thank you for choosing our appliance.



Get usage advice, brochures, troubleshooting, service and repair information:
www.aeg.com/support

Subject to change without notice.

CONTENTS

1. SAFETY INFORMATION.....	91
2. SAFETY INSTRUCTIONS.....	94
3. INSTALLATION.....	95
4. PRODUCT DESCRIPTION.....	97
5. BEFORE FIRST USE.....	99
6. DAILY USE.....	100
7. AUTOMATIC PROGRAMMES.....	103
8. USING THE ACCESSORIES.....	104
9. ADDITIONAL FUNCTIONS.....	104
10. HINTS AND TIPS.....	105
11. CARE AND CLEANING.....	106
12. TROUBLESHOOTING.....	106
13. ENERGY EFFICIENCY.....	107
14. ENVIRONMENTAL CONCERNS.....	107

1. ⚠ SAFETY INFORMATION

Before the installation and use of the appliance, carefully read the supplied instructions. The manufacturer is not responsible for any injuries or damage that are the result of incorrect installation or usage. Always keep the instructions in a safe and accessible location for future reference.

1.1 Children and vulnerable people safety

⚠ WARNING!

Risk of suffocation, injury or permanent disability.

- This appliance can be used by children aged from 8 years and above and persons with reduced physical, sensory or mental capabilities or lack of experience and knowledge if they have been given supervision or instruction concerning the use of the appliance in a safe way and understand the

hazards involved. Children of less than 8 years of age and persons with very extensive and complex disabilities shall be kept away from the appliance unless continuously supervised.

- Children should be supervised to ensure that they do not play with the appliance.
- Keep all packaging away from children and dispose of it appropriately.
- **WARNING:** The appliance and its accessible parts become hot during use. Keep children and pets away from the appliance when in use and when cooling down.
- If the appliance has a child safety device, it should be activated.
- Children shall not carry out cleaning and user maintenance of the appliance without supervision.

1.2 General Safety

- This appliance is for cooking purposes only.
- This appliance is designed for single household domestic use in an indoor environment.
- This appliance may be used in offices, hotel guest rooms, bed & breakfast guest rooms, farm guest houses and other similar accommodation where such use does not exceed (average) domestic usage levels.
- **WARNING:** The appliance and its accessible parts become hot during use. Care should be taken to avoid touching heating elements.
- **WARNING:** Only a qualified person can carry out any service or repair operation that involves the removal of a cover which gives protection against exposure to microwave energy.
- **WARNING:** If the door or door seals are damaged, the appliance must not be operated until it has been repaired by a qualified person.
- **WARNING:** Do not heat liquids and other foods in sealed containers. They are liable to explode.

- If the mains power supply cable is damaged, it must be replaced by the manufacturer, its Authorised Service Centre or similarly qualified persons to avoid an electrical hazard.
- Before any maintenance operation, deactivate the appliance and disconnect the mains plug from the socket.
- Always use oven gloves to remove or insert accessories or ovenware.
- Do not operate the appliance by means of an external timer or separate remote-control system.
- Metallic containers for food and beverages are not allowed during microwave cooking.
- Only use utensils that are suitable for use in microwave ovens.
- When heating food in plastic or paper containers, keep an eye on the appliance due to the possibility of ignition.
- The appliance is intended for heating food and beverages. Drying of food or clothing and heating of warming pads, slippers, sponges, damp cloth and similar may lead to risk of injury, ignition or fire.
- If smoke is emitted, switch off or unplug the appliance and keep the door closed in order to stifle any flames.
- Microwave heating of beverages can result in delayed eruptive boiling. Care must be taken when handling the container.
- The contents of feeding bottles and baby food jars shall be stirred or shaken and the temperature checked before consumption, in order to avoid burns.
- Eggs in their shell and whole hard-boiled eggs should not be heated in the appliance since they may explode, even after microwave heating has ended.
- Failure to maintain the appliance in a clean condition could lead to deterioration of the surface that could adversely affect the life of the appliance and possibly result in a hazardous situation.
- The temperature of accessible surfaces may be high when the appliance is operating.

- Do not activate the appliance when it is empty. Metal parts inside the cavity can create electric arcing.
- The appliance should be cleaned regularly and any food deposits removed.
- Do not use a steam cleaner to clean the appliance.
- Do not use harsh abrasive cleaners or sharp metal scrapers to clean the glass door since they can scratch the surface, which may result in shattering of the glass.
- The appliance must be operated with the decorative door open (if applicable).

2. SAFETY INSTRUCTIONS

2.1 Installation

WARNING!

Only a qualified person must install this appliance.

- Remove all the packaging.
- Do not install or use a damaged appliance.
- Follow the installation instructions supplied with the appliance.
- Always take care when moving the appliance as it is heavy. Always use safety gloves and enclosed footwear.
- Do not pull the appliance by the handle.
- Keep the minimum distance from other appliances and units.
- Install the appliance in a safe and suitable place that meets installation requirements.
- The sides of the appliance must stay next to appliances or units with the same height.

2.2 Electrical Connection

WARNING!

Risk of fire and electric shock.

- All electrical connections should be made by a qualified electrician.
- The appliance must be earthed.
- Make sure that the parameters on the rating plate are compatible with the

electrical ratings of the mains power supply.

- If the appliance is connected to the socket via an extension cord, make sure the cord is earthed.
- Make sure not to cause damage to the mains plug and to the mains cable. Contact the Service or an electrician to change a damaged mains cable.
- Do not pull the mains cable to disconnect the appliance. Always pull the mains plug.

2.3 Use

WARNING!

Risk of injury, burns and electric shock or explosion.

- Do not change the specification of this appliance.
- Do not let the appliance stay unattended during operation.
- Do not apply pressure on the open door.
- Make sure that the ventilation openings are not blocked.
- Do not use the appliance as a work surface and do not use the cavity for storage purposes.

2.4 Care and Cleaning

WARNING!

Risk of injury, fire, or damage to the appliance.

- Before maintenance, deactivate the appliance and disconnect the mains plug from the mains socket.
- Clean regularly the appliance to prevent the deterioration of the surface material.
- Do not allow food spills or cleaner residue to accumulate on door sealing surfaces.
- Fat and food remaining in the appliance can cause fire and electric arcing when the microwave function operates.
- Clean the appliance with a moist soft cloth. Use only neutral detergents. Do not use abrasive products, abrasive cleaning pads, solvents or metal objects.
- If you use an oven spray, obey the safety instructions on the packaging.

2.5 Service

- To repair the appliance contact the Authorised Service Centre. Use original spare parts only.

- This product contains a light source of energy efficiency class G.
- Concerning the lamp(s) inside this product and spare part lamps sold separately: These lamps are intended to withstand extreme physical conditions in household appliances, such as temperature, vibration, humidity, or are intended to signal information about the operational status of the appliance. They are not intended to be used in other applications and are not suitable for household room illumination.

2.6 Disposal

WARNING!

Risk of injury or suffocation.

- Disconnect the appliance from the mains supply.
- Cut off the mains electrical cable close to the appliance and dispose of it.

3. INSTALLATION

WARNING!

Refer to Safety chapters.

3.1 Electrical installation

This microwave is supplied with a main cable and main plug.

The cable has an earth wire with an earthing plug. The plug must be plugged into an outlet that is properly installed and earthed. In the event of an electrical short circuit, earthing reduces the risk of electric shock.

3.2 Installation - preliminary preparation

Check if the dimensions of the furniture meet the installation distances.

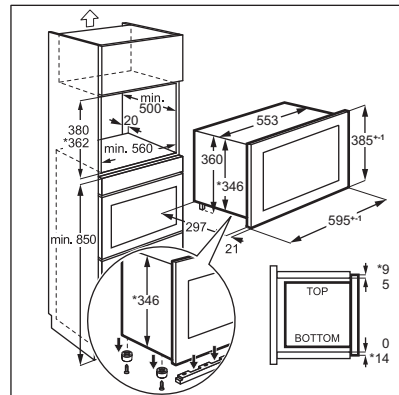

To install the microwave in a cupboard with dimensions as specified below, remove the 4 screws and the bracket from the bottom of the appliance.

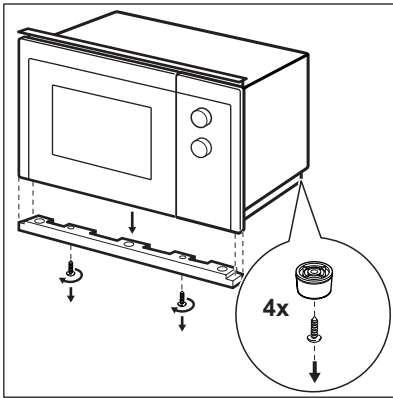
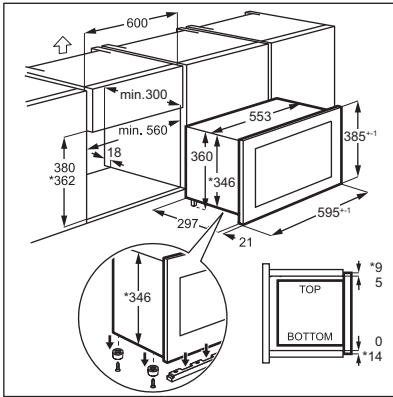

3.3 Installation

1. The electrical cable must not be trapped in any way.

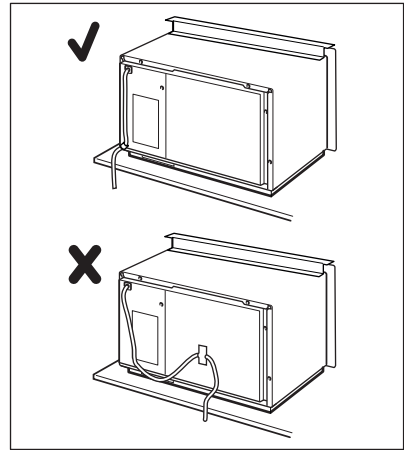

2. Insert the microwave inside the cupboard.

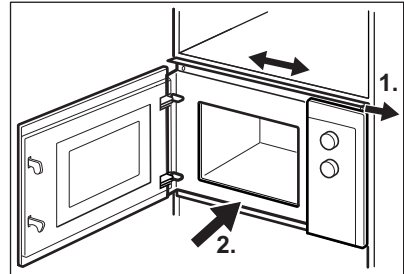

3. Fix the upper bracket with 2 screws.

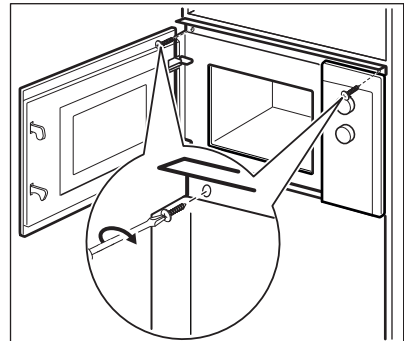

4. Keep the minimum distance between the microwave and the adjacent furniture.

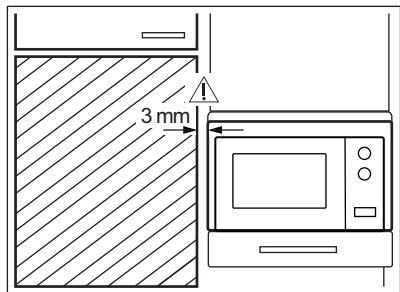

4. PRODUCT DESCRIPTION

4.1 General overview

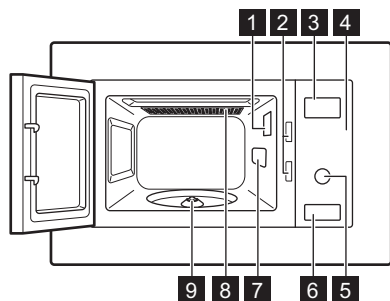

- 1 Lamp
- 2 Safety interlock system
- 3 Display
- 4 Control panel
- 5 Setting knob







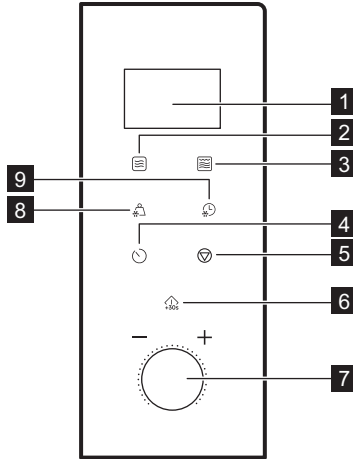

- 6 Door opener
- 7 Waveguide cover
- 8 Grill
- 9 Turntable support



This Product fulfils the requirements of the European standard EN55011. In conformity to this standard, this product is classified as group 2 class B equipment. Group 2 means that the equipment intentionally generates radio-frequency energy in the form of electromagnetic radiation for the heat treatment of food. Class B equipment means that the equipment is suitable to be used in domestic establishments.

4.2 Control Panel



Display element	Function description
1 Display	Shows the settings and current time.
2 	To set the microwave function.
3 	To set the grilling or combination cooking function.
4 	To set the clock and timer.
5 	To deactivate the microwave or to delete the cooking settings.
6 	To start the appliance or increase the cooking time for 30 seconds at full power.
7 Setting knob 	To set the cooking time or weight or function.
8 	To defrost food by weight.
9 	To defrost food by time.

4.3 Accessories

Turntable set



Always use the turntable set to prepare food in the microwave.

Glass cooking tray and turntable support.

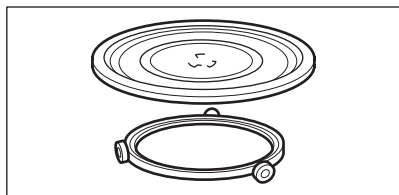

Grill Rack

- Low grill rack

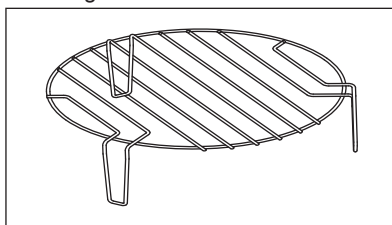

Use for: grilling food with low intensity, convection cooking

5. BEFORE FIRST USE

WARNING!

Refer to Safety chapters.

5.1 Removing protective film

Before first use remove the protective film from the control panel and the door opening button.

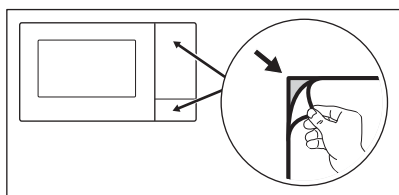

5.2 Initial Cleaning

WARNING!

Refer to "Care and cleaning" chapter.

- Remove all the accessories from the microwave.

- Carefully clean the oven cavity with a moist soft cloth.

5.3 Preheating

WARNING!

Preheat the empty appliance before first use.

1. Press  repeatedly to set the Grilling function **G**.
2. Let the appliance operate for 30 min to remove odour caused by the manufacturing process.
3. Open the door and let it cool down.
4. Clean the appliance cavity with a moist soft cloth and dry carefully.

The appliance can emit an odour and smoke during the first few uses. This is normal and does not indicate any malfunction. Make sure that the airflow in the room is sufficient.

6. DAILY USE

WARNING!

Refer to Safety chapters.

6.1 General information about using the appliance

- After you deactivate the appliance, let the food stand for several minutes.
- Remove the aluminium foil packaging, metal containers, etc. before you prepare the food.

Cooking

- If possible, cook food covered with a material suitable for use in the microwave. Only cook food without a cover if you want to keep it crusty
- Do not overcook the dishes by choosing too high a power setting and too long a time. The food can dry out, burn or catch fire in some places.
- Do not use the appliance to cook eggs or snails in their shells as they may explode. With fried eggs, pierce the yolks first.
- Pierce the skin or peel of potatoes, tomatoes, sausages and similar types of food with a fork several times before cooking so that the food does not burst.
- For chilled or frozen food, set a longer cooking time.
- Dishes which contain sauce must be stirred from time to time.
- Vegetables that have a firm structure, such as carrots, peas or cauliflower, must be cooked in water.
- Turn larger pieces of food halfway through the cooking process.
- If possible, cut vegetables into similar-sized pieces.
- Use flat, wide dishes.

- Do not use cookware made of porcelain, ceramic or earthenware with unglazed bottoms or small openings, for example, on handles. Moisture may get into these openings causing the cookware to crack when heated up.
- The glass cooking tray is necessary for the operation of the microwave. Place the food or liquids on it.

Defrosting meat, poultry, fish

- Put frozen, unwrapped food on a small angled plate with a container below so that the defrosting liquid collects in the container.
- Turn the food halfway through the defrosting time. If possible, separate and then remove the pieces that started to defrost.

Defrosting butter, portions of gâteau, quark

- Do not fully defrost the food in the appliance, but let it defrost at room temperature. It gives a more even result. Remove all metal or aluminium packaging before defrosting.

Defrosting fruit, vegetables

- If fruit and vegetables should remain raw, do not defrost them fully in the appliance. Let them defrost at room temperature.
- To cook fruit and vegetables without defrosting them first use a higher microwave power.

Ready meals

- You can prepare ready meals in the appliance only if their packaging is suitable for microwave use.
- You must follow the manufacturer's instructions printed on the packaging (e.g. remove the metal cover and pierce the plastic film).

Suitable cookware and materials

Cookware / Material	Microwave			Grilling
	Defrosting	Heating	Cooking	
Ovenproof glass and porcelain with no metal components, e. g. Pyrex, heat-proof glass	✓	✓	✓	✓
Non-ovenproof glass and porcelain ¹⁾	✓	x	x	x

Cookware / Material	Microwave			Grilling
	Defrosting	Heating	Cooking	
Glass and glass ceramic made of ovenproof/frost-proof material (e. g. Arcoflam), grill shelf	✓	✓	✓	✓
Ceramic ²⁾ , earthenware ²⁾	✓	✓	✓	X
Heat-resistant plastic up to 200 °C ³⁾	✓	✓	✓	X
Cardboard, paper	✓	X	X	X
Clingfilm	✓	X	X	X
Roasting film with microwave safe closure ³⁾	✓	✓	✓	X
Roasting dishes made of metal, e. g. enamel, cast iron	X	X	X	✓
Baking tins, black lacquer or silicon-coated ³⁾	X	X	X	✓
Baking tray	X	X	X	✓
Browning cookware, e. g. crisp pan or crunch plate	X	✓	✓	X
Ready meals in packaging ³⁾	✓	✓	✓	✓

1) With no silver, gold, platinum or metal plating / decorations

2) Without quartz or metal components, or glazes which contain metals

3) You must follow the manufacturer's instructions about the maximum temperatures.



✓ suitable



X not suitable

6.2 Activating and deactivating the microwave



CAUTION!

Do not let the microwave operate if there is no food in it.

1. Press  once.
2. Repeatedly press  or turn the Setting knob to set the desired function.

3. Press  to confirm.
4. Turn the Setting knob to set the time.
5. Press  to confirm and activate the microwave.
6. The microwave deactivates automatically when the set time comes to an end. An acoustic signal sounds.

To deactivate the microwave earlier:

- press .
- open the door. The microwave stops automatically. Close the door and press  to continue cooking. Use this option to inspect food.

6.3 Power setting table

Press 	Power setting	Approximate Percentage of Power
1 time	P100	100 %
2 times	P 80	80 %
3 times	P 50	50 %
4 times	P 30	30 %
5 times	P 10	10 %

Grilling and Combi cooking

Press 	Power setting	Function mode
Grill		
1 time	G	Full Grill
Combi Cooking		
2 times	C – 1	55 % Microwaves, 45 % Grill
3 times	C – 2	36 % Microwaves, 64 % Grill

6.4 Quick Start



The maximum cooking time is 95 minutes.

To activate the microwave for 30 seconds at

the full power press  ^{+30s}.



The cooking time increases by 30 seconds with each additional press of the button.

To set the cooking time in the standby mode turn the Setting knob counterclockwise then

press  ^{+30s} to activate the microwave at the full power.

6.5 Defrosting

You can choose between 2 defrosting modes:

- Weight defrosting 
- Time defrosting 





Do not use weight defrosting on food that is left out of the freezer for more than 20 minutes, or for frozen ready-made food.



To activate weight defrosting you must use more than 100 g of food and less than 2000 g.



To defrost less than 200 g of food place it on the edge of the turntable.





1. Press  for weight defrosting or  for time defrosting.
2. Turn the Setting knob to set the weight or time.
For weight defrosting the time is set automatically.
3. Press  ^{+30s} to confirm and activate the microwave.

6.6 Multistage cooking





If one stage is defrosting, set it as the first stage.

You can cook food in maximum 2stages.

1. Press  for weight defrosting or  for time defrosting.
2. Turn the Setting knob to set the defrosting time or weight.
3. Press  to choose the function.
4. Press  repeatedly to choose a power level.
5. Turn the Setting knob to set the time.
6. Press  to confirm and activate the microwave.
When you hear an acoustic signal during the cooking, turn over or rearrange the food.

6.7 Grilling and Combi Cooking

Refer to Power setting tables

1. Press  to set the desired function.
2. Press  to confirm.
3. Turn the Setting knob to set the time.
4. Press  to confirm and activate the microwave.

Press  to increase the cooking time.



7. AUTOMATIC PROGRAMMES

WARNING!

Refer to Safety chapters.

7.1 Auto cooking

Use this function to easily cook favourite food. The microwave automatically sets the optimum settings.

1. Turn the Setting knob clockwise to choose the desired menu.
2. Press  to confirm.
3. Turn the Setting knob to set the weight of the menu.
4. Press  to confirm and activate the microwave.

Menu	Amount
A - 1 Pizza	200 g 400 g
A - 2 Meat	250 g 350 g 450 g
A - 3 Vegetables	200 g 300 g 400 g
A - 4 Pasta	50 g (add 450 ml of water) 100 g (add 800 ml of water)
A - 5 Potato	200 g 400 g 600 g
A - 6 Fish	250 g 350 g 450 g
A - 7 Beverage	1 cup (120 ml) 2 cups (240 ml) 3 cups (360 ml)

Menu	Amount
A - 8 Popcorn	50 g 100 g

8. USING THE ACCESSORIES

⚠ WARNING!

Refer to Safety chapters.

8.1 Inserting the turntable set

⚠ CAUTION!

Do not cook food without the turntable set. Use only the turntable set provided with the microwave.



Never cook food directly on the glass cooking tray.

1. Place the roller guide around the turntable shaft.
2. Place the glass cooking tray on the roller guide.

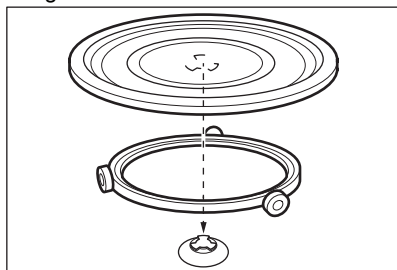

8.2 Inserting the grill rack

⚠ CAUTION!



Grill rack can not be used with the microwave function. There is a risk of damage to the appliance. Use the grill rack only with the Grill function.

Place the grill rack on the turntable set.

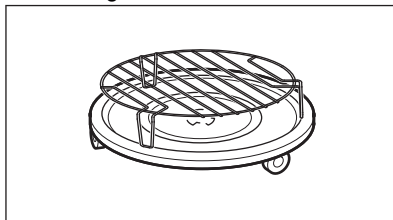



9. ADDITIONAL FUNCTIONS

9.1 Child Safety Lock

The Child Safety Lock prevents an accidental operation of the microwave.



Press and hold  for 3 seconds. An acoustic signal sounds.

When the Child Safety Lock is active the display shows .

To deactivate the Child Safety Lock Press and hold  for 3 seconds.

9.2 Kitchen Timer



You can set a maximum 95 minutes.

1. Press .
2. Turn the Setting knob to set the time.
3. Press  to confirm.

The Timer still works when you open the door or pause the microwave. Press  to cancel.

When the set time is reached, an acoustic signal sounds.



9.3 Setting the Clock

1. Press  until 12H or 24H is displayed.
2. Turn the Time Setting knob to enter the amount of hours.
3. Press  to confirm.
4. Turn the Time Setting knob to enter the amount of minutes.

5. Press  to confirm.

9.4 Muting the touch key sound

The function allows to mute the touch key sound.

1. Open the door.
2. Press and hold  and press  simultaneously. OFF is displayed.
3. Close the door.
To turn on the sound, repeat the procedure above. ON is displayed.

10. HINTS AND TIPS



WARNING!

Refer to Safety chapters.

10.1 Tips for the microwave cooking

Problem	Remedy
You cannot find details on the amount of food prepared.	Look for a similar type of food. Increase or shorten the length of the cooking times according to the following rule: <ul style="list-style-type: none"> • Double the amount almost double the time. • Half the amount is a half time.
The food got too dry.	Set a shorter cooking time or select a lower microwave power.
The food is not defrosted, hot or cooked when the time ends.	Set a longer cooking time or a higher power. Note that large dishes need a longer time.
After the cooking time ends, the food is overheated on the outside, but still not ready inside.	Next time set a lower power and a longer time. Stir liquids half-way through, e.g. soup.
Rice cooking results are poor.	To get better results for rice use a flat, wide dish.

10.2 Defrosting

Always defrost roast fat side down.

Do not defrost covered meat as it may cause cooking instead of defrosting.

Always defrost whole poultry breast side down.

10.3 Cooking

Always remove chilled meat and poultry from the refrigerator at least 30 minutes before cooking.

Let the meat, poultry, fish and vegetables stay covered after cooking.

Brush a little oil or melted butter over the fish.

All vegetables should be cooked at the full microwave power.

Add 30 - 45 ml of cold water for every 250 g of vegetables.

Cut fresh vegetables into even sized pieces before cooking. Cook all vegetables with a cover on the container.

10.4 Reheating

When you reheat packed ready meals always follow the instruction written on the packaging.

10.5 Grilling

Grill flat food items in the middle of the grill rack.

Turn the food over halfway through the set time and continue grilling.

10.6 Combi Cooking

Use Combi Cooking to keep the crispness of certain foods.

Halfway through the cooking time turn the foods over and then continue cooking.

Each mode combines the microwave and the grill functions at different time periods and power levels.

11. CARE AND CLEANING

WARNING!

Refer to Safety chapters.

11.1 Notes and tips on cleaning

- Clean the front of the appliance with a soft cloth with warm water and a cleaning agent.
- To clean metal surfaces, use a usual cleaning agent.
- Clean the interior of the appliance after each use to keep it in good condition.

Remove food remains regularly. Make sure to get rid of excess steam/humidity.



- Clean stubborn dirt with a special cleaner.
- Clean all accessories regularly and let them dry. Use a soft cloth with warm water and a cleaning agent.
- To soften the remains that are hard to remove boil a glass of water at the full microwave power for 2 to 3 minutes.
- To remove odours, mix a glass of water with 2 tsp of lemon juice and boil at full microwave power for 5 minutes.

12. TROUBLESHOOTING

WARNING!

Refer to Safety chapters.

12.1 What to do if...

Problem	Possible cause	Remedy
The appliance does not operate.	The appliance is not plugged in.	Plug in the appliance.
The appliance does not operate.	Lack of Electrical Power Supply.	Check the fuse or the main switch. If the fuse or the switch continue to break the circuit, contact a qualified electrician.
The appliance does not operate.	The door is not closed properly.	Make sure that nothing blocks the door.
The lamp does not operate.	The lamp is defective.	The lamp has to be replaced.
The display shows  .	The Child Safety Lock is active.	Deactivate the Child Safety Lock. Hold  for 3 seconds.

Problem	Possible cause	Remedy
There is sparking in the cavity.	There is a metal dish or a dish with a metal trim inside.	Remove the dish from the appliance.
There is sparking in the cavity.	There is a metal skewer or some aluminium foil inside that touches the interior walls.	Make sure that the skewer or foil does not touch the interior walls.
The turntable set makes a scratching or grinding noise.	There is an object or dirt below the glass cooking tray.	Clean the area below the glass cooking tray.
The appliance stops operating without a clear reason.	There is a malfunction.	If this situation repeats itself, call the Authorised Service Centre.

12.2 Service data

If you cannot find a solution to the problem yourself, contact your dealer or an Authorised Service Centre.

The necessary data for the service centre is on the rating plate. The rating plate is on the appliance. Do not remove the rating plate from the appliance.

We recommend that you write the data here:

Model (MOD.)

Product number (PNC)

Serial number (S.N.)

13. ENERGY EFFICIENCY

13.1 Product Information for power consumption and maximum time to reach applicable low power mode

Power consumption in standby with display on	0.8 W
Power consumption in standby with display off	0.5 W
Maximum time needed for the equipment to automatically reach the applicable low power mode	20 min

14. ENVIRONMENTAL CONCERNS

Recycle materials with the symbol . Put the packaging in relevant containers to recycle it. Help protect the environment and human health by recycling waste of electrical and electronic appliances. Do not dispose of

appliances marked with the symbol  with the household waste. Return the product to your local recycling facility or contact your municipal office.

Tere tulemast AEG kasutajate hulka! Aitäh, et valisite meie seadme.



Nõuandeid, brošüüre, tõrkeotsingu, remondi- ja hooldusteavet leiate:
www.aeg.com/support

Jäetakse õigus teha muutusi.

SISUKORD

1. OHUTUSINFO.....	108
2. OHUTUSJUHISED.....	111
3. PAIGALDAMINE.....	112
4. TOOTE KIRJELDUS.....	114
5. ENNE ESIMEST KASUTAMIST.....	116
6. IGAPÄEVANE KASUTAMINE.....	117
7. AUTOMAATPROGRAMMID.....	120
8. TARVIKUTE KASUTAMINE.....	121
9. LISAFUNKTSIOONID.....	121
10. VIHJEID JA NÄPUNÄITEID.....	122
11. PUHASTUS JA HOOLDUS.....	123
12. VEAOTSING.....	123
13. ENERGIATÕHUSUS.....	124
14. JÄÄTMEKÄITLUS.....	125

1. ⚠ OHUTUSINFO

Enne seadme paigaldamist ja kasutamist lugege kaasasolev juhend tähelepanelikult läbi. Tootja ei võta endale vastutust vigastuste või varalise kahju eest, mis on tingitud paigaldusnõuete eiramisest või väärist kasutusest. Hoidke kasutusjuhend kindlas kohas alles, et saaksite seda vajadusel vaadata.

1.1 Laste ja haavatavate inimeste turvalisus

⚠ HOIATUS!

Lämbumise, kehavigastuse või püsiva puude oht.

- Vähemalt 8-aastased ja vanemad lapsed ning piiratud füüsiliste, sensorsete või vaimsete võimete või väheste kogemuste ja teadmistega isikud tohivad seda seadet kasutada järelevalve all või kui neid on õpetatud seadet

ohutul viisil kasutama ja mõistma kaasnevaid ohte. Lapsed vanuses kuni 8 aastat ning raske või väga keerulise puudega isikud tuleks hoida seadmest eemal, kui neil ei saa pidevalt silma peal hoida.

- Tuleb jälgida, et lapsed seadmega ei mängiks.
- Hoidke pakendimaterjal lastele kättesaamatus kohas ja kõrvaldage see nõuetekohaselt.
- HOIATUS: Seade ja selle juurde kuuluvad osad lähevad kasutamise ajal kuumaks. Hoidke lapsed ning lemmikloomad töötavast ja jahtuvast seadmest eemal.
- Kui seadmel on olemas laste ohutusseade, tuleks see sisse lülitada.
- Lapsed ei tohi ilma järelevalveta seadet puhastada ega hooldustoiminguid läbi viia.

1.2 Üldine ohutus

- See seade on ette nähtud ainult toidu valmistamiseks.
- See seade on ettenähtud kasutamiseks kodumajapidamise siseruumides.
- Seda seadet võib kasutada kontorites, hotellide külalistetubades, hommikusöögiga külalistetubades, talumajapidamistes ja muudes sarnastes majutusruumides, kui selline kasutamine ei ületa (keskmist) kodumajapidamise kasutuskoormust.
- HOIATUS: Seade ja selle juurde kuuluvad osad lähevad kasutamise ajal kuumaks. Olge ettevaatlik, et te kütteelemente ei puutuks.
- HOIATUS: Ainult kvalifitseeritud isik võib teha hooldus- või remonditöid, mis hõlmavad mikrolainetega kokkupuute eest kaitsva katte eemaldamist.
- HOIATUS: Kui uks või ukse tihendid on kahjustatud, ei tohi seadet kasutada enne, kui selle on parandanud kvalifitseeritud isik.
- HOIATUS: Äрге kuumutage vedelikke ja muid toiduaineid suletud pakendites. Need võivad plahvatada.

- Kui toitejuhe on vigastatud, laske see elektriohutuse tagamiseks välja vahetada tootja, selle volitatud hoolduskeskuse või vastavat kvalifikatsiooni omava isiku poolt.
- Enne mistahes hooldust lülitage seade välja ja eemaldage toitepistik pistikupesast.
- Tarvikute või ahjunõude eemaldamiseks või sisestamiseks kasutage alati ahjukindaid.
- Ärge kasutage seadet välistaimeriga ega kaugjuhtimispuldi abil.
- Mikrolaineahju ei tohi panna metallist nõusid või karpe ega joogipurke.
- Kasutage ainult mikrolaineahjukindlaid nõusid.
- Toidu soojendamisel plast- või pabernõudes jälgige seadet võimaliku süttimise ärahoidmiseks.
- See seade on ette nähtud toidu ja jookide soojendamiseks. Toidu või riiete kuivatamine ning soojenduspatjade, susside, käsnae, niiske lapi jms kuumutamine toob kaasa vigastuste, süttimise või tulekahju ohu.
- Kui seadmest tuleb suitsu, lülitage leekide summutamiseks seade välja või eemaldage toitepistik pistikupesast ning hoidke ust suletuna.
- Jookide mikrolaineahjus kuumutamisel võib tekkida hiline plahvatuslik keemine. Nõude käsitlemisel tuleb olla ettevaatlik.
- Põletuste vältimiseks tuleb enne tarvitamist lutipudelite ja imikutoidu purkide sisu segada või loksutada ning kontrollida nende temperatuuri.
- Koorega mune ja terveid kõvaks keedetud mune ei tohi seadmes kuumutada, kuna need võivad plahvatada isegi pärast mikrolainefunktsiooni välja lülitumist.
- Seadme hooldamata ja puhastamata jätmine võib põhjustada selle pindade seisukorra halvenemist, mis võib seadme eluiga lühendada ja põhjustada ohtlikke olukordi.
- Seadme töötamise ajal võib juurdepääsetavate pindade temperatuur olla kõrge.

- Ärge aktiveerige tühja seadet. Ahjuõõnsuses olevad metallosad võivad tekitada elektrikaare.
- Seadet tuleb regulaarselt puhastada ja sellest tuleb eemaldada toidujäägid.
- Ärge kasutage seadme puhastamiseks aurupuhastit.
- Ärge kasutage klaasikse puhastamiseks abrasiivpuhastusvahendid või teravad metallkaabitsad, sest need võivad klaasi pinda kriimustada, mille tagajärjel võib see puruneda.
- Seadet tuleb kasutada avatud katteuksega (kui see on olemas).

2. OHUTUSJUHISED

2.1 Paigaldamine

HOIATUS!

Seadet tohib paigaldada ainult kvalifitseeritud tehnik.

- Eemaldage kõik pakkematerjalid.
- Kahjustatud seadet ei tohi paigaldada ega kasutada.
- Järgige seadmega kaasasolevaid paigaldusjuhiseid.
- Kuna seade on raske, olge selle liigutamisel ettevaatlik. Kasutage töökindaid ja kinnisi jalanõusid.
- Ärge tõmmake seadet käepidemest.
- Tagage minimaalne kaugus muudest seadmetest ja mööbliesemetest.
- Paigaldage seade ohutusse ja sobivasse kohta, mis vastab paigaldusnõuetele.
- Seadme küljed peavad jääma vastu teiste sama kõrgusega seadmete või kappide külgi.

2.2 Elektriühendus

HOIATUS!

Tulekahju- ja elektrilöögioht.

- Kõik elektriühendused peab teostama kvalifitseeritud elektrik.
- Seade peab olema maandatud.

- Kontrollige, kas andmeplaadil olevad elektrilandmed vastavad teie kohaliku vooluvõrgu näitajatele.
- Kui seade on ühendatud pikendusjuhtme abil, siis peab ka pikendusjuhtmel olema maandus.
- Veenduge, et te ei vigastaks toitepistikut ega -juhet. Vigastatud toitejuhtme vahetamiseks võtke ühendust teeninduskeskuse või elektrikuga.
- Seadet välja lülitades ärge tõmmake toitekaablist. Hoidke alati kinni toitepistikust.

2.3 Kasutamine

HOIATUS!

Vigastuse, põletuse, elektrilöögi või plahvatuse oht!

- Ärge muutke seadme tehnilisi omadusi.
- Ärge jätke töötavat seadet järelvalveta.
- Ärge avaldage avatud uksele survet.
- Veenduge, et ventilatsioonivad ei oleks tõkestatud.
- Ärge kasutage seadet tööpinnana ega hoidke selle sisemuses asju.

2.4 Hooldus ja puhastus

⚠ HOIATUS!

Kehavigastuse, tulekahju või seadme kahjustamise oht.

- Enne hooldustoiminguid lülitage seade välja ja lahutage toitepistik pistikupesast.
- Puhastage seadet regulaarselt, et vältida pinnamaterjali kahjustumist.
- Ärge laske toidupritsmetel või puhastusvahendi jääkidel uksetihendile ega sulgemispindadele koguneda.
- Seadmes olevad rasva- ja toidujäägid võivad mikrolainefunktsiooni kasutamisel süttida või põhjustada kaarleeki.
- Puhastage seadet pehme niiske lapiga. Kasutage ainult neutraalseid pesuaineid. Ärge kasutage abrasiivseid vahendeid, küürimiskäsnu, lahusteid ega metallesemeid.
- Ahjupihusti kasutamisel järgige pakendil olevaid ohutusjuhiseid.

2.5 Hooldus

- Seadme parandamiseks võtke ühendust volitatud teeninduskeskusega. Kasutage ainult originaalvaruosi.

- Toode sisaldab energiatõhususe klassi G valgusallikat.
- Teave selles seadmes olevate lampide ja eraldi müüdavate varulampide kohta: Need lambid taluvad ka koduste majapidamiseseadmete äärmuslikumaid tingimusi, näiteks temperatuuri, vibratsiooni, niiskust või on mõeldud edastama infot seadme tööoleku kohta. Need pole mõeldud kasutamiseks muudes rakendustes ega sobi ruumide valgustamiseks.

2.6 Jäätmekäitus

⚠ HOIATUS!

Vigastus- või lämbumisoht.

- Lahutage seade vooluvõrgust.
- Lõigake elektrijuhe seadme lähedalt läbi ja visake ära.

3. PAIGALDAMINE

⚠ HOIATUS!

Vt ohutust käsitlevaid peatükke.

3.1 Elektriinstallatsioon

Selle mikrolaineahjuga kaasnevad toitekaabel ja toitepistik.

Kaabliil on maanduspistikuga maandusjuhe. Pistik tuleb ühendada nõuetekohaselt paigaldatud ja maandatud pistikupesaga. Elektrilühise korral vähendab maandus elektrilöögi ohtu.

3.2 Paigaldamine: ettevalmistus

Kontrollige, kas mööbli mõõtmed vastavad paigaldusmõõtmetele.

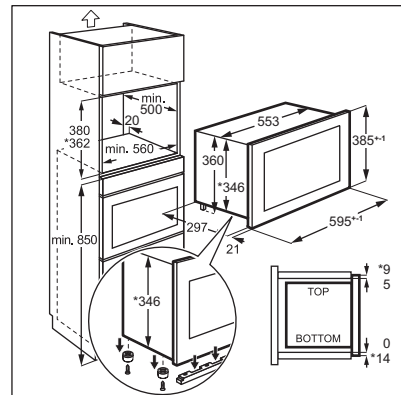

Mikrolaineahju paigaldamiseks allpool näidatud mõõtmetega kõõgimööblisse eemaldage seadme põhjalt 4 kruvi ja kinnitusklamber.

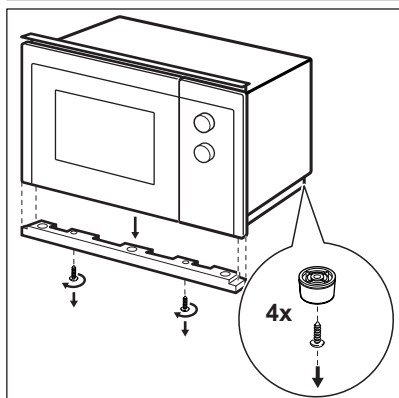
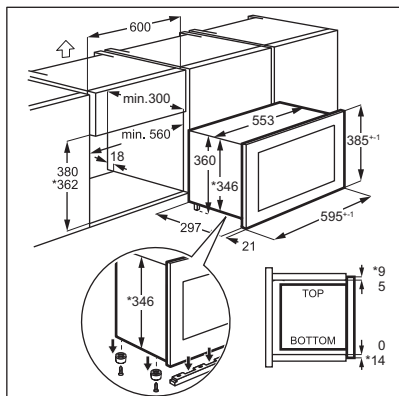

3.3 Paigaldamine

1. Toitejuhe ei tohi mingil viisil kuskile kinni jäänud olla.

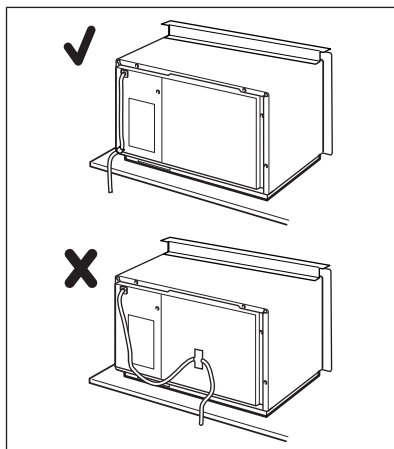

2. Mikrolaineahju paigaldamine kööginööblistse.

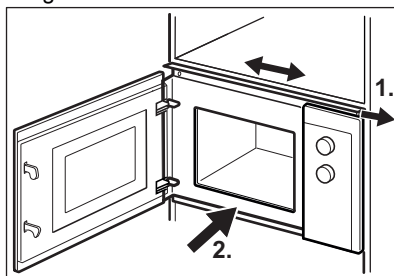

3. Kinnitage ülemine kinnitusklamber 2 kruviga.

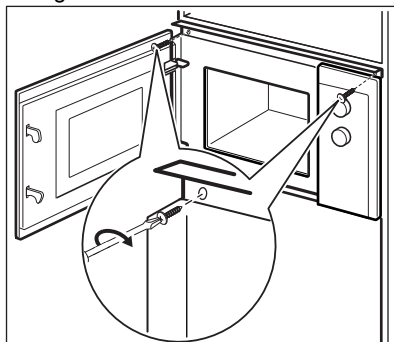

4. Jälgige, et oleks tagatud minimaalne kaugus mikrolaineahju ja külgneva mööbli vahel.

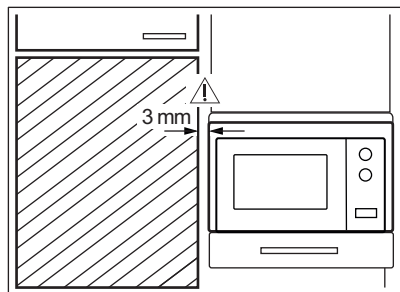

4. TOOTE KIRJELDUS

4.1 Üldine ülevaade

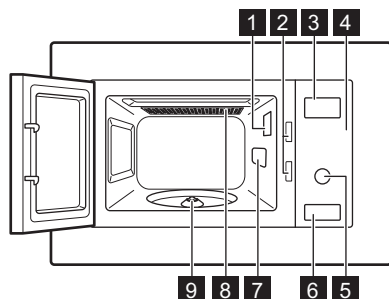

- 1 Lamp
- 2 Turvalukusüsteem
- 3 Ekraan
- 4 Juhtpaneel
- 5 Seadistusnupp







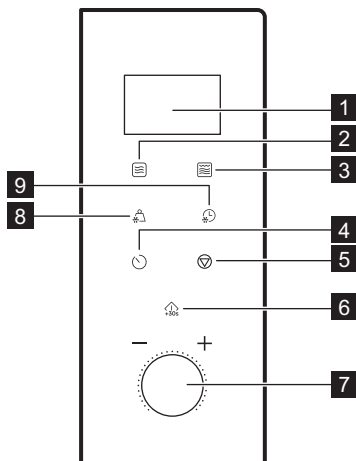

- 6 Ukseavaja
- 7 Lainejuhi kate
- 8 Grill
- 9 Pöördaluse tugi



See toode vastab Euroopa standardi EN55011 nõuetele. Selle standardi kohaselt on see toode klassifitseeritud rühma 2 klassi B seadmeteks. Rühm 2 tähendab, et seade tekitab tahtlikult raadiosagedusenergiat elektromagnetkiirguse kujul toidu kuumtötluseks. Klass B tähendab, et seade sobib kasutamiseks kodumajapidamistes.

4.2 Juhtpaneel



Ekraanielement	Funktsiooni kirjeldamine
1 Ekraan	Kuvab seaded ja praeguse aja.
2 	Mikrolaine funktsiooni seadistamiseks.
3 	Grilli- või kombineeritud küpsetusfunktsiooni valimiseks.
4 	Kella ja taimeri valimiseks.
5 	Mikrolaineahju väljalülitamiseks või toiduvalmistus-seadete tühistamiseks.
6 	Seadme käivitamiseks või toiduvalmistusaja pikendamiseks 30 sekundi võrra täisvõimsusel.
7 Seadistusnupp 	Toiduvalmistamise aja või kaalu või funktsiooni seadmiseks.
8 	Toidu sulatamiseks kaalu alusel.
9 	Toidu sulatamiseks aja alusel.

4.3 Tarvikud

Pöördaluse komplekt



Kasutage mikrolaineahjus toidu valmistamiseks alati pöördaluse komplekti.

Klaasist küpsetusplaat ja pöördaluse tugi.

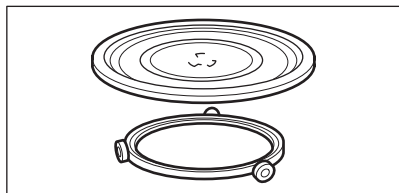

Grillirest

- Madal grillimisrest

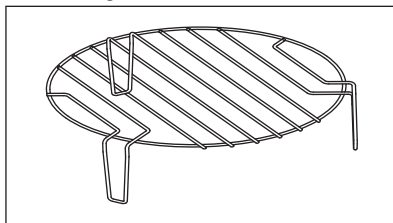

Kasutamine: toidu grillimiseks madalal intensiivsusel, konvektsiooniga toiduvalmistamiseks

5. ENNE ESIMEST KASUTAMIST



HOIATUS!

Vt ohutust käsitlevaid peatükke.

5.1 Kaitsekile eemaldamine

Enne esmakordset kasutamist eemaldage juhtpaneelilt ja ukse avamise nupult kaitsekile.

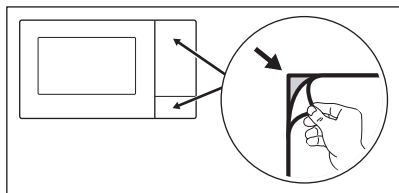

5.2 Esmane puhastamine



HOIATUS!

Vt jaotist "Puhastus ja hooldus".

- Eemaldage mikrolaineahjust kõik tarvikud.
- Puhastage ahju õõnsus ettevaatlikult niiske pehme lapiga.

5.3 Eelkuumutamine



HOIATUS!

Eelkuumutage seadet enne esimest kasutamist.

1. Grillimisfunktsiooni  valimiseks vajutage järjest **G** nuppu.
2. Laske seadmel töötada režiimis 30 min jooksul, et eemaldada tootmisprotsessist põhjustatud lõhn.
3. Avage uks ja laske ahjul jahtuda.
4. Puhastage ahju sisemust niiske pehme lapiga ja kuivatage hoolikalt.

Seade võib esimestel kasutuskordadel eraldada lõhna ja suitsu. See on normaalne ega näita mistahes riket. Veenduge, et õhuvool ruumis on piisav.

6. IGAPÄEVANE KASUTAMINE

HOIATUS!

Vt ohutust käsitlevaid peatükke.

6.1 Üldine teave seadme kasutamise kohta

- Pärast seadme väljalülitamist jätke toit mõneks minutiks seisma.
- Eemaldage enne toidu valmistamist alumiiniumfooliumist pakend, metallist pakendid jmt.

Küpsetamine

- Võimalusel valmistage toitu mikrolainetes kasutamiseks sobiva materjaliga kaetult. Küpsetage toitu ilma kaaneta juhul, kui soovite krõbedat koorikut
- Vältige toidu üleküpsetamist, valides liige kõrge võimsustaseme või liiga pika aja. Toit võib mõnes kohas ära kuivada, kõrbeda või süttida.
- Ärge kasutage seadet koorega munade ja karpide valmistamiseks – need võivad lõhkeda. Praemunade korral torgake esmalt läbi munakollased.
- Torgake toitu, millel on "nahk" või "koor", nagu kartulid, tomatid, vorstikesed jms, enne valmistamist mõned korrad kahvliga, et pealispid ei lõhkeks.
- Jahutatud või külmutatud toidu puhul seadke küpsetusaeg pikemaks.
- Kastet sisaldavaid roogasid tuleb aeg-ajalt segada.
- Tugeva struktuuriga köögivilju, nagu porgand, hernes või lillkapsas, tuleb keeta vees.
- Pöörake suuremaid tükke poole valmistamisaja möödumisel.
- Võimalusel lõigake köögiviljad sarnase suurusega tükkideks.
- Kasutage lamedaid, laiü nõusid.

- Ärge kasutage portselanist või keraamilisi toidunõusid või väikeste aukudega savinõusid (nt käepidemetel). Niiskus võib nendesse avadesse sisse pääseda ja põhjustada kuumuse mõjul pragude tekkimist.
- Mikrolaineahju kasutamisel on vajalik tarvik klaasist küpsetusalus. Asetage toit või vedelikud selle peale.

Liha, linnuliha, kala sulatamine

- Pange pakendist väljavõetud külmutatud toit nõusse, mille põhjale on asetatud kummulikeeratud taldrik, nii et sulamisvedelik saaks nõusse valguda.
- Keerake toitu poole sulatusaja möödumisel. Võimalusel eraldage ja eemaldage üksteisest sulama hakanud tükid.

Või sulatus, kreemikoogi portsjonid, kohupiim

- Ärge sulatage lõpuni mikrolaineahjus, vaid laske sellel toatemperatuuril sulada. See annab ühtlasema tulemuse. Eemaldage enne sulatamist metallist või alumiiniumist pakend.

Puu-, köögiviljade sulatamine

- Kui soovite puu- ja juurvilju tarvitada värskest, ärge neid seadmes lõpuni üles sulatage. Laske neil toatemperatuuril sulada.
- Ilma eelnevalt sulatamata võite puuvilja ja juurvilja küpsetades kasutada kõrgemat mikrolainevõimsust.

Valmistoidud

- Seadmes saate valmistada valmistoite ainult siis, kui nende pakend on mikrolaineahjus kasutamiseks sobiv.
- Peate järgima pakendile trükitud tootja juhiseid (nt eemaldage metallkate ja torgake plastkile läbi).

Sobivad kööginõud ja materjalid

Keedunõu/materjal	Mikrolaine			Grill
	Ülessulata- mine	Kuumuta- mine	Küpseta- mine	
Metallkomponentideta ahjukindel klaas ja portselan, nt Pyrex, kuumakindel klaas	✓	✓	✓	✓

Keedunõu/materjal	Mikrolaine			Grill
	Ülessulata- mine	Kuumuta- mine	Küpseta- mine	
Mitte-ahjukindel klaas ja portselan ¹⁾	✓	X	X	X
Ahju-/külmutuskindlast materjalist grillrest, klaas ja klaaskeraamika (nt Arcoflam), grillrest	✓	✓	✓	✓
Keraamika ²⁾ , savinõud ²⁾	✓	✓	✓	X
Kuumuskindel plastik kuni 200 °C ³⁾	✓	✓	✓	X
Papp, paber	✓	X	X	X
Säilituskile	✓	X	X	X
Mikrolaineahjukindla sulguriga röstimiskile ³⁾	✓	✓	✓	X
Metallist nõudega röstimine, nt email, malm	X	X	X	✓
Küpsetusvormid, musta lakiga või silikoonkatte- ga ³⁾	X	X	X	✓
Küpsetusplaat	X	X	X	✓
Pruunistamisnõud, nt kröbestamis- või pruunista- misalus	X	✓	✓	X
Valmistoidud pakendis ³⁾	✓	✓	✓	✓

1) ilma hõbedast, kullast, platinast või metallist katete/kaunistusteta

2) ilma kvartsi või metallkomponentideta või metalle sisaldavate glasuurideta

3) Peate järgima tootja juhiseid maksimaalsete temperatuuride kohta.



✓ **sobiv**



X **mittesobiv**

6.2 Mikrolaineahju sisse- ja väljalülitamine



ETTEVAATUST!

Ärge laske mikrolaineahjul tühjalt töötada.

1. Vajutage  üks kord.
2. Soovitud funktsiooni valimiseks vajutage järjest  või keerake seadete nuppu.

3. Kinnitamiseks vajutage  ^{+30s.}
4. Aja valimiseks keerake seadete nuppu.
5. Kinnitamiseks ja mikrolaineahju sisselülitamiseks vajutage  ^{+30s.}
6. Mikrolaineahi lülitub valitud aja lõppemisel ise automaatselt välja. Kostab helisignaali.

Mikrolaineahju varem väljalülitamiseks:

- vajutage .
- avage uks. Mikrolaineahi peatab automaatselt töö. Sulgege uks ja vajutage küpsetamise jätkamiseks  ^{+30s.} Kasutage seda valikut toidu kontrollimiseks.

6.3 Võimsusseadete tabel

Vajutage 	Võimsusseade	Ligikaudne võimsusprotsent
1 kord	P100	100 %
2 korda	P 80	80 %
3 korda	P 50	50 %
4 korda	P 30	30 %
5 korda	P 10	10 %

Grillimine ja kombineeritud küpsetamine

Vajutage 	Võimsusseade	Funktsiooni režiim
Grill		
1 kord	G	Täisgrill
Kombineeritud küpsetamine		
2 korda	C – 1	55 % mikrolained, 45 % grill
3 korda	C – 2	36 % mikrolained, 64 % grill

6.4 Kiirkäivitus



Maksimaalne küpsetusaeg on 95 minutit.

Et lülitada mikrolaineahi täisvõimsusel 30



sekundiks sisse, vajutage .

Iga nupuvajutusega pikeneb küpsetusaeg 30 sekundi võrra.

Ooterežiimis küpsetusaja valimiseks keerake nuppu Setting knob vastupäeva ja vajutage siis , et mikrolaineahi täisvõimsusel sisse lülitada.

6.5 Sulatamine

Valida on võimalik 2 sulatusrežiimi vahel:

- Kaalupõhine sulatamine 
- Ajastatud sulatamine 





Ärge kasutage kaalupõhist sulatamist toitude puhul, mis on sügavkülmast väljas olnud kauem kui 20 minutit, ega ka külmutatud valmistoidu puhul.



Kaalupõhise sulatuse sisselülitamiseks peab kasutatav toit kaaluma rohkem kui 100 g ja vähem kui 2000 g.



Kui soovite sulatada vähem kui 200 g, asetage see pöördaluse äärelle.

1. Vajutage  kaalupõhiseks või  ajastatud sulatamiseks.
2. Kaalu või aja valimiseks keerake seadete nuppu.
Kaalupõhise sulatamise puhul määratakse aeg automaatselt.
3. Kinnitamiseks ja mikrolaineahju sisselülitamiseks vajutage .

6.6 Mitmeastmeline toiduvalmistamine



Kui üks etappidest on sulatamine, määrake see esimeseks etapiks.

Toitu saab küpsetada maksimaalselt 2 faasis.

1. Vajutage nuppu kaalupõhiseks sulatamiseks või nuppu ajastatud sulatamiseks.
2. Sulatamise aja või kaalu seadmiseks keerake seadistusnuppu.
3. Funktsiooni valimiseks vajutage .
4. Vajutage järjest , et valida võimsustase.
5. Aja seadmiseks keerake seadistusnuppu.
6. Kinnitamiseks ja mikrolaineahju aktiveerimiseks vajutage nuppu ^{+30s.}.
Kui kuulete toiduvalmistamise ajal helisignaali, pöörake toit ümber või muutke selle paigutust.

6.7 Grillimine ja kombineeritud küpsetamine

Vaadake võimsuse seadete tabeleid

1. Soovitud funktsiooni valimiseks vajutage nuppu.
2. Kinnitamiseks vajutage nuppu ^{+30s.}.
3. Aja seadmiseks keerake seadistusnuppu.
4. Kinnitamiseks ja mikrolaineahju aktiveerimiseks vajutage nuppu ^{+30s.}.

Toiduvalmistusaja valimiseks vajutage ^{+30s.} nuppu.

7. AUTOMAATPROGRAMMID



HOIATUS!

Vt ohutust käsitlevaid peatükke.

7.1 Automaatne küpsetamine

Kasutage seda funktsiooni oma lemmiktoidu hõlpsaks valmistamiseks. Mikrolaineahi valib automaatselt sobivaimad seaded.

1. Sobiva menüü valimiseks keerake seadete nuppu päripäeva.
2. Kinnitamiseks vajutage ^{+30s.}.
3. Menüü kaalu valimiseks keerake seadete nuppu.
4. Kinnitamiseks ja mikrolaineahju sisselülitamiseks vajutage ^{+30s.}.

Menüü	Kogus
A - 1	200 g
Pitsa	400 g
A - 2	250 g
Liha	350 g
	450 g
A - 3	200 g
Juurvili	300 g
	400 g
A - 4	50 g (lisage 450 ml vett)
Pasta	100 g (lisage 800 ml vett)
A - 5	200 g
Kartul	400 g
	600 g
A - 6	250 g
Kala	350 g
	450 g

Menüü	Kogus
A - 7	1 tass (120 ml)
Joogid	2 tassi (240 ml)
	3 tassi (360 ml)
A - 8	50 g
Popkorn	100 g

8. TARVIKUTE KASUTAMINE

⚠ HOIATUS!

Vt ohutust käsitlevaid peatükke.

8.1 Pöördaluse komplekti sisestamine

⚠ ETTEVAATUST!

Ärge valmistage toitu ilma pöördaluse komplektita. Kasutage ainult mikrolaineahjuga kaasas olevat pöördaluse komplekti.



Ärge kunagi valmistage toitu otse klaasist küpsetusplaadil.

1. Asetage pöördjuhk ümber pöördkettale.
2. Asetage klaasist küpsetusplaat rulljuhkule.

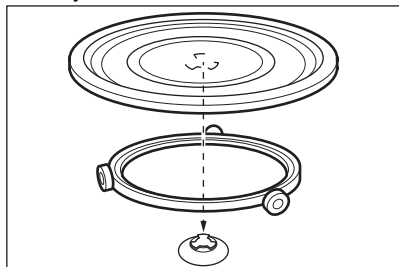

8.2 Grillresti sisestamine

⚠ ETTEVAATUST!



Grillresti ei saa kasutada koos mikrolainefunktsiooniga. Esineb seadme kahjustamise oht. Kasutage grillresti ainult grillfunktsiooniga.

Asetage grillrest pöördaluse komplektile.

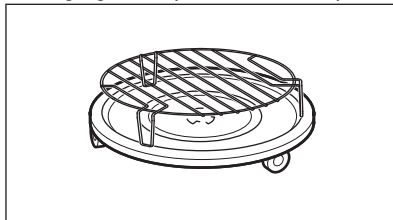

9. LISAFUNKTSIOONID

9.1 Lapselukk

Lapselukk hoiab ära mikrolaineahju kogemata tööle hakkamise.

Vajutage ja hoidke 3 sekundit.



Kostab helisignaali.

Kui lapselukk on sisse lülitatud, kuvatakse ekraanil .

Lapseluku väljalülitamine Vajutage ja hoidke  3 sekundit.



9.2 Köögitaimer

Saate valida maksimaalselt 95 minutit.

1. Vajutage .
2. Aja valimiseks keerake seadete nuppu.
3. Kinnitamiseks vajutage .
Taimer jätkab aja loendamist ka ukse avamisel või mikrolaineahju töö katkestamisel. Tühistamiseks vajutage .
Kui valitud aeg saab täis, kõlab helisignaal.



9.3 Kella seadmine

1. Vajutage nuppu , kuni kuvatakse 12H või 24H.

2. Tundide sisestamiseks keerake ajaseadistusnuppu.
3. Kinnitamiseks vajutage nuppu .
4. Minutite sisestamiseks keerake ajaseadete nuppu.
5. Kinnitamiseks vajutage nuppu .

9.4 Puuteklahvi heli vaigistamine

Funktsioon võimaldab vaigistada puuteklahvi heli.

1. Avage uks.
2. Vajutage ja hoidke  nuppu ning vajutage  nuppu samaaegselt. Ekraanile kuvatakse OFF.
3. Sulgege uks.
Heli sisselülitamiseks korra ülaaloodud protseduuri. Ekraanile kuvatakse ON.

10. VIHJEID JA NÄPUNÄITEID

HOIATUS!

Vt ohutust käsitlevaid peatükke.

10.1 Nõuanded mikrolaineahju kasutamiseks

Probleem	Lahendus
Te ei leia andmeid valmistatava toidu koguse kohta.	Otsige sarnast tüüpi toitu. Pikendage või lühendage valmistusaega järgmise reegli abil: <ul style="list-style-type: none">• Topeltkoguse puhul pikendage aega ligi poole võrra.• Poole koguse puhul lühendage aega poole võrra.
Toit on liiga kuiv.	Määrake lühem valmistusaeg või valige madalam mikrolaine võimsus.
Toit pole pärast aja möödumist üles sulanud, soe või valmis.	Määrake pikem aeg või kõrgem võimsus. Suuremad toidud vajavad pikemat küpsetusaega.
Kui aeg saab täis, on toit väljastpoolt üle kuumenenud, kuid seest pole ikka valmis.	Valige järgmine kord madalam võimsus ja pikem aeg. Segage vedelikke, nt suppi, poole valmistusaja järel.
Riis pole piisavalt valmis.	Riisiga saavutate parema tulemuse, kui kasutate lamedat ja laia nõud.

10.2 Sulatamine

Sulatage liha alati rasvasema küljega allpool.

Ärge sulatage kaetud lihatükke, sest nii võib toit sulamise asemel küpsema hakata.

Tervet lindu sulatage rinnaosa allpool.

10.3 Toiduvalmistamine

Jahutatud liha ja linnuliha tuleks külmikust välja võtta vähemalt 30 minutit enne küpsetamist.

Pärast küpsetamist peaks liha, linnuliha ja juurvili seisma kaetult.

Pintseldage kala vähese õli või sulatatud võiga.

Kõiki köögivilju tuleks küpsetada täismikrolainevõimsusel.

Lisage 250 g juurviljade kohta 30–45 ml külma vett.

Enne valmistamist lõigake värske juurvili ühesuurusteks tükkideks. Küpsetage kõiki juurvilju kaanega anumal.

10.4 Ülessoojendamine

Kui soovite soojendada pakendatud valmis-toitu, järgige pakendil olevaid juhiseid.

10.5 Grill

Grillige õhemaid toiduaineid grilliresti keskel.

Keerake toitu poole aja möödumisel ja jätkake grillimist.

10.6 Kombineeritud küpsetamine

Kombineeritud küpsetamine sobib juhul, kui soovite krõbedat tulemust.

Poole aja möödudes keerake toidud ringi ja jätkake küpsetamist.

Iga režiimi puhul rakendatakse eri pikkuse ja võimsustasemega mikrolaine- ja grillifunktsioonide kombinatsiooni.

11. PUHASTUS JA HOOLDUS

HOIATUS!

Vt ohutust käsitlevaid peatükke.

11.1 Märkused ja näpunäited puhastamiseks

- Puhastage seadme esikülge pehme lapiga ning sooja vee ja pesuvahendiga.
- Kasutage metallpindade puhastamiseks tavapärasest puhastusainet.
- Seadme heas seisukorras hoidmiseks puhastage selle sisemust pärast igit kasutamiskorda. Eemaldage toidujäätmeid regulaarselt. Eemaldage kindlasti liigne aur/niiskus.



- Eemaldage raskestieemaldatav mustus spetsiaalse puhastiga.
- Puhastage kõik tarvikud regulaarselt ja laske neil kuivada. Kasutage sooja vee ja puhastusvahendi lahuses niisutatud pehmet lappi.
- Kõvade jääkide kergemaks eemaldamiseks keetke seadmes 2–3 minuti jooksul täismikrolainevõimsusel klaasitäis vett.
- Lõhnade eemaldamiseks segage ühes klaasis vees 2 tl sidrunimahla ja keetke täisvõimsusel mikrolaineahjus 5 minutit.

12. VEAOTSING

HOIATUS!

Vt ohutust käsitlevaid peatükke.

12.1 Mida teha, kui...

Probleem	Võimalik põhjus	Lahendus
Seade ei tööta.	Seade pole vooluvõrku ühendatud.	Ühendage seade vooluvõrguga.
Seade ei tööta.	Elektritoite puudumine.	Kontrollige kaitset või pealülitit. Kui kaitse või lüliti jätkab vooluahela katkestamist, võtke ühendust kvalifitseeritud elektrikuga.
Seade ei tööta.	Ukse ei ole korralikult suletud.	Veenduge, et miski ei blokeeri ust.
Valgusti ei põle.	Lamp on defektne.	Lamp tuleb välja vahetada.
Näidikul kuvatakse  .	Lapselukk on aktiivne.	Deaktiveerige lapselukk. Hoidke  3 sekundit.
Õõnsuses on näha säde-meid.	Seadmesse on pandud metallnõu või metallist servaga nõu.	Eemaldage nõud seadmest.
Õõnsuses on näha säde-meid.	Seadmes võib olla metallvarras või veidi fooliumit, mis puutub vastu sisemisi seinu.	Jälgige, et vardad ega alumiiniumfoolium ei puutuks seadme siseseina.
Pöördalus teeb ringi käies kraapivat või hõõruvat heli.	Klaasist kúpsetusplaadi all on mõni ese või mustus.	Puhastage klaasist kúpsetusplaadi all olev ala.
Seade jääb arusaamatutel põhjustel seisma.	Ilmnes tõrge.	Kui selline olukord kordub, pöörduge teeninduskeskusse.

12.2 Hooldusteave

Kui te ei suuda probleemile ise lahendust leida, siis võtke ühendust edasimüüja või teeninduskeskusega.

Teeninduskeskuse jaoks vajalikud andmed leiate andmesildilt. Andmesilt asub seadme küljes. Ärge andmesilti seadme küljest eemaldage.

Soovitame märkida siia järgmised andmed:

Mudel (MOD.)

Tootenumber (PNC)

Seerianumber (S.N.)

13. ENERGIATÕHUSUS

13.1 Tooteteave energiatarbimise ja kohaldatava vähese energiatarbega režiimini jõudmiseks kuluva maksimaalse aja kohta

Energatarve ooterežiimis sisselülitatud ekraaniga	0.8 W
Energatarve ooterežiimis väljalülitatud ekraaniga	0.5 W
Maksimaalne aeg, mis kulub seadmel automaatselt kohaldatavale väikese energiatarbega režiimini jõudmiseks	20 min

14. JÄÄTMEKÄITLUS

Sümboliga  tähistatud materjalid võib ringlusse suunata. Selleks viige pakendid vastavatesse konteineritesse. Aidake hoida keskkonda ja inimeste tervist ja suunake elektri- ja elektroonilised jäätmed ringlusse.

Ärge visake sümboliga  tähistatud

seadmeid muude majapidamisjätmete hulka. Viige seade kohaliku ringluspunkti või pöörduge abi saamiseks kohalikku omavalitsusse.

Bienvenue chez AEG ! Nous vous remercions d'avoir choisi l'un de nos appareils.



Obtenir des conseils d'utilisation, des brochures, des dépannages, des informations sur le service et les réparations :
www.aeg.com/support

Sous réserve de modifications.

TABLE DES MATIÈRES

1. INFORMATIONS DE SÉCURITÉ.....	126
2. CONSIGNES DE SÉCURITÉ.....	129
3. INSTALLATION.....	131
4. DESCRIPTION DE L'APPAREIL.....	132
5. AVANT LA PREMIÈRE UTILISATION.....	134
6. UTILISATION QUOTIDIENNE.....	135
7. PROGRAMMES AUTOMATIQUES.....	139
8. UTILISATION DES ACCESSOIRES.....	140
9. FONCTIONS SUPPLÉMENTAIRES.....	140
10. CONSEILS.....	141
11. ENTRETIEN ET NETTOYAGE.....	142
12. DÉPANNAGE.....	142
13. EFFICACITÉ ÉNERGÉTIQUE.....	143
14. EN MATIÈRE DE PROTECTION DE L'ENVIRONNEMENT.....	144

1. ⚠ INFORMATIONS DE SÉCURITÉ

Avant d'installer et d'utiliser cet appareil, lisez soigneusement les instructions fournies. Le fabricant ne pourra être tenu pour responsable des blessures et dégâts résultant d'une mauvaise installation ou utilisation. Conservez toujours les instructions dans un lieu sûr et accessible pour vous y référer ultérieurement.

1.1 Sécurité des enfants et des personnes vulnérables

⚠ AVERTISSEMENT!

Risque d'asphyxie, de blessure ou d'invalidité permanente.

- Cet appareil peut être utilisé par des enfants âgés d'au moins 8 ans et par des personnes ayant des capacités

physiques, sensorielles ou mentales réduites ou dénuées d'expérience ou de connaissance, s'ils sont correctement surveillés ou si des instructions relatives à l'utilisation de l'appareil en toute sécurité leur ont été données et s'ils comprennent les risques encourus. Les enfants de moins de 8 ans et les personnes ayant un handicap très important et complexe doivent être tenus à l'écart de l'appareil, à moins d'être surveillés en permanence.

- Veillez à ce que les enfants ne jouent pas avec l'appareil.
- Ne laissez pas les emballages à la portée des enfants et jetez-les convenablement.
- **AVERTISSEMENT** : L'appareil et ses parties accessibles deviennent chauds pendant l'utilisation. Tenez les enfants et les animaux éloignés de l'appareil lorsqu'il est en cours d'utilisation et de refroidissement.
- Si l'appareil est équipé d'un dispositif de sécurité enfants, nous vous recommandons de l'activer.
- Le nettoyage et l'entretien par l'utilisateur ne doivent pas être effectués par des enfants sans surveillance.

1.2 Sécurité générale

- Cet appareil est exclusivement destiné à un usage culinaire.
- Cet appareil est conçu pour un usage domestique ménager, dans un environnement intérieur.
- Cet appareil peut être utilisé dans les bureaux, les chambres d'hôtel, les chambres d'hôtes, les gîtes ruraux et d'autres hébergements similaires lorsque cette utilisation ne dépasse pas le niveau (moyen) de l'utilisation domestique.
- **AVERTISSEMENT** : L'appareil et ses parties accessibles deviennent chauds pendant l'utilisation. Veillez à ne pas toucher les éléments chauffants.
- **AVERTISSEMENT** : Toute opération de maintenance ou réparation nécessitant le retrait d'un couvercle assurant la protection contre l'exposition à l'énergie du micro-ondes ne doit être effectuée que par un professionnel qualifié.

- **AVERTISSEMENT** : Si la porte ou les joints de porte sont endommagés, l'appareil ne doit pas être utilisé tant qu'il n'a pas été réparé par un professionnel qualifié.
- **AVERTISSEMENT** : Ne chauffez pas les liquides et autres aliments dans des récipients scellés. Ils sont susceptibles d'exploser.
- Si le câble d'alimentation secteur est endommagé, son remplacement doit être confié exclusivement au fabricant, à son service après-vente ou à toute autre personne qualifiée afin d'éviter tout danger électrique.
- Avant toute opération d'entretien, mettez l'appareil à l'arrêt et débranchez-le de l'alimentation électrique.
- Utilisez toujours des gants de cuisine pour retirer ou insérer des accessoires ou des plats allant au four.
- N'utilisez pas l'appareil au moyen d'une minuterie externe ou d'un système de commande à distance séparé.
- Les aliments ou boissons dans des récipients en métal ne doivent jamais être chauffés au micro-ondes.
- N'utilisez que des ustensiles adaptés à une utilisation dans un four à micro-ondes.
- Lorsque vous faites cuire des aliments dans des récipients en plastique ou en papier, surveillez l'appareil car ces matières peuvent s'enflammer.
- L'appareil est destiné à chauffer des aliments et des boissons. Le séchage d'aliments ou de vêtements et le réchauffement de coussinets, de chaussons, d'éponges, de linge humide et autres peuvent provoquer des blessures, l'inflammation ou un incendie.
- Si de la fumée est émise, mettez à l'arrêt ou débranchez l'appareil et laissez la porte fermée pour étouffer les flammes.
- Le chauffage au micro-ondes des boissons peut provoquer une ébullition différée. Prenez des précautions lorsque vous manipulez le récipient.

- Le contenu des biberons et des petits pots pour bébés doit être remué ou secoué et la température vérifiée avant de consommer, afin d'éviter tout risque de brûlure.
- Les œufs dans leur coquille et les œufs durs entiers ne doivent pas être réchauffés dans l'appareil car ils pourraient exploser, même après la fin de la cuisson au micro-ondes.
- Si vous ne maintenez pas l'appareil dans des conditions de propreté, il peut entraîner une détérioration de la surface qui pourrait affecter la durée de vie de l'appareil et provoquer une situation dangereuse.
- La température des surfaces accessibles peut être élevée lorsque l'appareil fonctionne.
- N'activez pas l'appareil lorsqu'il est vide. Les pièces métalliques à l'intérieur de la cavité peuvent créer un arc électrique.
- Nettoyez régulièrement l'appareil et retirez les dépôts alimentaires.
- N'utilisez pas de nettoyeur à vapeur pour nettoyer l'appareil.
- N'utilisez pas de produits abrasifs ni de racloirs pointus en métal pour nettoyer la porte en verre car ils peuvent rayer la surface, ce qui peut briser le verre.
- L'appareil doit être utilisé avec la porte décorative ouverte (le cas échéant).

2. CONSIGNES DE SÉCURITÉ

2.1 Installation

AVERTISSEMENT!

L'appareil doit être installé uniquement par un professionnel qualifié.

- Retirez l'intégralité de l'emballage.
- N'installez pas et ne branchez pas un appareil endommagé.
- Suivez scrupuleusement les instructions d'installation fournies avec l'appareil.
- Soyez toujours vigilants lorsque vous déplacez l'appareil car il est lourd. Utilisez

toujours des gants de sécurité et des chaussures fermées.

- Ne tirez jamais l'appareil par la poignée.
- Respectez l'espacement minimal requis par rapport aux autres appareils et éléments.
- Installez l'appareil dans un lieu sûr et adapté répondant aux exigences d'installation.
- Les côtés de l'appareil doivent rester à côté d'appareils ou d'éléments ayant la même hauteur.

2.2 Branchement électrique

AVERTISSEMENT!

Risque d'incendie ou d'électrocution.

- Tous les raccordements électriques doivent être effectués par un électricien qualifié.
- L'appareil doit être relié à la terre.
- Assurez-vous que les paramètres figurant sur la plaque signalétique correspondent aux données électriques nominale de l'alimentation secteur.
- Si l'appareil est branché à la prise murale en utilisant une rallonge électrique, assurez-vous qu'elle est reliée à la terre.
- Veillez à ne pas endommager la fiche secteur ni le câble d'alimentation. Contactez le service de maintenance ou un électricien pour remplacer le câble d'alimentation s'il est endommagé.
- Ne tirez jamais sur le câble d'alimentation électrique pour débrancher l'appareil. Tirez toujours sur la fiche.

2.3 Emploi

AVERTISSEMENT!

Risque de blessures, de brûlures, d'électrocution ou d'explosion.

- Ne modifiez pas les spécifications de cet appareil.
- Ne laissez pas l'appareil sans surveillance durant son fonctionnement.
- N'exercez pas de pression sur la porte ouverte.
- Assurez-vous que les orifices de ventilation ne sont pas bouchés.
- N'utilisez jamais l'appareil comme plan de travail, ni la cavité comme un espace de rangement.

2.4 Entretien et nettoyage

AVERTISSEMENT!

Risque de blessure, d'incendie ou de dommages à l'appareil.

- Avant toute opération d'entretien, désactivez l'appareil et débranchez la fiche secteur.

- Nettoyez régulièrement l'appareil afin de maintenir le revêtement en bon état.
- Ne laissez pas les résidus alimentaires ou de produits nettoyants s'accumuler sur les joints de la porte.
- Les résidus de graisse et d'aliments dans l'appareil peuvent provoquer un incendie et un arc électrique lorsque la fonction micro-ondes est en cours.
- Nettoyez l'appareil avec un chiffon doux et humide. Utilisez uniquement des produits de lavage neutres. N'utilisez pas de produits abrasifs, de tampons à récurer, de solvants ou d'objets métalliques.
- Si vous utilisez un spray pour four, suivez les consignes de sécurité figurant sur l'emballage.

2.5 Service

- Pour réparer l'appareil, contactez le service après-vente agréé. Utilisez uniquement des pièces de rechange d'origine.
- Ce produit contient une source lumineuse de classe d'efficacité énergétique G.
- Concernant la/les lampe(s) à l'intérieur de ce produit et les lampes de rechange vendues séparément : Ces lampes sont conçues pour résister à des conditions physiques extrêmes dans les appareils électroménagers, telles que la température, les vibrations, l'humidité, ou sont conçues pour signaler des informations sur le statut opérationnel de l'appareil. Elles ne sont pas destinées à être utilisées dans d'autres applications et ne conviennent pas à l'éclairage des pièces d'un logement.

2.6 Mise au rebut

AVERTISSEMENT!

Risque de blessure ou d'asphyxie.

- Débranchez l'appareil.
- Coupez le câble d'alimentation au ras de l'appareil et mettez-le au rebut.

3. INSTALLATION

⚠ AVERTISSEMENT!

Reportez-vous aux chapitres concernant la sécurité.

3.1 Installation électrique

Ce micro-ondes est fourni avec un câble d'alimentation et une fiche électrique.

Le câble inclut un fil de terre avec une fiche de mise à la terre. La fiche doit être branchée sur une prise correctement installée et mise à la terre. En cas de court-circuit électrique, la mise à la terre réduit le risque de choc électrique.

3.2 Installation - préparation préliminaire

Vérifiez si les dimensions du mobilier correspondent aux distances d'installation.

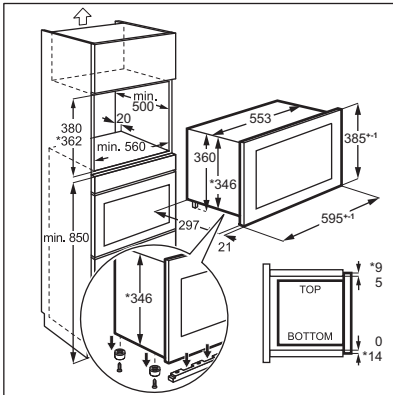

Pour installer le micro-ondes dans un placard dont les dimensions sont semblables à celles indiquées ci-dessous, retirez les 4 vis et le support situés sous l'appareil.

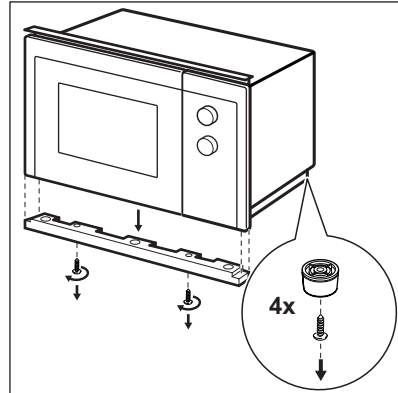
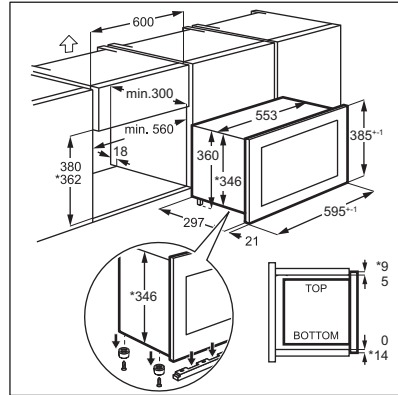

3.3 Installation

1. Le câble d'alimentation ne doit en aucun cas être coincé, de quelque façon que ce soit.

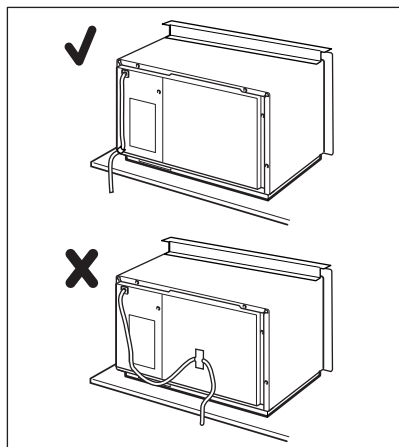

2. Placez le micro-ondes dans le placard.

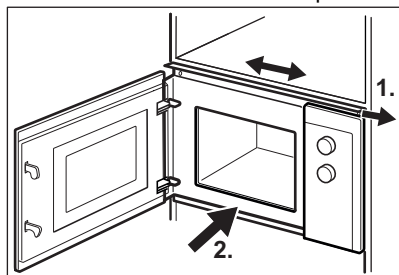

3. Fixez le support supérieur à l'aide de 2 vis.

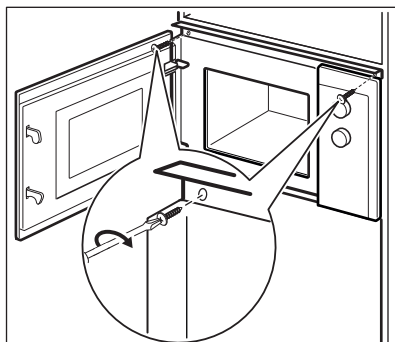

4. Laissez une distance minimale entre le micro-ondes et le meuble voisin.

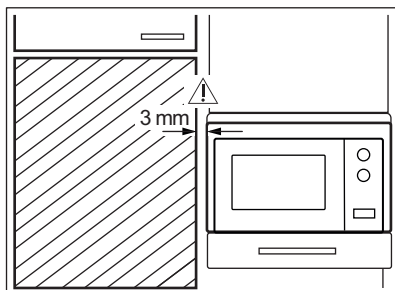

4. DESCRIPTION DE L'APPAREIL

4.1 Vue d'ensemble

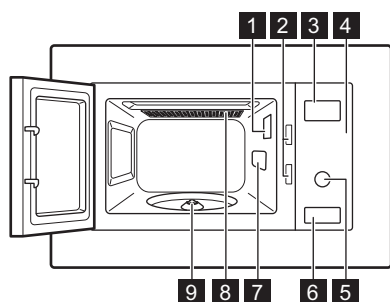

- 1 Éclairage
- 2 Système d'interverrouillage de sécurité



- 3 Affichage
- 4 Bandeau de commande
- 5 Manette de réglage
- 6 Ouvre porte
- 7 Plaque de couverture de guide d'ondes
- 8 Gril
- 9 Support de plateau tournant





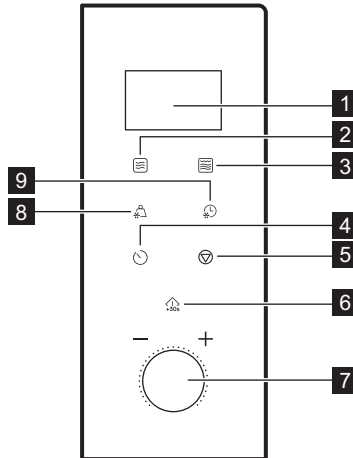

Ce produit répond aux exigences de la norme européenne EN55011. Conformément à cette norme, ce produit est classé comme équipement de groupe 2 classe B. « Groupe 2 » signifie que l'équipement génère intentionnellement de l'énergie de radiofréquence sous forme de rayonnement électromagnétique pour le traitement thermique des aliments. « Équipement de classe B » signifie que l'équipement peut être utilisé dans des établissements domestiques.

4.2 Bandeau de commande



Éléments de l'affichage	Description des fonctions
1 Affichage	Affiche les réglages et l'heure actuelle.
2 	Pour régler la fonction micro-ondes.
3 	Pour régler la fonction gril ou cuisson combinée.
4 	Pour régler l'heure et le minuteur.

Éléments de l'affichage	Description des fonctions
5 	Pour désactiver le four à micro-ondes ou supprimer les réglages de cuisson.
6 	Pour démarrer l'appareil ou augmenter le temps de cuisson de 30 secondes à pleine puissance.
7 Manette de réglage 	Pour régler le temps de cuisson, le poids ou la fonction.
8 	Pour décongeler les aliments en fonction du poids.
9 	Pour décongeler les aliments en fonction de la durée.

4.3 Accessoires

Ensemble Plateau tournant



Utilisez toujours l'ensemble plateau tournant pour préparer les aliments au micro-ondes.

Plateau de cuisson en verre et support de plateau tournant.

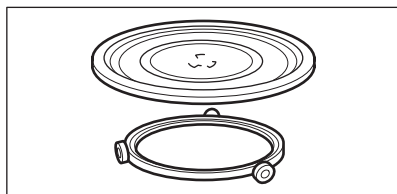

Gril

- Grille de cuisson basse

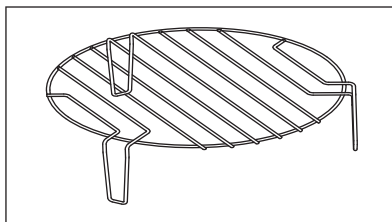

Utilisation : griller des aliments à faible intensité, cuisson par convection

5. AVANT LA PREMIÈRE UTILISATION



AVERTISSEMENT!

Reportez-vous aux chapitres concernant la sécurité.

5.1 Retrait du film protecteur

Avant la première utilisation, retirez le film protecteur du bandeau de commande et du bouton d'ouverture de la porte.

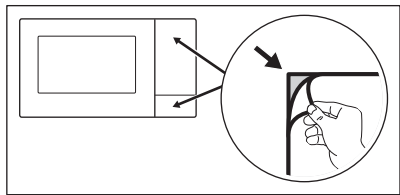

5.2 Nettoyage initial

⚠ AVERTISSEMENT!

Reportez-vous au chapitre « Entretien et nettoyage ».

- Retirez tous les accessoires du micro-ondes.
- Nettoyez soigneusement la cavité du four avec un chiffon doux humide.

5.3 Préchauffage

⚠ AVERTISSEMENT!

Préchauffez l'appareil à vide avant de l'utiliser pour la première fois.

1. Appuyez sur  plusieurs fois sur pour régler la fonction Gril ou Cuisson combinée **G**.
2. Laissez l'appareil exécuter pendant 30 min pour éliminer les odeurs causées par le processus de fabrication.
3. Ouvrez la porte et laissez-le refroidir.
4. Nettoyez la cavité de l'appareil avec un chiffon doux humide et séchez soigneusement.

L'appareil peut émettre une odeur et de la fumée lors des premières utilisations. Cela est normal et n'indique aucun dysfonctionnement. Assurez-vous que le débit d'air dans la pièce est suffisant.

6. UTILISATION QUOTIDIENNE

⚠ AVERTISSEMENT!

Reportez-vous aux chapitres concernant la sécurité.

6.1 Informations générales sur l'utilisation de l'appareil

- Après avoir éteint l'appareil, laissez reposer les aliments pendant quelques minutes.
- Retirez l'emballage en aluminium, les récipients métalliques, etc. avant de préparer les aliments.

Cuisson

- Si possible, faites cuire les aliments en les couvrant avec un ustensile d'une matière adaptée à l'utilisation au micro-ondes. Ne cuisinez les aliments sans les couvrir que si vous souhaitez conserver leur croustillant
- Ne cuisez pas trop les plats en réglant une puissance ou une durée trop élevées. Les

aliments peuvent sécher, brûler ou prendre feu à certains endroits.

- N'utilisez pas l'appareil pour cuisiner des œufs ou des escargots dans leur coquille car ils peuvent exploser. Pour les œufs frits, percez d'abord les jaunes.
- Piquez les aliments couverts d'une « peau », comme les pommes de terre, les tomates ou les saucisses, avec une fourchette avant de les cuire afin qu'ils n'explorent pas.
- Pour les aliments réfrigérés ou congelés, sélectionnez un temps de cuisson plus long.
- Les plats qui contiennent de la sauce doivent être remués de temps à autre.
- Les légumes qui ont une structure ferme, comme les carottes, les pois ou le chou-fleur, doivent être cuits dans de l'eau.
- Retournez les grosses pièces à la moitié du temps de cuisson.
- Si possible, coupez les légumes en morceaux de taille similaire.

- Utilisez des plats larges et plats.
- N'utilisez pas d'ustensile de cuisine en porcelaine, en céramique ou en faïence dont le fond n'est pas verni ou avec de petits trous, par exemple sur les poignées. L'humidité peut s'infiltrer dans ces ouvertures et fissurer le récipient une fois chauffé.
- Le plateau de cuisson en verre est nécessaire au fonctionnement du four à micro-ondes. Placez les aliments ou les liquides dessus.

Décongélation de viande, volaille, poisson

- Posez l'aliment surgelé sans emballage sur une petite assiette retournée, puis placez un récipient dessous pour recueillir l'eau de décongélation.
- Retournez les aliments à la moitié du temps de décongélation. Si possible, séparez puis retirez les morceaux ayant commencé à décongeler.

Décongélation du beurre, de portions de gâteau, de fromage blanc

- Ne décongelez pas complètement les aliments dans l'appareil ; laissez-les

décongeler à température ambiante. Cela vous assure un résultat plus homogène. Retirez tout emballage en métal ou en aluminium avant la décongélation.

Décongélation de fruits, légumes

- Si les fruits et légumes doivent rester crus, ne les laissez pas décongeler entièrement dans l'appareil. Laissez-les décongeler à température ambiante.
- Vous pouvez utiliser une puissance de micro-ondes plus élevée pour cuire les fruits et légumes sans les décongeler.

Plats préparés

- Vous pouvez réchauffer les plats préparés dans l'appareil uniquement si leur emballage est adapté à une utilisation au micro-ondes.
- Vous devez suivre les instructions du fabricant imprimées sur l'emballage (par ex. retirer le couvercle métallique et percer le film plastique).

Ustensiles de cuisine et matériaux appropriés

Ustensiles de cuisine / Matériaux	Micro-ondes			Gril
	Décongélation	Chauffe	Cuisson	
Verre et porcelaine allant au four ne contenant aucun composant métallique, par ex. le Pyrex, verre résistant à la chaleur	✓	✓	✓	✓
Verre et porcelaine n'allant pas au four ¹⁾	✓	X	X	X
Verre et vitrocéramique en matériau résistant au four/au gel (par exemple, Arcoflam), tablette de gril	✓	✓	✓	✓
Céramique ²⁾ , grès ²⁾	✓	✓	✓	X
Plastique résistant à une chaleur de 200 °C ³⁾	✓	✓	✓	X
Carton, papier	✓	X	X	X
Film étirable	✓	X	X	X
Sachet de cuisson avec fermeture de sûreté pour micro-ondes ³⁾	✓	✓	✓	X
Plats à rôtir en métal, par ex. en émail, en fonte	X	X	X	✓

Ustensiles de cuisine / Matériaux	Micro-ondes			Gril
	Décongélation	Chauffe	Cuisson	
Moules, laqués noirs ou revêtement en silicone ³⁾	X	X	X	✓
Plateau de cuisson	X	X	X	✓
Ustensiles de cuisine pour dorer, par exemple plat « Crisp » ou plateau « Crunch »	X	✓	✓	X
Plats préparés et emballés ³⁾	✓	✓	✓	✓

1) Sans placage/décorations en argent, or, platine ou métal.

2) Sans composants en quartz ou en métal ou avec un revêtement contenant du métal

3) Vous devez suivre les instructions du fabricant concernant les températures maximales.



✓ compatible

X incompatible

6.2 Activation et désactivation du micro-ondes



ATTENTION!

Ne faites pas fonctionner le micro-ondes à vide.

1. Appuyez une fois sur .
2. Appuyez à plusieurs reprises sur la touche  ou tournez la manette de réglage pour sélectionner la fonction souhaitée.
3. Appuyez sur  pour confirmer.

4. Tournez la manette de réglage pour sélectionner la durée.
5. Appuyez sur  pour confirmer et allumer le micro-ondes.
6. Le micro-ondes s'éteint automatiquement une fois la durée écoulée. Un signal sonore retentit.

Pour arrêter le micro-ondes plus tôt, vous pouvez :

- appuyer sur .
- ouvrir la porte. Le micro-ondes s'arrête automatiquement. Refermez la porte et appuyez sur  pour poursuivre la cuisson. Choisissez cette option si vous souhaitez simplement surveiller la cuisson des aliments.

6.3 Tableau des réglages de puissance

Appuyez sur 	Réglage de la puissance	Pourcentage de puissance approximatif
1 fois	P100	100 %
2 fois	P 80	80 %
3 fois	P 50	50 %
4 fois	P 30	30 %
5 fois	P 10	10 %

Gril et cuisson combinée

Appuyez sur 	Réglage de la puissance	Mode de fonctionnement
Gril		
1 fois	G	Gril complet
Cuisson combinée		
2 fois	C – 1	55 % micro-ondes, 45 % gril
3 fois	C – 2	36 % micro-ondes, 64 % gril

6.4 Démarrage rapide



Le temps de cuisson maximal est de 95 minutes.



Pour activer les micro-ondes pendant 30 secondes à pleine puissance, appuyez sur .

Le temps de cuisson augmente de 30 secondes à chaque fois que vous appuyez sur la touche.

Pour régler le temps de cuisson en mode Veille, tournez la Setting knob vers la gauche, puis appuyez sur  pour démarrer le micro-ondes à pleine puissance.

6.5 Décongélation

Vous pouvez choisir 2 modes de décongélation :

- Décongélation selon le poids 
- Décongélation selon la durée 





La décongélation selon le poids ne doit pas être utilisée avec des aliments décongelés depuis plus de 20 min. ni des plats préparés surgelés.



Pour activer la décongélation selon le poids, vous devez introduire entre 100 g et 2 000 g d'aliments dans l'appareil.



Pour décongeler moins de 200 g d'aliments, placez-les sur le bord du plateau tournant.





1. Appuyez sur la touche  pour la décongélation selon le poids ou sur  pour la décongélation selon le temps.
2. Tournez la manette de réglage pour régler le poids ou la durée. Pour la décongélation selon le poids, la durée est automatiquement réglée.
3. Appuyez sur  pour confirmer et allumer le micro-ondes.

6.6 Cuisson en plusieurs étapes





Si l'une des étapes est le dégivrage, définissez-la comme première étape.

Les aliments peuvent être cuits en 2 étapes maximum.

1. Appuyez sur  pour décongeler le poids ou sur  pour l'heure de décongélation.
2. Tournez le bouton de réglage pour régler la durée ou le poids de dégivrage.
3. Appuyez sur  pour choisir la fonction.
4. Appuyez à plusieurs reprises sur  pour choisir le niveau de puissance.
5. Tournez le bouton de réglage pour régler l'heure.
6. Appuyez sur  pour confirmer et activer le micro-ondes. Lorsque vous entendez un signal sonore durant la cuisson, retournez ou replacez correctement l'aliment.

6.7 Cuisson au grill et cuisson combinée

Reportez-vous aux tableaux de réglage de la puissance

1. Appuyez sur  pour sélectionner la fonction souhaitée.
2. Appuyez sur  pour confirmer.

3. Tournez le bouton de réglage pour régler l'heure.
4. Appuyez sur  pour confirmer et activer le micro-ondes.

Appuyez sur  pour augmenter le temps de cuisson.



7. PROGRAMMES AUTOMATIQUES

AVERTISSEMENT!

Reportez-vous aux chapitres concernant la sécurité.

7.1 Cuisson automatique

Utilisez cette fonction pour cuire facilement vos aliments préférés. Le micro-ondes sélectionne automatiquement les meilleurs réglages.

1. Tournez la manette de réglage vers la droite pour sélectionner le menu souhaité.
2. Appuyez sur  pour confirmer.
3. Tournez la manette de réglage pour sélectionner le poids du menu.
4. Appuyez sur  pour confirmer et allumer le micro-ondes.

Menu	Quantité
A - 1 Pizza	200 g 400 g
A - 2 Viande	250 g 350 g 450 g
A - 3 Légumes	200 g 300 g 400 g
A - 4 Gratin de pâtes	50 g (ajoutez 450 ml d'eau) 100 g (ajoutez 800 ml d'eau)
A - 5 Pomme(s) de terre	200 g 400 g 600 g
A - 6 Poisson	250 g 350 g 450 g
A - 7 Boissons	1 tasse (120 ml) 2 tasses (240 ml) 3 tasses (360 ml)
A - 8 Pop-corn	50 g 100 g

8. UTILISATION DES ACCESSOIRES

⚠ AVERTISSEMENT!

Reportez-vous aux chapitres concernant la sécurité.

8.1 Insérer l'ensemble plateau tournant

⚠ ATTENTION!

Ne faites pas cuire les aliments sans l'ensemble plateau tournant. Utilisez uniquement l'ensemble plateau tournant fourni avec le micro-ondes.



Ne jamais cuire les aliments directement sur le plateau de cuisson en verre.

1. Placez le guide à roulettes autour de l'axe du plateau tournant.
2. Placez le plateau de cuisson en verre sur le guide à roulettes.

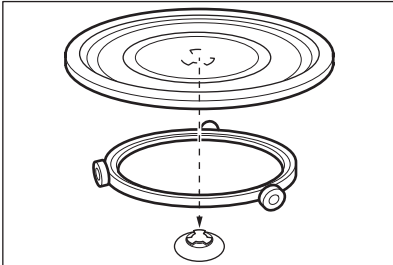

8.2 Insertion du grill

⚠ ATTENTION!



La grille ne peut pas être utilisée avec la fonction micro-ondes. Ceci pourrait endommager l'appareil. Utilisez la grille uniquement avec la fonction Grill.

Placez le grill sur l'ensemble plateau tournant.

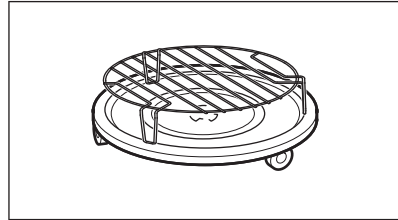

9. FONCTIONS SUPPLÉMENTAIRES

9.1 Sécurité enfants

La fonction Sécurité enfants permet d'éviter une utilisation involontaire du micro-ondes.

Maintenez la touche  enfoncée pendant 3 secondes.

Un signal sonore retentit.

Lorsque la Sécurité enfants est activée,

 s'affiche.



Pour désactiver la Sécurité enfants ,

maintenez la touche  enfoncée pendant 3 secondes.



9.2 Minuteur

Vous pouvez le régler jusqu'à 95 minutes maximum.

1. Appuyez sur .
2. Tournez la manette de réglage pour sélectionner la durée.

- Appuyez sur  pour confirmer. Le minuteur continue de fonctionner lorsque vous ouvrez la porte ou mettez le micro-ondes en pause. Appuyez sur la touche  pour annuler. Lorsque la durée programmée s'est écoulée, un signal sonore retentit.



9.3 Réglage de l'horloge

- Appuyez sur  jusqu'à ce que 12H ou 24H s'affiche.
- Tournez la manette de réglage de l'heure pour entrer le nombre de minutes.
- Appuyez sur  pour confirmer.

- Tournez la manette de réglage du temps pour entrer le nombre de minutes.
- Appuyez sur  pour confirmer.

9.4 Désactivation du son de la touche tactile

Cette fonction permet de couper le son de la touche tactile.

- Ouvrez la porte.
- Maintenez simultanément les touches  et  enfoncées. OFF s'affiche.
- Refermez la porte. Pour activer le son, répétez la procédure ci-dessus. ON s'affiche.

10. CONSEILS

AVERTISSEMENT!

Reportez-vous aux chapitres concernant la sécurité.

10.1 Conseils pour la cuisson au micro-ondes

Problème	Solution
Vous ne trouvez pas les détails pour la quantité de nourriture préparée.	Recherchez un type d'aliment similaire. Diminuez ou rallongez le temps de cuisson selon la règle suivante : <ul style="list-style-type: none"> Si vous doublez la quantité, doublez le temps de cuisson. Si vous réduisez la quantité de moitié, réduisez le temps de cuisson de moitié.
La nourriture a trop séché.	Réduisez le temps de cuisson ou sélectionnez une puissance de micro-ondes plus basse.
Les aliments ne sont toujours pas décongelés, chauds ou cuits une fois la durée écoulée.	Rallongez le temps de cuisson ou sélectionnez une puissance plus élevée. Veuillez noter que les plats de grande taille ont besoin de plus de temps.
Une fois le temps de cuisson écoulé, les aliments sont trop cuits sur le dessus, mais encore crus à l'intérieur.	La prochaine fois, diminuez la puissance et allongez le temps. Remuez les liquides à la moitié du temps, par exemple la soupe.
Les résultats de cuisson du riz ne sont pas bons.	Pour de meilleurs résultats, cuisez le riz dans un récipient plat et large.

10.2 Décongélation

Décongelez toujours les rôtis avec le côté gras vers le bas.

Ne couvrez pas la viande pour la décongeler car elle risquerait de cuire.

Décongelez toujours la volaille entière poitrail vers le bas.

10.3 Cuisson

Sortez toujours la viande et la volaille froides du réfrigérateur au moins 30 minutes avant de les cuire.

Après la cuisson, laissez reposer la viande, la volaille ou les légumes en les couvrant.

Huilez ou beurrez légèrement le poisson.

Tous les légumes doivent toujours être cuits à pleine puissance de micro-ondes.

Pour cuire des légumes, ajoutez 30 à 45 ml d'eau froide par tranche de 250 g.

Coupez les légumes frais en morceaux de même taille avant de les cuire. Faites chauffer tous les légumes en couvrant le récipient.

10.4 Réchauffage

Lorsque vous réchauffez des plats cuisinés emballés, suivez toujours les instructions figurant sur l'emballage.

10.5 Gril

Pour griller des aliments peu épais au centre de la grille.

Retournez les aliments à la moitié du temps programmé et continuez à les faire griller.

10.6 Cuisson combinée

Utilisez la Cuisson combinée pour préserver le croquant de certains aliments.

À la moitié du temps de cuisson, retournez les aliments et poursuivez la cuisson.

Chaque mode associe les fonctions micro-ondes et gril à différents moments et à des niveaux de puissance différents.

11. ENTRETIEN ET NETTOYAGE



AVERTISSEMENT!

Reportez-vous aux chapitres concernant la sécurité.

11.1 Remarques et conseils sur le nettoyage

- Nettoyez la façade de l'appareil à l'aide d'une éponge humide additionnée d'eau savonneuse tiède.
- Pour nettoyer les surfaces métalliques, utilisez un produit de nettoyage habituel.
- Nettoyez l'intérieur de l'appareil après chaque utilisation pour le maintenir en bon état. Retirez les résidus alimentaires

régulièrement. Assurez-vous d'éliminer l'excès de vapeur/d'humidité.

- Nettoyez les saletés tenaces avec un nettoyeur spécial.
- Nettoyez tous les accessoires régulièrement et laissez-les sécher. Utilisez un chiffon doux avec de l'eau chaude et un produit de nettoyage.
- Pour ramollir les résidus alimentaires secs, faites bouillir un verre d'eau à pleine puissance de micro-ondes pendant 2 ou 3 minutes.
- Pour éliminer les odeurs, mélangez un verre d'eau avec 2 cc de jus de citron et faites bouillir à pleine puissance du micro-ondes pendant 5 minutes.



12. DÉPANNAGE



AVERTISSEMENT!

Reportez-vous aux chapitres concernant la sécurité.

12.1 Que faire si...

Problème	Cause possible	Solution
L'appareil ne fonctionne pas.	L'appareil n'est pas branché.	Branchez l'appareil.
L'appareil ne fonctionne pas.	Manque d'alimentation électrique.	Vérifiez le fusible ou l'interrupteur principal. Si le fusible ou l'interrupteur continue à faire disjoncter le circuit, contactez un électricien qualifié.
L'appareil ne fonctionne pas.	La porte n'est pas correctement fermée.	Assurez-vous que rien ne bloque la porte.
L'éclairage ne fonctionne pas.	L'éclairage est défectueux.	L'ampoule doit être remplacée.
L'affichage indique  .	La sécurité enfant est activée.	Désactivez la sécurité enfant. Maintenez la touche  enfoncée pendant 3 secondes.
Il y a des étincelles dans la cavité.	Vous avez placé un plat en métal, ou un plat contenant une bordure en métal à l'intérieur.	Sortez le plat de l'appareil.
Il y a des étincelles dans la cavité.	Des brochettes en métal ou du papier d'aluminium touchent les parois intérieures.	Assurez-vous que les brochettes et le papier d'aluminium ne touchent pas les parois intérieures.
L'ensemble du plateau tournant émet un grincement.	Il y a un objet ou de la saleté sous le plateau de cuisson en verre.	Nettoyez le dessous du plateau de cuisson en verre.
L'appareil s'arrête de fonctionner sans raison apparente.	Un dysfonctionnement s'est produit.	Si cette situation se reproduit, contactez le service après-vente agréé.

12.2 Données de maintenance

Si vous ne trouvez pas de solution au problème, veuillez contacter votre revendeur ou un service après-vente agréé.

Les informations nécessaires au service après-vente figurent sur la plaque

signalétique. La plaque signalétique est apposée sur l'appareil. Ne retirez pas la plaque signalétique de l'appareil.

Nous vous recommandons de noter ces informations ici :

Modèle (MOD.)

Référence du produit (PNC)

Numéro de série (S.N.)

13. EFFICACITÉ ÉNERGÉTIQUE

13.1 Informations produits pour la consommation d'énergie et le temps maximum requis pour atteindre le mode basse consommation applicable

Consommation électrique en veille avec affichage allumé	0.8 W
Consommation électrique en veille avec affichage éteint	0.5 W
Temps maximum requis pour que l'équipement atteigne automatiquement le mode basse puissance applicable	20 min

14. EN MATIÈRE DE PROTECTION DE L'ENVIRONNEMENT

Recyclez les matériaux portant le symbole . Déposez les emballages dans les conteneurs prévus à cet effet. Contribuez à la protection de l'environnement et à votre sécurité, recyclez vos produits électriques et électroniques. Ne jetez pas les appareils

portant le symbole  avec les ordures ménagères. Emmenez un tel produit dans votre centre local de recyclage ou contactez vos services municipaux.

FR Concerne la France uniquement :



Points de collecte sur www.quefairedemesdechets.fr
Privilégiez la réparation ou le don de votre appareil !

კეთილი იყოს თქვენი მოზრდნება AEG-ში! მაღლობას გიხდით ჩვენი დანადგარის არჩევისათვის.



მიიღეთ მოხმარების შესახებ რჩევები, ბროშურები, პრობლემის დროს დახმარება, სერვისისა და შეკეთების შესახებ ინფორმაცია:
www.aeg.com/support

ექვემდებარება შეცვლას წინასწარი გაფრთხილების გარეშე.

შინაარსი

1. უსაფრთხოების ინფორმაცია.....	145
2. უსაფრთხოების ინსტრუქციები.....	149
3. მონტაჟი.....	150
4. პროდუქტის აღწერა.....	152
5. პირველ გამოყენებამდე.....	154
6. დღიური გამოყენება.....	155
7. ავტომატური პროგრამები.....	159
8. აქსესუარების გამოყენება.....	159
9. დამატებითი ფუნქციები.....	160
10. მინიშნებები და რჩევები.....	161
11. მოვლა და დასუფთავება.....	162
12. პრობლემის აღმოფხვრა.....	162
13. ენერგოეფექტურობა.....	163
14. გარემოსდაცვითი პრობლემები.....	164

1. ⚠ უსაფრთხოების ინფორმაცია

მოწყობილობის დამონტაჟებამდე და მოხმარებამდე, ყურადღებით წაიკითხეთ მოწოდებულ ინსტრუქციებს. მწარმოებელი უსაფრთხოების ინფორმაციას არ არის არასწორი მონტაჟის ან მოხმარების დროს მიყენებულ რაიმე სახის ზიანზე. ყოველთვის იქონიეთ ინსტრუქციები უსაფრთხო და ხელმისაწვდომ ადგილზე მომავალი გამოყენებისთვის.

1.1 ბავშვებისა და დაუცველი ადამიანების უსაფრთხოება

⚠ გარფთხილება!

დახუთვის, დაზიანების ან დაინვალიდების რისკი.

- ამ მოწყობილობის გამოყენება შეუძლიათ ბავშვებს 8 წლის ასაკიდან და შეზღუდული ფიზიკური, გრძნობითი ან მენტალური შესაძლებლობის მქონე ან გამოუცდელ პიროვნებებს, თუ მათ მიეცემათ მითითებები მოწყობილობის გამოყენებასთან დაკავშირებით უსაფრთხო გზით და გაიაზრებენ დაკავშირებულ საფრთხეებს. 8 წლამდე ასაკის ბავშვები და მნიშვნელოვნად უნარშეზღუდული პირები უნდა მოერიდონ მოწყობილობასთან სიახლოვეს ან გამოუდმებული მეთვალყურეობის ქვეშ იყვნენ.
- ბავშვები უნდა იყვნენ ზედამხედველობის ქვეშ, რათა არ ითამაშონ მოწყობილობით.
- იქონიეთ შეფუთვა ბავშვებისგან მოშორებით და განკარგეთ იგი სათანადოდ.
- გაფრთხილება: გამოყენების დროს მოწყობილობა და მისი ხელმისაწვდომი ნაწილები ცხელდება. მოაშორეთ ბავშვები და შინაური ცხოველები მოწყობილობას გამოყენების ან გაგრილების პროცესში.
- თუ მოწყობილობას გააჩნია ბავშვების უსაფრთხოების აპარატი, იგი უნდა ჩაირთოს.
- ბავშვებმა არ უნდა დაასუფთაონ და მოიხმარონ მოწყობილობა უფროსების ზედამხედველობის გარეშე.

1.2 ზოგადი უსაფრთხოება

- ეს მოწყობილობა მხოლოდ საკვების მოსამზადებლად არის განკუთვნილი.
- ეს მოწყობილობა განკუთვნილია ერთი ოჯახის მიერ შინ გამოსაყენებლად დახურულ სივრცეში.
- ეს მოწყობილობა შეიძლება გამოიყენებოდეს ოფისებში, სასტუმროს ნომრებში, B&B-ს ნომრებში, საოჯახო ფერმის ტიპის სასტუმროებსა და სხვა მსგავს საცხოვრებლებში, სადაც ასეთი გამოყენება არ სცდება (საშუალო) საყოფაცხოვრებო მოხმარების დონეებს.
- გაფრთხილება: გამოყენების დროს მოწყობილობა და მისი ხელმისაწვდომი ნაწილები ცხელდება. საჭიროა

სიფრთხილზე გაცხელებულ ელემენტებთან შეხების თავიდან ასაცილებლად.

- გაფრთხილება: მხოლოდ შესაბამისი კვალიფიკაციის მქონე სპეციალისტმა შეიძლება შეასრულოს ნებისმიერი სერვისი თუ შეკეთების პროცედურა, რომელიც მოიცავს მიკროტალღური ენერჯის ზემოქმედებისგან დამცავი საფარველის მოხსნას.
- გაფრთხილება: კარის ჰერმეტიზატორების ან თავად კარის დაზიანების შემთხვევაში მოწყობილობა არ უნდა ამუშაოთ, სანამ მას შესაბამისი კვალიფიკაციის მქონე სპეციალისტი არ შეაკეთებს.
- გაფრთხილება: არ გააცხელოთ სითხეები და სხვა საკვები ჰერმეტიზებულ კონტეინერებში. შეიძლება აფეთქდეს.
- თუ დენის სადენი დაზიანებულია, მისი შეცვლა უნდა მოხდეს მწარმოებლის, მისი ავტორიზებული სერვის ცენტრის ან მსგავსი კვალიფიკაციის პიროვნების მიერ, რათა თავიდან იქნას აცილებული ელექტრობასთან დაკავშირებული საფრთხე.
- ნებისმიერი მოვლის ოპერაციამდე, გათშეთ მოწყობილობა და გამორთეთ შტეფსელი როზეტიდან.
- ყოველთვის გამოიყენეთ ღუმელის ხელთათმანები აქსესუარების ან ჭურჭლის გამოსაღებად ან შესადებად.
- არ ამუშავოთ მოწყობილობა გარე მრიცხველის ან ცალკე დისტანციური კონტროლის სისტემის საშუალებით.
- საკვების ან სასმელის მეტალის კონტეინერები არ არის დაშვებული მიკროტალღური მზადების დროს.
- გამოიყენეთ მხოლოდ ისეთი ჭურჭელი, რომელიც დასაშვებია მიკროტალღურ ღუმელში გამოსაყენებლად.
- საჭმლის პლასტიკურ ან ქაღალდის კონტეინერებში გაცხელებისას თვალყური ადევნეთ მოწყობილობას, რადგან არსებობს მისი აალების რისკი.
- მოწყობილობა განკუთვნილია საჭმლისა და სასმელების გასაცხელებლად. საკვების ან ტანსაცმლის

გაშრობა ან სათბობი საფენების, ფლოსტების, ღრუბლების, სველი ტილოების ან სხვა მსგავსი ნივთების გაცხელებამ, შესაძლოა, გამოიწვიოს ფიზიკური დაზიანების, აალების ან ცეცხლის გაჩენის რისკი.

- კვამლის გამოყოფის შემთხვევაში გამორთეთ ან ქსელიდან გამოაერთეთ მოწყობილობა, კარი კი დახურული დატოვეთ, ცეცხლის ალი რომ არ გავრცელდეს.
- მიკროტალღურ ღუმელში სასმელების გაცხელებამ, შესაძლოა, გამოიწვიოს შენელებული ეროფციული ღუღილი. კონტეინერთან საჭიროა, გამოიჩინოთ სიფრთხილე.
- საწოვარიანი ბოთლებისა და ჩვილის საკვების ქილების შიგთავსი უნდა შეურიოთ ან შეანჯღრიოთ, საკვებად მიცემამდე კი უნდა შემოწმდეს ტემპერატურა დამწვრობის თავიდან ასარიდებლად.
- საყოფაცხოვრებო ელექტრო მოწყობილობაში, გაცხელების დასრულების შემდეგაც კი აფეთქების საფრთხიდან გამომდინარე ნაჭურჭიანი კვერცხები და მაგრად მოხარშული მთელი კვერცხები არ უნდა გაცხელდეს მოწყობილობაში.
- თუ მოწყობილობის სისუფთავე არ იქნება შენარჩუნებული, ამან შეიძლება გამოიწვიოს ზედაპირის დაზიანება, რაც უარყოფითად იმოქმედებს მოწყობილობის ექსპლუატაციის ვადაზე და შესაძლებელია გამოიწვიოს საფრთხის შემცველი სიტუაცია.
- ხელმისაწვდომი ზედაპირების ტემპერატურა შეიძლება მაღალი იყოს მოწყობილობის მუშაობისას.
- არ ჩართოთ მოწყობილობა, როდესაც ცარიელია. ღუმლის შიგნით მეტალის ნაწილების არსებობამ შეიძლება გამოიწვიოს რკალური განმუხტვა.
- მოწყობილობა რეგულარულად უნდა გასუფთავდეს და საკვების ნარჩენები მოსცილდეს.

- არ გამოიყენოთ ორთქლით სარეცხი საშუალება მოწყობილობის გასაწმენდად.
- არ გამოიყენოთ უხეში აბრაზიული სარეცხი საშუალებები ან მეტალის საფხეკები მინის კარის გასაწმენდად, რადგან მათ შეიძლება გაფხაჭნონ ზედაპირი, რამაც შეიძლება მინა დააზიანოს.
- მოწყობილობის მუშაობისას დეკორატიული კარი უნდა იყოს ღია (ასეთის არსებობის შემთხვევაში).

2. უსაფრთხოების ინსტრუქციები

2.1 მონტაჟი

გარფთხილება!

ეს მოწყობილობა მხოლოდ კვალიფიცირებულმა სპეციალისტმა უნდა დააყენოს.

- მოხსენით ყველა შეფუთვა.
- არ დაამონტაჟოთ და არ გამოიყენოთ დაზიანებული მოწყობილობა.
- მიჰყევით დამონტაჟების ინსტრუქციებს, რომელიც მოწყობილობას მოჰყვება.
- ყოველთვის იყავით ფრთხილად მოწყობილობის გადატანისას, რადგან მძიმეა. ყოველთვის გამოიყენეთ დამცავი ხელთათმანები და თანდართული ფეხსაცმელი.
- არ გაახოხოთ მოწყობილობა ხელით.
- შეინარჩუნეთ მინიმალური დისტანცია სხვა მოწყობილობებთან და ხელსაწყოებთან.
- დაამონტაჟეთ მოწყობილობა უსაფრთხო და შესაფერის ადგილზე, რომელიც აკმაყოფილებს ინსტალაციის მოთხოვნებს.
- მოწყობილობის კიდები უნდა იყოს იმავე სიმაღლის მოწყობილობების ან ხელსაწყოების მიმდებარედ.

2.2 ელექტრული კავშირი

გარფთხილება!

ხანძრისა და დენის დარტყმის რისკი.

- ელექტრო კავშირები უნდა გააკეთოს კვალიფიცირებულმა ელექტრიკოსმა.
- მოწყობილობა უნდა იქნას დამიწებული.
- დარწმუნდით, რომ სპეციფიკაციის იარაღი ყველგან მითითებული პარამეტრები თავსებადია ძირითადი დენის წყაროს ელექტრო სპეციფიკაციებთან.
- თუ მოწყობილობა შეერთებულია როზეტთან დამაგრძელებლით, დარწმუნდით, რომ დამაგრძელების მავთული დამიწებულია.
- დარწმუნდით, რომ არ აზიანებთ შტეფსელსა და სადენს. დაუკავშირდით სერვისის ან ელექტრიკოსს ქსელის დაზიანებული კაბელის შესაცვლელად.
- არ მოჰაჩოთ კაბელს მოწყობილობის გამოსართავად. ყოველთვის გამოსწიეთ შტეფსელი.

2.3 გამოყენება

გარფთხილება!

დაზიანების, დაწვის და დენის დარტყმის ან აფეთქების რისკი.

- არ შეცვალოთ ამ მოწყობილობის სპეციფიკაცია.
- არ დატოვოთ მოწყობილობა მუშაობის დროს უმეთვალყურეოდ.
- არ მოახდინოთ ზეწოლა ღია კარზე.
- დარწმუნდით, რომ სავენტილაციო ლიბები არ არის დაბლოკილი.
- არ გამოიყენოთ მოწყობილობა სამუშაო ზედაპირის სახით და არ გამოიყენოთ ღუმელი სათავსოდ.

2.4 მოვლა და დასუფთავება

⚠ გარფთხილება!

დაზიანების, ხანძრის ან მოწყობილობის გაფუჭების რისკი.

- ნებისმიერი მოვლის ოპერაციამდე, გათიშეთ მოწყობილობა და გამორთეთ შტექერი როზეტიდან.
- რეგულარულად გაწმინდეთ მოწყობილობა ზედაპირის დაზიანების თავიდან ასაცილებლად.
- არ მისცეთ დაღვრილ საჭმელს ან წმენდის ნარჩენებს კარის მამჭიდროებელზე დაგროვების საშუალება.
- მოწყობილობაში დარჩენილმა ცხიმმა და საკვებმა შესაძლოა გამოიწვიოს ხანძარი და რკალური განმუხტვა მიკროტალღური ღუმლის მუშაობისას.
- გაწმინდეთ მოწყობილობა რბილი სველი ტილოთი. გამოიყენეთ მხოლოდ ნეიტრალური სარეცხი საშუალება. არ გამოიყენოთ აბრაზიული პროდუქტები, აბრაზიული საწმენდი ბალიშები, გამსხნელები ან რკინის ნივთები.
- თუ იყენებთ ღუმლის სპრეის, დაიცავით შეფუთვაზე მითითებული უსაფრთხოების ინსტრუქციები.

2.5 სერვისი

- მოწყობილობის შესაკეთებლად დაუკავშირდით ავტორიზებულ სერვის

ცენტრს. გამოიყენეთ მხოლოდ ორიგინალი სათადარიგო ნაწილები.

- ეს პროდუქტი შეიცავს G კლასის ენერგოეფექტურობის მსუბუქ წყაროს.
- პროდუქტში არსებული ნათურა(ები) და სათადარიგო ნათურის ნაწილები დამოუკიდებლად უნდა შეიძინოთ: ეს ნათურები განკუთვნილია ექსტრემალური ფიზიკური პირობებისათვის საყოფაცხოვრებო დანადგარებში, როგორც არის ტემპერატურა, ვიბრაცია, ტენიანობა და ასევე იღებენ სასიგნალო ინფორმაციას დანადგარის საოპერაციო სტატუსის შესახებ. ისინი არ არის განკუთვნილი სხვა დანადგარებში გამოყენებისათვის და საყოფაცხოვრებო ოთახების გასანათებლად.

2.6 განკარგვა

⚠ გარფთხილება!

დაზიანების ან დახუთვის რისკი.

- გამორთეთ მოწყობილობა დენის მთავარი წყაროდან.
- გადაჭერით მთავარი ელექტროსადენი მოწყობილობასთან ახლოს და შეინახეთ.

3. მონტაჟი

⚠ გარფთხილება!

იხილეთ უსაფრთხოების თავები.

3.1 ელექტრული ინსტალაცია

ამ მიკროტალღურ ღუმელს მოჰყვება მთავარი კაბელი და მთავარი შტექერი.

კაბელს აქვს დამიწების სადენი დამიწების შტექერით. შტექერი უნდა ჩაირთოს სათანადოდ დამონტაჟებულ და დამიწებულ შტეფსელში. ელექტრული მოკლე ჩართვის შემთხვევაში დამიწება ამცირებს დენის დარტყმის რისკს.

3.2 მონტაჟი - წინასწარი მომზადება

გადაამოწმეთ, ავეჯის განზომილებები აკმაყოფილებს თუ არა სამონტაჟე მანძილებს.

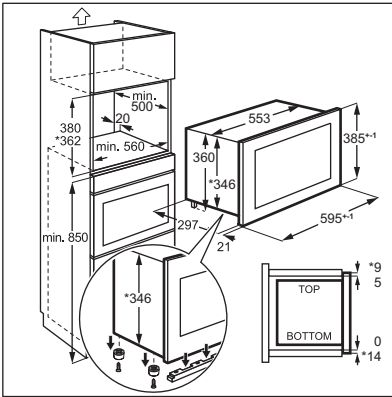

მიკროტალღური ღუმელის კარადაში მოსათავსებლად, რომლის ზომებიც მოცემულია ქვემოთ, მოხსენით მოწყობილობის ქვედა მხარეს არსებული 4 ხრახნი და კრონშტეინი.

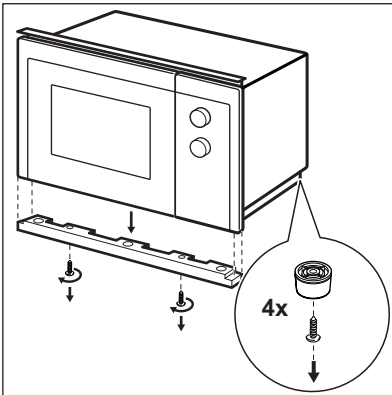
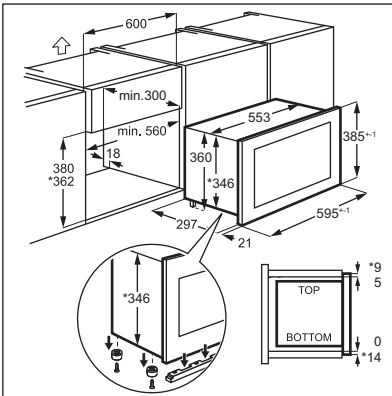

3.3 მონტაჟი

1. ელექტრო კაბელი არავითარ შემთხვევაში არ უნდა იყოს გადაკეცილი, ან მოყოლილი რაიმე საგნის ქვეშ.

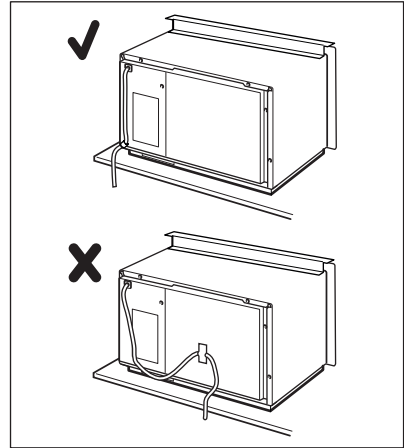

2. მოათავსეთ მიკროტალღური ღუმელი კარადაში.

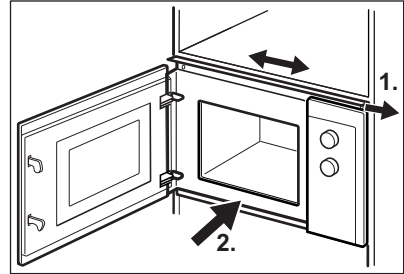

3. დაამაგრეთ ზედა კრონშტეინი 2 ხრახნით.

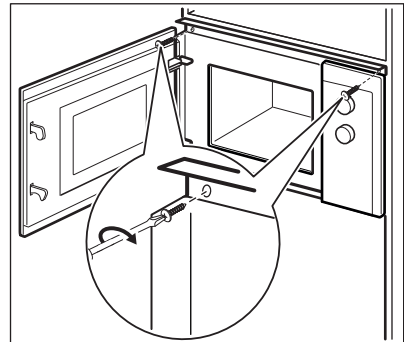

4. დატოვეთ აუცილებელი მინიმალური სივრცე მიკროტალღურ ღუმელსა და მომიჯნავე ავეჯს შორის.

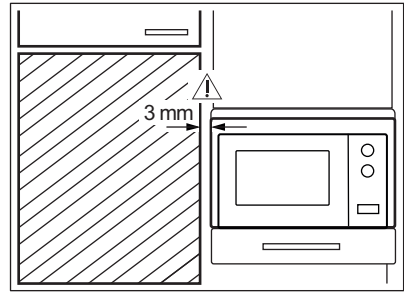

4. პროდუქტის აღწერა

4.1 ზოგადი მიმოხილვა

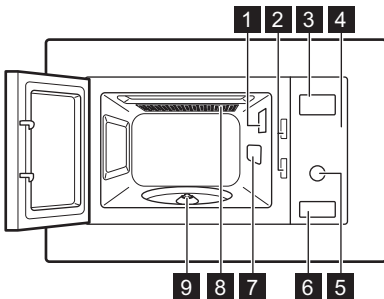

- 1 ნათურა
- 2 უსაფრთხოების ურთიერთჩამკეტი სისტემა
- 3 დისპლეი
- 4 კონტროლის პანელი
- 5 პარამეტრების სახელური
- 6 კარის გამხსნელი
- 7 ტალღასატარის საფარი







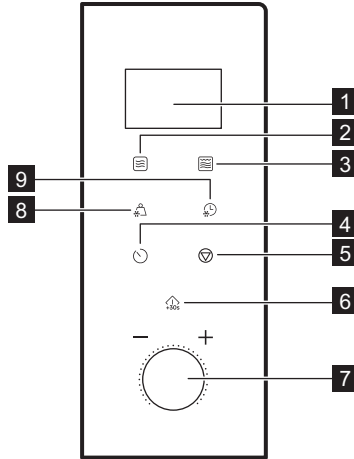

- 8 გრილი
- 9 მბრუნავი დისკოს საყრდენი



ეს პროდუქტი აკმაყოფილებს ევროპული სტანდარტის მოთხოვნებს EN55011. ამ სტანდარტთან შესაბამისობაში, ეს პროდუქტი კლასიფიცირებულია, როგორც მე-2 ჯგუფის B კლასის მოწყობილობა. მე-2 ჯგუფი ნიშნავს, რომ მოწყობილობა განზრახ წარმოქმნის რადიოსიხშირულ ენერგიას ელექტრომაგნიტური გამოსხივების სახით საკვების თერმული დამუშავებისთვის. B კლასის მოწყობილობა ნიშნავს, რომ მოწყობილობა შესაფერისია სახლის პირობებში გამოსაყენებლად.

4.2 საკონტროლო პანელი



ეკრანის ელემენტი	ფუნქციის აღწერა
1 დისპლეი	აჩვენებს პარამეტრებსა და მიმდინარე დროს.
2 	მიკროტალღური ღუმელის ფუნქციის დასაყენებლად.
3 	გრილის ან საკვების კომბინირებული რეჟიმის ფუნქციის გასააქტიურებლად.
4 	საათის და ტაიმერის დასაყენებლად.
5 	მიკროტალღური ღუმელის გამოსართავად ან საკვების მომზადების პარამეტრების წასაშლელად.
6 	მოწყობილობის ჩასართავად ან სრულ სიმძლავრეზე მომზადების 30 წამით გასაზრდელად.
7 	საკვების მომზადების დროის, წონის, ან ფუნქციის დასაყენებლად.
8 	საკვების წონის მიხედვით გასალობლად.
9 	საკვების დროის მიხედვით გასალობლად.

4.3 აქსესუარები

მბრუნავი დისკოს ნაკრები

i
ყოველთვის გამოიყენეთ მბრუნავი დისკოს ნაკრები მიკროტალღურ ღუმელში საჭმლის მოსამზადებლად.

საჭმლის მოსამზადებელი შუშა და მბრუნავი დისკოს საყრდენი.

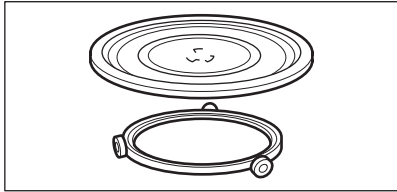

გრილის გისოსი

- გრილის ქვედა თარო

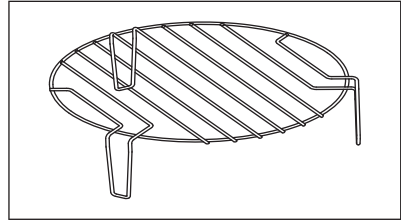

გამოიყენება შემდეგი მიზნით: საკვების მომზადება გრილის რეჟიმში დაბალი ინტენსივობით, საკვების მომზადება კონვექციური მეთოდით

5. პირველ გამოყენებამდე

⚠ გარფთხილება!
იხილეთ უსაფრთხოების თავები.

5.1 დამცავი ფირის მოცილება

პირველ გამოყენებამდე მოაცილეთ დამცავი ფირი მართვის პანელს და კარის გასახსნელ ღილაკს.

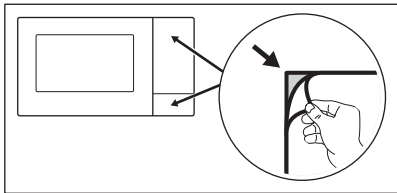

5.2 საწყისი წმენდა

⚠ გარფთხილება!
იხილეთ თავი „მოვლა და დასუფთავება“

- ამოიღეთ ყველა აქსესუარი მიკროტალღური ღუმელიდან.
- ფრთხილად გაწმინდეთ ღუმლის ღრუ სველი რბილი ქსოვილით.

5.3 წინასწარი გაცხელება

⚠ გარფთხილება!
პირველ გამოყენებამდე წინასწარ გააცხელეთ ცარიელი ღუმელი.

1. რამდენიმეჯერ დააჭირეთ ღილაკს , გრილის ფუნქციის G დასაყენებლად.
 2. წარმოების პროცესის დროს გაჩენილი სუნის მოსაშორებლად ამუშავეთ მოწყობილობა განმავლობაში 30 წთ-ში.
 3. გახსენით კარი და დააცადეთ, რომ გაცივდეს.
 4. გაწმინდეთ მოწყობილობის კამერა ნამიანი, რბილი ტილოთი და გააშრეთ მაქსიმალური სიფრთხილით.
- საწყის ეტაპზე, რამდენიმე გამოყენებისას მოწყობილობამ შესაძლოა გამოიყოს სუნი და კვამლი. ეს სრულიად ნორმალურია და არ მიუთითებს არავითარ გაუმართაობაზე. დარწმუნდით, რომ ოთახში ჰაერის საკმარისი ნაკადია.

6. დღიური გამოყენება

გარფთხილება!

ინილეთ უსაფრთხოების თავები.

6.1 ზოგადი ინფორმაცია მოწყობილობის გამოყენების შესახებ

- მოწყობილობის გამორთვის შემდეგ, გაჩერეთ კერძი რამდენიმე წუთით.
- მოხსენიანი ალუმინის ფოლგის შეფუთვა, ლითონის კონტეინერები და სხვ. საჭმლის მომზადების დაწყებამდე.

საჭმლის მომზადება

- მოსამზადებელ საჭმელს, შეძლებისდაგვარად, დააფარეთ მასალა, რომელიც შესაფერისია მიკროტალღურ ღუმელში გამოყენებისთვის. საჭმელი მოამზადეთ სახურავის გარეშე მხოლოდ იმ შემთხვევაში, თუ გსურთ, რომ ხრამუნა გამოვიდეს
- არ მოამზადოთ კერძები საჭიროზე მეტ ხანს სიმძლავრის ძალიან მაღალი პარამეტრის ან ზედმეტად ხანგრძლივი დროის არჩევით. საჭმელი შეიძლება გამოშრეს, დაიწვას ან ზოგჯერ ააღდეს კიდეც.
- არ გამოიყენოთ მოწყობილობა ნაჭურჭიანი კვერცხების ან ლოკოკინების ნიჟარით მოსამზადებლად, რადგან ისინი შეიძლება გასკდეს. კვერცხის შეწვის შემთხვევაში ჯერ დაჩხვლიტეთ კვერცხის გული.
- მომზადებამდე ჩანგლით დაჩხვლიტეთ ან გააცალეთ კანი კარტოფილს, პომიდორს, სოსისს და მსგავსი ტიპის საკვებს იმისთვის, რომ არ დასკდეს.
- ცივი ან გაყინული საჭმლის შემთხვევაში, დააყენეთ საჭმლის მომზადების შედარებით უფრო ხანგრძლივი დრო.
- სოუსის შემცველ კერძებს პერიოდულად უნდა მოურიოთ.
- მყარი სტრუქტურის მქონე ბოსტნეული, მაგალითად, სტაფილო, ბარდა ან ყვავილოვანი კომბოსტო, უნდა მომზადდეს წყალში.

- მომზადების დროის ნახევრის გასვლის შემდეგ გადაატრიალეთ კერძის მსხვილი ნაწილები.
- თუ შესაძლებელია, დაჭერით ბოსტნეული თანაბარი ზომის ნაჭრებად.
- გამოიყენეთ ბრტყელი, ფართო თევზები.
- არ გამოიყენოთ ფაიფურის, კერამიკის ან თიხის ჭურჭელი მოუჭიკავი ძირით ან მცირე ღიობებით, მაგალითად, სახლებურებით. ამ ღიობებში შეიძლება მოხვდეს ნესტი, რომელიც გამოიწვევს გაცხელებისას სამზარეულოს ჭურჭლის გაბზარვას.
- საჭმლის მოსამზადებელი შუშა საჭიროა მიკროტალღური ღუმლის მუშაობისთვის. მოათავსეთ მასზე საჭმელი ან სითხეები.

ხორცის, ფრინველის, თევზის გაღობა

- მოათავსეთ გაყინული, შეუფუთავი საჭმელი მომცრო კუთხეებთან თევზზე; რომლის ქვეშ, თავის მხრივ, მოათავსებულია კონტეინერი გამდნარი ყინულის სითხის შესაგროვებლად.
- გაღობის დროის ნახევრის გასვლის შემდეგ გადაატრიალეთ საჭმელი. თუ შესაძლებელია, განაცალკევეთ და გამოიღეთ ის ნაწილები, რომლებმაც დაიწყო გაღობა.

კარაქის, პამტეტის, ნაჭოს გაღობა

- საჭმელს ბოლომდე ნუ გააღობთ მოწყობილობაში, გაღობა დაასრულეთ ოთახის ტემპერატურაზე. ამის შედეგად ის უფრო თანაბრად გაღობება. გაღობამდე მოაცილეთ ლითონის ან ალუმინის შეფუთვა.

ხილის, ბოსტნეულის გაღობა

- თუ ხილი და ბოსტნეული ნელადა უნდა შენარჩუნდეს, არ გააღობოთ ისინი მოწყობილობაში ბოლომდე. აცადეთ ოთახის ტემპერატურაზე გაღობა.
- ხილის და ბოსტნეულის გაღობის გარეშე მოსამზადებლად ჯერ გამოიყენეთ მიკროტალღური ღუმლის შედარებით მაღალი სიმძლავრე.

მზა საჭმელები

- შეგიძლიათ მზა საჭმელების მოწყობილობაში მომზადება მხოლოდ

იმ შემთხვევაში, თუ მათი შეფუთვა შესაფერისია მიკროტალღურ ღუმელში გამოყენებისთვის.

- თქვენ უნდა დაიცვათ შეფუთვაზე დაბეჭდილი მწარმოებლის

ინსტრუქცია (მაგ.: მოხსენით ლითონის თავსახური და განვრითეთ პლასტმასის ფირი).

შესაფერისი ჭურჭელი და მასალა

სამზარეულოს ჭურჭელი / მასალა	მიკროტალღური ღუმელი			გრილზე მომზადება
	გალღობა	გაცხელება	საჭმლის მომზადება	
ცეცხლმდეგი მინა და ფაიფური ლითონის კომპონენტების გარეშე. მაგ.: პირექსი, ცეცხლმდეგი მინა	✓	✓	✓	✓
არასიცხვამძლე მინა და ფაიფური ¹⁾	✓	X	X	X
სიცხვამძლე/ყინვამძლე მასალისგან დამზადებული მინა და მინის კერამიკა, მაგალითად, გრილის თარო	✓	✓	✓	✓
კერამიკა ²⁾ , თიხის ჭურჭელი ²⁾	✓	✓	✓	X
200°C-მდე ცეცხლმდეგი პლასტმასა ³⁾	✓	✓	✓	X
მუყაო, ქაღალდი	✓	X	X	X
საკვები პროდუქტის შესაფუთი ფირი	✓	X	X	X
შესაწვავი ფირი, მიკროტალღური ღუმლის ცეცხლმდეგი ჩამკეტი ³⁾	✓	✓	✓	X
ლითონისგან დამზადებული შესაწვავი თეფშები, მაგ., ემალის, თუჯის	X	X	X	✓
საცხობი ფორმები, შავი ლაქის ან სილიკონის ზედაპირით ³⁾	X	X	X	✓
საცხობი ლანგარი	X	X	X	✓
სამზარეულოს შესაბრაწი ჭურჭელი, როგორცაა ბლინების ფორმა ან შესაბრაწი თეფში	X	✓	✓	X
მზა შეფუთული კერძები ³⁾	✓	✓	✓	✓

1) რომელიც არ არის მოვერცხლილი, მოჭრული, პლასტინასა თუ ლითონში ამოვლებული / ვერცხლის, ოქროს, პლასტინის ან ლითონის დეკორაციების გარეშე

2) კვარცის ან ლითონის კომპონენტების ან ლითონის შემცველი მინანქრის გარეშე

3) თქვენ უნდა მიჰყევთ მწარმოებლის ინსტრუქციას მაქსიმალური ტემპერატურების შესახებ.



✓ შესაფერისი

X შესაბამისა

6.2 მიკროტალღური ღუმლის ჩართვის და გამორთვისას

⚠ სიფრთხილე!

არ ამუშაოთ მიკროტალღური ღუმელი, თუ მასში არ არის საჭმელი.

1. დააჭირეთ -ს ერთხელ.
2. რამდენიმეჯერ დააჭირეთ  ღილაკს ან გადაატრიალეთ პარამეტრების სახელური სასურველი ფუნქციის გასააქტიურებლად.
3. დააჭირეთ ღილაკს  დასადასტურებლად.
4. დაატრიალეთ პარამეტრის სახელური დროის დასაყენებლად.

6.3 ელ. კვების დაყენების ცხრილი

დააჭირეთ 	ელ. კვების დაყენება	სიმძლავრის მიახლოებითი პროცენტული მაჩვენებელი
1-ხელ	P100	100 %
2-ჯერ	P 80	80 %
3-ჯერ	P 50	50 %
4-ჯერ	P 30	30 %
5-ჯერ	P 10	10 %

გრილი და კომბინირებული მომზადება



დააჭირეთ 	ელ. კვების დაყენება	ფუნქციის რეჟიმი
გრილი		
1-ხელ	G	სრულად გრილის რეჟიმში მომზადება
კომბინირებული მომზადება		
2-ჯერ	C – 1	55% მიკროტალღური რეჟიმი, 45% გრილის რეჟიმი
3-ჯერ	C – 2	36% მიკროტალღური რეჟიმი, 64% გრილის რეჟიმი

6.4 სწრაფი დაწყება



მაქსიმალური მომზადების დრო არის 95 წუთი.

5. დააჭირეთ , რათა დაადასტუროთ და ჩართოთ მიკროტალღური ღუმელი.
6. მიკროტალღური ღუმელი ავტომატურად გამოირთვება მითითებული დროის გასვლისთანავე. გაისმება აკუსტიკური სიგნალის ხმა. მიკროტალღური ღუმელის გასათიშად:

- დააჭირეთ ღილაკს .
- გააღეთ კარი. მიკროტალღური მოწყობილობა ავტომატურად ჩერდება. დახურეთ კარი და დააჭირეთ ღილაკს  საკვების მომზადების გასაგრძელებლად. გამოიყენეთ ეს ვარიანტი კერძის შესამოწმებლად.

30 წამის მანძილზე სრული დატვირთვით მიკროტალღური ღუმელის

გასააქტიურებლად დააჭირეთ -ს. ამ ღილაკზე თითოეული დამატებითი დაჭერით მომზადების დრო 30 წამით იზრდება.

მოლოდინის რეჟიმში მომზადების დროის დასაყენებლად გადაატრიალეთ Setting

knob საათის ისრის საწინააღმდეგო მიმართულებით, შემდეგ დააჭირეთ \uparrow_{30s} -ს, რათა მიკროტალღური ღუმელი სრული დატვირთვით გააქტიუროთ.

6.5 გალღობა

შეგიძლიათ არჩევანი გალღობის 2 რეჟიმს შორის გააკეთოთ:

- წონის მიხედვით გალღობა $\#1$
- დროის მიხედვით გალღობა $\#2$

i
არ გამოიყენოთ წონის მიხედვით გალღობა საკვებზე, რომელიც საყინულეს გარეთ 20 წუთზე მეტ ხანს იყო, ან გაყინულ მზა საკვებზე.

i
წონის მიხედვით გალღობის გასააქტიურებლად, უნდა გამოიყენოთ 100 გრამზე მეტი და 2000 გრამზე ნაკლები საკვები.

i
200 გრამზე ნაკლები საკვების გასაღობად მოათავსეთ ის მბრუნავი დისკის კიდეზე.

1. დააჭირეთ ღილაკს $\#1$ წონის მიხედვით გასაღობად და $\#2$ -ს - დროის მიხედვით გასაღობად.
2. გადაატრიალეთ პარამეტრების სახელური დროის, ან წონის მისათითებლად. წონის მიხედვით გალღობის რეჟიმში დრო ავტომატურად დაყენდება.
3. დააჭირეთ \uparrow_{30s} , რათა დაადასტუროთ და ჩართოთ მიკროტალღური ღუმელი.

6.6 მრავალეტაპიანი მზადება

i
თუკი ეტაპიანად ერთ-ერთი გალღობაა, დააყენეთ იგი პირველ ეტაპად.

საკვების მომზადება შეგიძლიათ მაქსიმუმ 2 ეტაპად.

1. დააჭირეთ ღილაკს $\#1$ წონის მიხედვით გასაღობად და $\#2$ -ს - დროის მიხედვით გასაღობად.
2. გალღობის ხანგრძლივობის ან წონის მისათითებლად, გადაატრიალეთ პარამეტრების სახელური.
3. ფუნქციის ასარჩევად დააჭირეთ ღილაკს \equiv .
4. სიმძლავრის დონის ასარჩევად რამდენიმეჯერ დააჭირეთ ღილაკს \equiv .
5. დაატრიალეთ პარამეტრის სახელური დროის დასაყენებლად.
6. დააჭირეთ \uparrow_{30s} , რათა დაადასტუროთ და ჩართოთ მიკროტალღური ღუმელი. მზადების განმავლობაში ხმოვანი სიგნალის გაგონებისას, ამოატრიალეთ და ხელახლა გადააწილეთ საკვები.

6.7 გრილი და კომბინირებული მომზადება

იხილეთ სიმძლავრის პარამეტრების ცხრილები.

1. სასურველი ფუნქციის გასააქტიურებლად, დააჭირეთ ღილაკს \equiv .
2. დააჭირეთ ღილაკს \uparrow_{30s} დასადასტურებლად.
3. დაატრიალეთ პარამეტრის სახელური დროის დასაყენებლად.
4. დააჭირეთ \uparrow_{30s} , რათა დაადასტუროთ და ჩართოთ მიკროტალღური ღუმელი. საჭმლის მომზადების დროის გასაზღვრავად დააჭირეთ ღილაკს \uparrow_{30s} .

7. ავტომატური პროგრამები

გარფთხილება!

იხილეთ უსაფრთხოების თავები.

7.1 საკვების ავტომატური მომზადება

ამ ფუნქციის გამოყენებით შეძლებთ მარტივად მოამზადოთ თქვენი საყვარელი კერძი. მიკროტალღური ლუმელი ავტომატურად დააყენებს ოპტიმალურ პარამეტრებს.

1. სასურველი მენიუს ასარჩევად, გადაატრიალეთ პარამეტრების სახელური საათის ისრის მიმართულებით.
2. დააჭირეთ ლილავს ^{+30s} დასადასტურებლად.
3. საკვების წონის ასარჩევად, გადაატრიალეთ პარამეტრების სახელური.
4. დააჭირეთ ^{+30s}, რათა დაადასტუროთ და ჩართოთ მიკროტალღური ლუმელი.

მენიუ	ოდენობა
A - 1 პიცა	200 გ 400 გ
A - 2 ხორცი	250 გ 350 გ 450 გ
A - 3 ბოსტნეული	200 გ 300 გ 400 გ
A - 4 პასტა	50 გ (დაამატეთ 450 მლ წყალი) 100 გ (დაამატეთ 800 მლ წყალი)
A - 5 კარტოფილი	200 გ 400 გ 600 გ
A - 6 თევზი	250 გ 350 გ 450 გ
A - 7 სასმელი	1 ჭიქა (120 მლ) 2 ჭიქა (240 მლ) 3 ჭიქა (360 მლ)
A - 8 ბატიბუტი	50 გ 100 გ

8. აქსესუარების გამოყენება

გარფთხილება!

იხილეთ უსაფრთხოების თავები.

8.1 მბრუნავი დისკოს ჩასმა

⚠ სიფრთხილე!

არ მოამზადოთ საჭმელი მბრუნავი დისკოს გარეშე. გამოიყენეთ მხოლოდ მიკროტალღურ ღუმელთან ერთად მოწოდებული მბრუნავი დისკო.

i

არასდროს მოამზადოთ საჭმელი უშუალოდ საჭმლის მოსამზადებელ მუშაზე.

1. მოათავსეთ გორგოლაჭიანი მიმმართველი მბრუნავი დისკოს ლერძის გარშემო.
2. მოათავსეთ საჭმლის მოსამზადებელი მუშა გორგოლაჭიან მიმმართველზე.

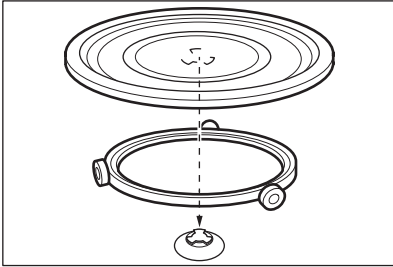

8.2 გრილის გისოსის ჩასმა

⚠ სიფრთხილე!



გრილის გისოსის გამოყენება დაუშვებელია მიკროტალღური ფუნქციით. არსებობს მოწყობილობის დაზიანების რისკი. გრილის თარო გამოიყენეთ მხოლოდ გრილის ფუნქციის გააქტიურების შემთხვევაში.

მოათავსეთ გრილის გისოსი მბრუნავ დისკოზე.

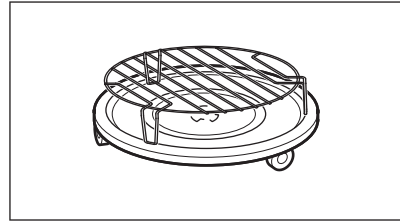



9. დამატებითი ფუნქციები

9.1 ბავშვებისგან დამცავი ბლოკი

ბავშვებისგან დამცავი ბლოკი ხელს უშლის მიკროტალღური ღუმელის შემთხვევით ამოშავებას.



ხანგრძლივად დააჭირეთ ლილავს  3 წამის განმავლობაში.

გაისმება აკუსტიკური სიგნალის ხმა. როდესაც ბავშვებისგან დამცავი ბლოკი გააქტიურებულია ეკრანზე გამოისახება .

ბავშვებისაგან დამცავი ბლოკის გამოსართავად ხანგრძლივად დააჭირეთ -ს 3 წამის განმავლობაში.



9.2 სამზარეულოს ტაიმერი

თქვენ შეგიძლიათ მაქსიმუმ 95 წუთის დაყენება.

1. დააჭირეთ ლილავს .
2. დაატრიალეთ პარამეტრის სახელური დროის დასაყენებლად.
3. დააჭირეთ ლილავს  დასადასტურებლად. ტაიმერი მანძე მუშაობს, როდესაც კარს ადებთ ან მიკროტალღურ ღუმელს აშაუზებთ. დააჭირეთ -ს, რათა გამორთოთ. როდესაც მიაღწევს დანიშნულ დროს, ხმოვანი სიგნალი გამოიცემა.



9.3 საათის დაყენება

1. დააჭირეთ ლილავზე  სანამ ეკრანზე არ გამოჩნდება 12H ან 24H.
2. დაატრიალეთ დროის პარამეტრის სახელური, რათა საათების ოდენობა შეიცვანოთ.

3. დააჭირეთ ღილაკს  დასადასტურებლად.
4. დაატრიალეთ დროის პარამეტრის სახელური, რათა წუთების ოდენობა შეიყვანოთ.
5. დააჭირეთ ღილაკს  დასადასტურებლად.

9.4 ღილაკზე შეხების ხმის დადუმება

ამ ფუნქციის მეშვეობით შეძლებთ ღილაკზე შეხების ხმის დადუმებას.

1. გააღეთ კარი.
2. დიდ ხანს დააჭირეთ  ღილაკს, შემდეგ კი დააჭირეთ  ღილაკს. ეკრანზე ჩანს OFF.
3. დაკეტეთ კარი.
ხმის ჩასართავად, ხელახლა შეასრულეთ ზემოთ აღწერილი პროცედურა. ეკრანზე ჩანს ON.

10. მინიშნებები და რჩევები

 **გარფთხილება!**
ინილეთ უსაფრთხოების თავები.

10.1 მიკროტალღურ ღუმელში მომზადების რჩევები

პრობლემა	გამოსავალი
მოსამზადებელი პროპორციების (ოდენობების) შესახებ ინფორმაციას აქ ვერ ნახავთ.	იპოვეთ მსგავსი ტიპის საჭმელი. გაზარდეთ ან შეამცირეთ მომზადების დრო შემდეგი წესის მიხედვით: <ul style="list-style-type: none"> • ორმაგი რაოდენობის საჭმელს თითქმის ორმაგი დრო სჭირდება. • ნახევარს კი — ნახევარი.
საჭმელი ძალიან გამოშრა.	დააყენეთ მომზადების უფრო მოკლე დრო ან აირჩიეთ მიკროტალღური ღუმლის უფრო დაბალი სიმძლავრე.
საჭმელი არ გალღვა, გაცხელდა ან მომზადდა დროის დასრულებისას.	დააყენეთ საჭმლის მომზადების უფრო ხანგრძლივი დრო ან უფრო მაღალი სიმძლავრე. გაითვალისწინეთ, რომ უფრო დიდი კერძები მეტ დროს საჭიროებს.
საჭმლის მომზადების დროის ამოწურვის შემდეგ საჭმელი გარედან ზედმეტად ცხელია, მაგრამ არ არის მზად შიგნით.	მომავალში დააყენეთ უფრო ნაკლები სიმძლავრე და გაახანგრძლივეთ დრო. მოურიეთ სითხეებს (მაგ.: სუპი) მომზადების დროის შუაში.
ბრინჯის არ არის სათანადოდ მომზადებული.	ბრინჯის უკეთ მოსამზადებლად გამოიყენეთ ბრტყელი და ფართო ჭურჭელი.

10.2 გალღობა

ცხიმი ყოველთვის დააღწიეთ ზემოდან ქვემოთ მდგომარეობაში.

არ გააღლოთ ხორცი თავდახურულ ჭურჭელში, რადგან ამან შეიძლება გამოიწვიოს მომზადება გალღობის ნაცვლად.

ფრინველი ყოველთვის გააღლვეთ გულმკერდით ქვემოთ.

10.3 საჭმლის მომზადება

ყოველთვის გამოიღეთ ცივი ხორცი და ფრინველი მაცივრიდან საჭმლის მომზადებამდე მინიმუმ 30 წუთით ადრე.

მომზადების შემდეგ თავდახურული დატოვეთ ხორცი, ფრინველი, თევზეული და ბოსტნეული.

თევზს წაუსვით ცოტა ზეთი ან დამდნარი კარაქი.

ნებისმიერი ბოსტნეული უნდა მომზადდეს მიკროტალღური ღუმლის სრულ სიმძლავრეზე.

დაამატეთ 30-45 მლ. ცივი წყალი ყოველ 250 გრ. ბოსტნეულს.

მომზადებამდე დაჭერით ახალი ბოსტნეული თანაბარი ზომის ნაჭრებად. მოამზადეთ ყველა ბოსტნეული თავდახურულ კონტეინერში.

10.4 ხელახლა გაცხელება

შეფუთული კერძების ხელახლა გაცხელებისას ყოველთვის დაიცავით შეფუთვაზე მითითებული ინსტრუქცია.

10.5 გრილზე მომზადება

გრილზე ბრტყელი საჭმელი მოამზადეთ გრილის ცხაურას შუაში.

მომზადების დროის ნახევრის გასვლის შემდეგ გადაატრიალეთ კერძი და გააგრძელეთ მომზადება.

10.6 კომბინირებული მომზადება

გამოიყენეთ კომბინირებული მომზადების ფუნქცია გარკვეული კერძების ხრამუნა ტექსტურის შესანარჩუნებლად.

საჭმლის მომზადების დროის ნახევრის გასვლის შემდეგ გადაატრიალეთ საჭმელი და გააგრძელეთ მომზადება.

თითოეულ რეჟიმში შერწყმულია მიკროტალღური და გრილის ფუნქციები დროის სხვადასხვა პერიოდში და სიმძლავრის დონეზე.

11. მოვლა და დასუფთავება

⚠ გარფთხილება!

იხილეთ უსაფრთხოების თავები.

11.1 წმენდასთან დაკავშირებული შენიშვნები და რჩევები

- გაწმინდეთ მოწყობილობის წინა ნაწილი რბილი ქსოვილით, თბილი წყლითა და საწმენდი საშუალებით.
- ლითონის ზედაპირების გასაწმენდად გამოიყენეთ ჩვეულებრივი საწმენდი საშუალება.
- გაწმინდეთ მოწყობილობის შიდა ნაწილი თითოეული გამოყენების შემდეგ იმისათვის, რომ კარგ მდგომარეობაში შეინარჩუნოთ. რეგულარულად მოაცილეთ საჭმლის

ნარჩენები. მოაცილეთ ზედმეტი ორთქლი/სინესტე.



- გაწმინდეთ ჩამჯდარი ჭუჭყი სპეციალური საწმენდი საშუალებით.
- რეგულარულად გაწმინდეთ და გაამშრალეთ ყველა აქსესუარი. გამოიყენეთ თბილ წყალში დასველებული რბილი ნაჭერი და საწმენდი საშუალება.
- ნარჩენების დასარბილებლად, რომელთა მოცილება რთულია, ადუღეთ ჭიქა წყალი მიკროტალღური ღუმლის სრულ სიმძლავრეზე 2-3 წუთის მანძილზე.
- სუნის მოსაცილებლად გახსენით ჭიქა წყალში 2 ჩ. კოვზი ლიმონის წვენი და ადუღეთ მიკროტალღურ ღუმელში 5 წუთის განმავლობაში.

12. პრობლემის აღმოფხვრა

⚠ გარფთხილება!

იხილეთ უსაფრთხოების თავები.

12.1 რა უნდა გავაკეთოთ თუ...

პრობლემა	შესაძლო მიზეზი	გამოსავალი
მოწყობილობა არ მუშაობს.	მოწყობილობა არ არის მიერთებული დენის წყაროსთან.	მიუერთეთ მოწყობილობა დენის წყაროს.
მოწყობილობა არ მუშაობს.	ელექტროენერჯის დაბალი მიწოდება.	შეამოწმეთ მცველი ან წრედის ამომრთველი. თუ მცველი წრედს ხშირად თიშავს, დაუკავშირდით პროფესიონალ ელექტრიკოსს.
მოწყობილობა არ მუშაობს.	კარი არ არის სათანადოდ დანჯურული.	დარწმუნდით, რომ კარს არაფერი ბლოკავს.
ნათურა არ მუშაობს.	ნათურა დაზიანებულია.	ნათურა გამოსაცვლელია.
დისკულიზე ნაჩვენებია 	ბავშვებისგან დამცავი ბლოკი ჩართულია.	გამორთეთ ბავშვებისგან დამცავი ბლოკი. დააჭირეთ  -ს 3 წამის განმავლობაში.
ლუმინის შიგნით ნაპერწკლები ჩნდება.	შიგნით არის ლითონის ჭურჭელი ან ჭურჭელი ლითონის საფარით.	ამოიღეთ თეფში მოწყობილობიდან.
ლუმინის შიგნით ნაპერწკლები ჩნდება.	ლითონის შამფურები ან ალუმინის ფოლგა ეხება შიდა კედლებს.	დარწმუნდით, რომ ლითონის შამფურები ან ალუმინის ფოლგა არ ეხება შიდა კედლებს.
მბრუნავი დისკის ნაკრები დაკაწვრის ან ხანუნის ხმას გამოსცემს.	საკმლის მოსამზადებელი შუშის ქვეშ რაღაც ობიექტია ან დაგროვებულია ჭუჭყი.	გაწმინდეთ არე საკმლის მოსამზადებელი შუშის ქვეშ.
მოწყობილობამ შეწყვიტა მუშაობა მკაფიო მიზეზის გარეშე.	ადგილი აქვს გაუმართაობას.	თუ ეს სიტუაცია გამეორდება, დარეკეთ ავტორიზებულ მომსახურების ცენტრში.

12.2 ტექნიკური მომსახურების მონაცემები

თუ პრობლემის აღმოფხვრას თავად ვერ ახერხებთ, დაუკავშირდით თქვენს დილერს ან ავტორიზებულ სერვის-ცენტრს.

სერვის-ცენტრისათვის საჭირო მონაცემები მითითებულია ტექნიკური მონაცემების დაფაზე. ტექნიკური მონაცემების დაფა განლაგებულია მოწყობილობაზე. მოწყობილობას არ მოხსნათ ტექნიკური მონაცემების დაფა.

ჩვენ გირჩევთ, რომ მონაცემები აქ ჩაწეროთ:

მოდელი (MOD.)

პროდუქტის ნომერი (PNC)



სერიული ნომერი (S.N.)

13. ენერგოეფექტურობა

13.1 ინფორმაცია პროდუქტის შესახებ: ენერჯის მოხმარება და დაბალი ენერგომოხმარების რეჟიმზე გასვლის მაქსიმალური დრო

ელექტროენერჯის მოხმარება მოლოდინის რეჟიმში, ჩართული ეკრანით	0.8 ვტ
ელექტროენერჯის მოხმარება მოლოდინის რეჟიმში, გამორთული ეკრანით	0.5 ვტ
მაქსიმალური დრო, რომელიც საჭიროა იმისთვის, რომ მოწყობილობა ავტომატურად გადავიდეს დაბალი ენერგომოხმარების შესაბამის რეჟიმში	20 წთ

14. გარემოსდაცვითი პრობლემები

გადაამუშავეთ საგნები სიმბოლოთი . ჩადეთ შეფუთვა შესაბამის კონტეინერებში გადასამუშავებლად. ხელი შეუწყვეთ გარემოსა და ადამიანის ჯანმრთელობის დაცვას ელექტრო და ელექტრონული მოწყობილობების ნარჩენების გადამამუშავებით. არ გადაყაროთ  სიმბოლოთი მონიშნული

მოწყობილობები საყოფაცხოვრებო ნარჩენებთან ერთად. დააბრუნეთ პროდუქტი ადგილობრივ გადასამუშავებელ დაწესებულებაში ან დაუკავშირდით თქვენს მუნიციპალურ ოფისს.

Willkommen bei AEG! Danke, dass Sie sich für unser Gerät entschieden haben.



Anwendungshinweise, Prospekte, Informationen zu Fehlerbehebung, Service und Reparatur erhalten Sie hier:
www.aeg.com/support

Änderungen vorbehalten.

INHALTSVERZEICHNIS

1. SICHERHEITSHINWEISE.....	165
2. SICHERHEITSANWEISUNGEN.....	168
3. MONTAGE.....	170
4. GERÄTEBESCHREIBUNG.....	171
5. VOR DER ERSTEN VERWENDUNG.....	173
6. TÄGLICHER GEBRAUCH.....	174
7. AUTOMATIKPROGRAMME.....	178
8. VERWENDUNG DES ZUBEHÖRS.....	178
9. ZUSATZFUNKTIONEN.....	179
10. TIPPS UND HINWEISE.....	180
11. REINIGUNG UND PFLEGE.....	181
12. FEHLERSUCHE.....	181
13. ENERGIEEFFIZIENZ.....	182
14. INFORMATIONEN ZUR ENTSORGUNG.....	182

1. ⚠ SICHERHEITSHINWEISE

Lesen Sie vor der Montage und dem Gebrauch des Geräts zuerst die Bedienungsanleitung. Bei Verletzungen oder Schäden infolge nicht ordnungsgemäßer Montage oder Verwendung übernimmt der Hersteller keine Haftung. Bewahren Sie die Anleitung zum Nachschlagen an einem sicheren und zugänglichen Ort auf.

1.1 Sicherheit von Kindern und schutzbedürftigen Personen

⚠ WARNUNG!

Erstickungs- und Verletzungsgefahr oder Gefahr bleibender Schäden.

- Das Gerät kann von Kindern ab 8 Jahren und Personen mit eingeschränkten physischen, sensorischen oder geistigen Fähigkeiten oder mit mangelnder Erfahrung/mangelndem Wissen benutzt werden, wenn sie durch eine für ihre Sicherheit zuständige Person beaufsichtigt werden oder von dieser Person Anweisungen erhalten haben, wie das Gerät sicher zu bedienen ist und welche Gefahren bei nicht ordnungsgemäßer Bedienung bestehen. Kinder unter 8 Jahren und Personen mit schweren Behinderungen oder Mehrfachbehinderung sollten vom Gerät ferngehalten werden, wenn sie nicht ständig beaufsichtigt werden.
- Kinder sollten beaufsichtigt werden, um sicherzustellen, dass sie nicht mit dem Gerät spielen.
- Halten Sie sämtliches Verpackungsmaterial von Kindern fern und entsorgen Sie es ordnungsgemäß.
- **WARNUNG:** Das Gerät und die zugänglichen Geräteteile werden während des Betriebs heiß. Halten Sie Kinder und Haustiere von dem Gerät fern, wenn es in Betrieb oder in der Abkühlphase ist.
- Falls Ihr Gerät mit einer Kindersicherung ausgestattet ist, empfehlen wir, diese einzuschalten.
- Kinder dürfen keine Reinigung und Wartung des Geräts ohne Beaufsichtigung durchführen.

1.2 Allgemeine Sicherheit

- Dieses Gerät ist nur zum Kochen bestimmt.
- Dieses Gerät ist nur für den häuslichen Gebrauch im Haushalt in Innenräumen konzipiert.
- Dieses Gerät darf in Büros, Hotelzimmern, Gästezimmern in Pensionen, Bauernhöfen und anderen ähnlichen Unterkünften verwendet werden, wenn diese Nutzung das (durchschnittliche) Nutzungsniveau im Haushalt nicht überschreitet.
- **WARNUNG:** Das Gerät und die zugänglichen Geräteteile werden während des Betriebs heiß. Seien Sie vorsichtig und berühren Sie niemals die Heizelemente.

- **WARNUNG:** Nur eine qualifizierte Fachkraft darf Wartungs- oder Reparaturarbeiten ausführen, die die Entfernung einer Abdeckung beinhalten, die Schutz vor der Mikrowellenenergie bietet.
- **WARNUNG:** Wenn die Tür oder Türdichtungen beschädigt sind, darf das Gerät erst wieder in Betrieb genommen werden, wenn es von einer Fachkraft repariert wurde.
- **WARNUNG:** Erhitzen Sie keine Flüssigkeiten und andere Lebensmittel in geschlossenen Behältern. Sie können explodieren.
- Wenn das Netzkabel beschädigt ist, muss es vom Hersteller, seinem autorisierten Servicezentrum oder einer gleichermaßen qualifizierten Person ausgetauscht werden, um Gefahren durch elektrischen Strom zu vermeiden.
- Schalten Sie das Gerät immer aus und ziehen Sie den Netzstecker aus der Steckdose, bevor Reinigungsarbeiten durchgeführt werden.
- Verwenden Sie stets Topfhandschuhe, um Zubehör oder Geschirr herauszunehmen oder zu verstauen.
- Bedienen Sie das Gerät keinesfalls über eine externe Zeitschaltuhr oder ein separates Fernbedienungssystem.
- Verwenden Sie beim Garen in der Mikrowelle keine Metallbehälter für Speisen und Getränke.
- Verwenden Sie nur mikrowellengeeignetes Kochgeschirr.
- Wenn Sie Lebensmittel in Behältern aus Kunststoff oder Papier erhitzen, behalten Sie das Gerät im Auge, da die Möglichkeit einer Entflammung besteht.
- Das Gerät ist zum Erhitzen von Speisen und Getränken bestimmt. Das Trocknen von Lebensmitteln oder Kleidungsstücken und das Erhitzen von Wärmekissen, Hausschuhen, Schwämmen, feuchten Tüchern und Ähnlichem kann zu Verletzungen, Entflammungen oder Bränden führen.
- Wenn Rauch austritt, schalten Sie das Gerät aus oder ziehen Sie den Netzstecker aus der Steckdose und halten Sie die Tür geschlossen, um Flammen zu ersticken.

- Das Erhitzen von Getränken in der Mikrowelle kann zu einem verzögerten Überkochen führen. Seien Sie beim Umgang mit dem Behälter vorsichtig.
- Der Inhalt von Saugflaschen und Gläsern mit Babynahrung muss vor dem Verzehr umgerührt oder geschüttelt und die Temperatur geprüft werden, um Verbrennungen zu vermeiden.
- Eier mit Schale und ganze, hart gekochte Eier dürfen nicht im Gerät erhitzt werden, da sie explodieren können, auch nachdem die Erhitzung in der Mikrowelle beendet ist.
- Wird das Gerät nicht in einem sauberen Zustand gehalten, kann dies zu einer Verschlechterung der Oberfläche führen, die sich negativ auf die Lebensdauer des Geräts auswirkt und möglicherweise zu einer gefährlichen Situation führen kann.
- Die Temperatur der zugänglichen Oberflächen kann hoch sein, wenn das Gerät in Betrieb ist.
- Schalten Sie das Gerät nicht ein, wenn es leer ist. Metallteile im Garraum können einen Lichtbogen erzeugen.
- Das Gerät muss regelmäßig gereinigt und alle Speisereste entfernt werden.
- Reinigen Sie das Gerät nicht mit einem Dampfstrahlreiniger.
- Benutzen Sie zum Reinigen der Glastür keine scharfen Scheuermittel oder Metallschwämmchen; sie könnten die Glasfläche verkratzen und zum Zersplittern der Scheibe führen.
- Das Gerät muss mit geöffneter dekorativer Tür betrieben werden (falls zutreffend).

2. SICHERHEITSANWEISUNGEN

2.1 Montage

WARNUNG!

Nur eine qualifizierte Fachkraft darf die Montage des Geräts vornehmen.

- Entfernen Sie das gesamte Verpackungsmaterial.
- Montieren Sie ein beschädigtes Gerät nicht und benutzen Sie es nicht.
- Halten Sie sich an die mitgelieferte Montageanleitung.

- Seien Sie beim Umsetzen des Gerätes vorsichtig, da es sehr schwer ist. Tragen Sie stets Sicherheitshandschuhe und festes Schuhwerk.
- Ziehen Sie das Gerät nicht am Griff.
- Die Mindestabstände zu anderen Geräten und Küchenmöbeln sind einzuhalten.
- Montieren Sie das Gerät an einem sicheren und geeigneten Ort, der den Montageanforderungen entspricht.
- Die Seiten des Geräts dürfen nur an Geräte oder Einheiten in gleicher Höhe angrenzen.

2.2 Elektrischer Anschluss

WARNUNG!

Brand- und Stromschlaggefahr.

- Alle elektrischen Anschlüsse sind von einem geprüften Elektriker vorzunehmen.
- Das Gerät muss geerdet sein.
- Stellen Sie sicher, dass die Daten auf dem Typenschild mit den elektrischen Nennwerten der Netzspannung übereinstimmen.
- Wird das Gerät über ein Verlängerungskabel an der Steckdose angeschlossen, stellen Sie sicher, dass das Kabel geerdet ist.
- Achten Sie darauf, Netzstecker und Netzkabel nicht zu beschädigen. Wenden Sie sich zum Austausch des beschädigten Netzkabels an den Kundendienst oder einen Elektriker.
- Ziehen Sie nicht am Netzkabel, wenn Sie das Gerät von der Stromversorgung trennen möchten. Ziehen Sie stets am Netzstecker.

2.3 Gebrauch

WARNUNG!

Verletzungs-, Verbrennungs-, Stromschlag- oder Explosionsgefahr.

- Nehmen Sie keine technischen Änderungen am Gerät vor.
- Lassen Sie das Gerät während des Betriebs nicht unbeaufsichtigt.
- Üben Sie keinen Druck auf die offene Tür aus.

- Die Lüftungsöffnungen dürfen nicht abgedeckt werden.
- Verwenden Sie das Gerät nicht als Arbeitsfläche und den Garraum nicht zur Aufbewahrung.

2.4 Reinigung und Pflege

WARNUNG!

Verletzungsgefahr, Brandgefahr oder Beschädigung des Geräts.

- Vor Wartungsarbeiten das Gerät deaktivieren und den Stecker des Anschlusskabels aus der Steckdose ziehen.
- Reinigen Sie das Gerät regelmäßig, um eine Verschlechterung des Oberflächenmaterials zu verhindern.
- Es dürfen sich keine Lebensmittelspritzer oder Reste von Reinigungsmitteln auf den Türdichtflächen befinden.
- Fett- und Lebensmittelrückstände im Gerät können einen Brand und Funkenschlag verursachen, wenn die Mikrowellenfunktion genutzt wird.
- Reinigen Sie das Gerät mit einem weichen, feuchten Tuch. Verwenden Sie ausschließlich Neutralreiniger. Verwenden Sie keine Scheuermittel, Scheuerschwämme, scharfe Reinigungsmittel oder Metallgegenstände.
- Falls Sie ein Backofenspray verwenden, befolgen Sie bitte unbedingt die Anweisungen auf der Verpackung.

2.5 Wartung

- Wenden Sie sich zur Reparatur des Geräts an den autorisierten Kundendienst. Dabei dürfen ausschließlich Originalersatzteile verwendet werden.
- Dieses Produkt enthält eine Lichtquelle der Energieeffizienzklasse G.
- Bezüglich der Lampe(n) in diesem Gerät und separat verkaufter Ersatzlampen: Diese Lampen müssen extremen physikalischen Bedingungen in Haushaltsgeräten standhalten, wie z.B. Temperatur, Vibration, Feuchtigkeit, oder sollen Informationen über den Betriebszustand des Gerätes anzeigen. Sie sind nicht für den Einsatz in anderen

Geräten vorgesehen und nicht für die Raumbeleuchtung geeignet.

2.6 Entsorgung

⚠️ WARNUNG!

Verletzungs- und Erstickungsgefahr.

- Trennen Sie das Gerät von der Stromversorgung.
- Schneiden Sie das Netzkabel in der Nähe des Geräts ab, und entsorgen Sie es.

3. MONTAGE

⚠️ WARNUNG!

Siehe Kapitel Sicherheitshinweise.

3.1 Elektrische Installation

Die Mikrowelle wird mit einem Netzkabel und Netzstecker geliefert.

Das Kabel hat einen Erdungsdraht mit einem Erdungsstecker. Der Stecker muss an eine Steckdose angeschlossen werden, die ordnungsgemäß installiert und geerdet ist. Im Falle eines elektrischen Kurzschlusses reduziert die Erdung das Risiko eines Stromschlags.

3.2 Montage – Vorbereitung

Prüfen Sie, ob die Abmessungen des Möbels mit den Installationsabständen übereinstimmen.

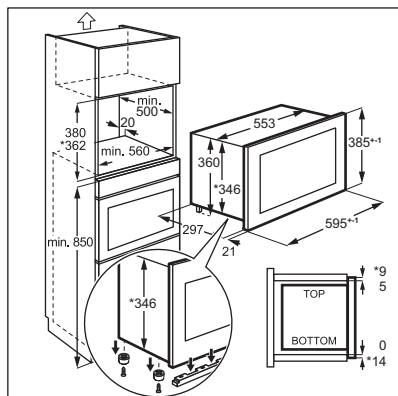

Um die Mikrowelle in ein Küchenmöbel mit den unten angegebenen Abmessungen einzusetzen, entfernen Sie die 4 Schrauben und die Halterung am Boden des Geräts.

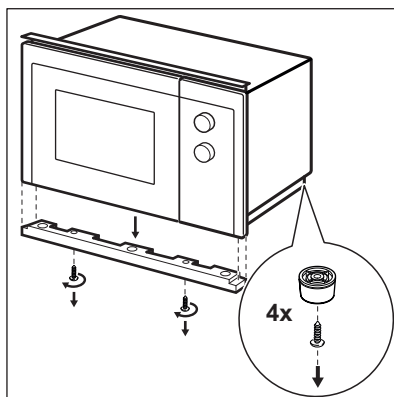
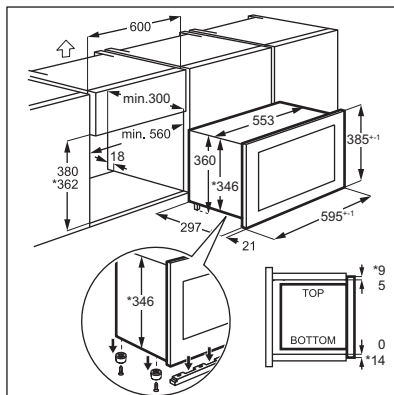

3.3 Montage

1. Das elektrische Kabel darf auf keinen Fall eingeklemmt werden.

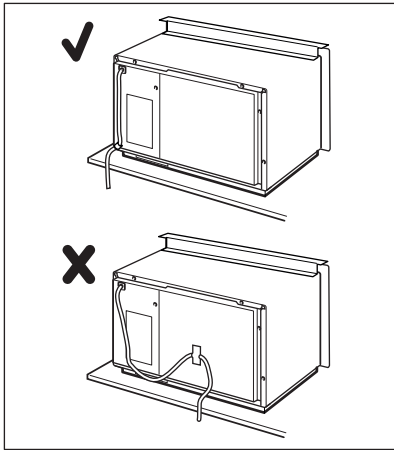

2. Stellen Sie die Mikrowelle in den Küchenschrank.

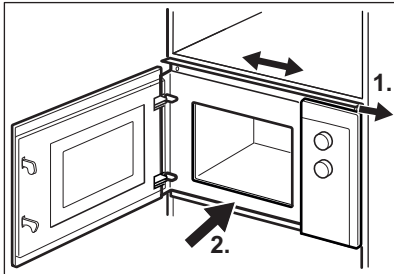

3. Befestigen Sie die obere Halterung mit 2 Schrauben.

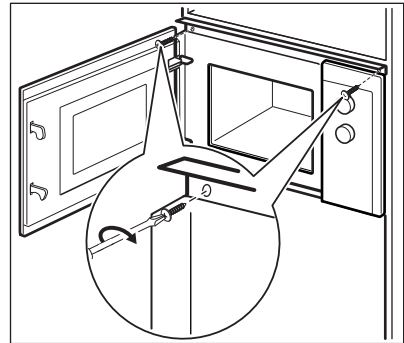

4. Halten Sie den Mindestabstand zwischen der Mikrowelle und dem benachbarten Küchenmöbel ein.

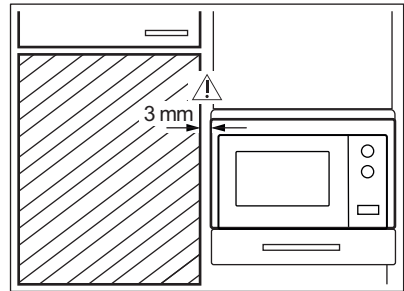

4. GERÄTEBESCHREIBUNG

4.1 Gesamtansicht

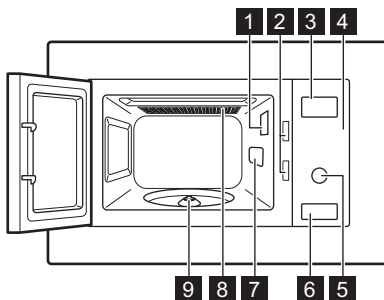

- 1 Lampe

- 2 Sicherheitsverriegelung
- 3 Display
- 4 Bedienfeld
- 5 Einstellknopf
- 6 Türöffner
- 7 Wellenleiterabdeckung
- 8 Grill
- 9 Drehscheibe-Stütze





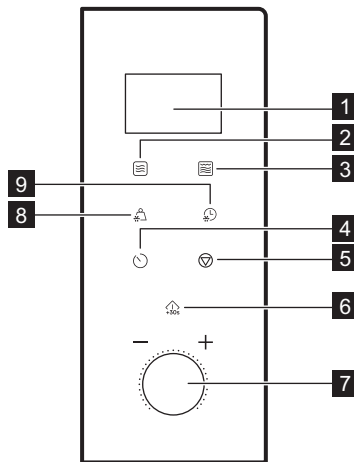

Dieses Produkt erfüllt die Anforderungen der europäischen Norm EN55011. Dieser Norm entsprechend wird dieses Produkt als Gerät der Gruppe 2, Klasse B eingestuft. Gruppe 2 bedeutet, dass das Gerät absichtlich Hochfrequenzenergie in Form von elektromagnetischer Strahlung zur Wärmebehandlung von Lebensmitteln erzeugt. Gerät der Klasse B bedeutet, dass das Gerät für den Einsatz im Wohnbereich geeignet ist.

4.2 Bedienfeld



Anzeigeelement	Funktionsbeschreibung
1 Display	Zeigt die Einstellungen und die aktuelle Zeit an.
2 	Einstellen der Mikrowellenfunktion.
3 	Einstellen des Grills oder der Kombi-Garfunktion.
4 	Einstellen der Uhr und des Timers.
5 	Ausschalten der Mikrowelle oder Löschen der Gareinstellungen.

Anzeigeelement	Funktionsbeschreibung
6 	Zum Einschalten des Geräts oder um die Garzeit um 30 Sekunden bei voller Leistung zu erhöhen.
7  Einstellknopf	Einstellen der Garzeit, des Gewichts oder der Funktion.
8 	Zum Auftauen von Lebensmitteln nach Gewicht.
9 	Zum Auftauen von Lebensmitteln nach Zeit.

4.3 Zubehör

Drehteller-Set

 Verwenden Sie immer das Drehteller-Set, um Speisen in der Mikrowelle zuzubereiten.

Glasbodenplatte und Drehtellerhalterung.

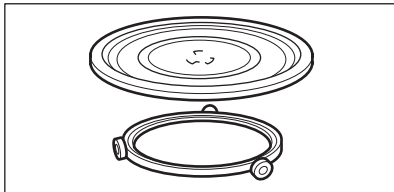

Grillrost

- Niedriges Grillgestell

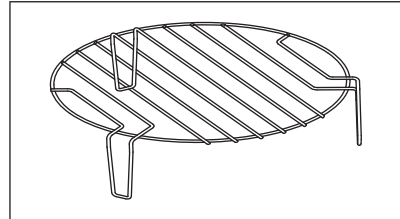

Verwendung für: Grillen von Speisen mit geringer Intensität, Heißluftgaren

5. VOR DER ERSTEN VERWENDUNG

 **WARNUNG!**
Siehe Kapitel Sicherheitshinweise.

5.1 Entfernen der Schutzfolie

Entfernen Sie vor dem ersten Gebrauch die Schutzfolie vom Bedienfeld und der Türöffnungstaste.

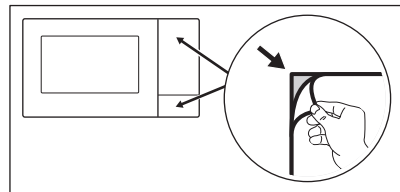

5.2 Erste Reinigung

WARNUNG!

Siehe Kapitel „Reinigung und Pflege“.

- Entfernen Sie das gesamte Zubehör aus der Mikrowelle.
- Reinigen Sie den Garraum vorsichtig mit einem feuchten, weichen Tuch.

5.3 Aufheizen

WARNUNG!

Heizen Sie das leere Gerät vor der ersten Inbetriebnahme auf.

1. Drücken Sie wiederholt auf , um die Grillfunktion **G** einzustellen.
2. Lassen Sie das Gerät für 30 Min durchführen, um Gerüche zu entfernen, die durch den Herstellungsprozess verursacht werden.
3. Öffnen Sie die Tür und lassen Sie es abkühlen.
4. Reinigen Sie den Garraum mit einem feuchten, weichen Lappen und trocknen Sie ihn sorgfältig.

Das Gerät kann bei den ersten Anwendungen Geruch und Rauch abgeben. Dies ist normal und zeigt keine Fehlfunktion an. Stellen Sie sicher, dass die Luftzirkulation im Raum ausreichend ist.

6. TÄGLICHER GEBRAUCH

WARNUNG!

Siehe Kapitel Sicherheitshinweise.

6.1 Allgemeine Informationen zur Verwendung des Geräts

- Lassen Sie die fertige Speise nach dem Ausschalten des Geräts einige Minuten stehen.
- Vor der Zubereitung Aluminiumverpackungen, Metallbehälter usw. von den Lebensmitteln entfernen.

Kochen

- Lebensmittel nach Möglichkeit mit einem mikrowellengeeigneten Material abdecken. Lebensmittel nur dann ohne Abdeckung garen, wenn eine Kruste gewünscht ist
- Verkochen Sie die Speisen nicht, indem Sie die Leistung zu hoch und die Zeit zu lang einstellen. Die Lebensmittel können an manchen Stellen austrocknen, verbrennen oder Feuer fangen.
- Das Gerät eignet sich nicht zum Kochen von Eiern in der Schale oder zum Zubereiten von Schnecken im Schneckenhaus, da diese platzen können. Mit gebratenen Eiern zuerst das Eigelb durchstechen.
- Stechen Sie Lebensmittel mit „Haut“ oder „Schale“, wie Kartoffeln, Tomaten, Würstchen oder ähnliches, vor dem Garen

mit einer Gabel mehrfach an, damit sie nicht platzen.

- Die Garzeit bei kalten oder tiefgekühlten Lebensmitteln verlängern.
- Soßenhaltige Gerichte müssen von Zeit zu Zeit gerührt werden.
- Gemüse, das eine feste Struktur hat, wie Karotten, Erbsen oder Blumenkohl, muss in Wasser gekocht werden.
- Wenden Sie Lebensmittel in größeren Stücken nach der Hälfte der Garzeit.
- Gemüse nach Möglichkeit in gleich große Stücke schneiden.
- Flaches, breites Kochgeschirr verwenden.
- Verwenden Sie kein Kochgeschirr aus Porzellan, Keramik oder Steingut mit unglasierten Böden oder kleinen Öffnungen, zum Beispiel an Griffen. Durch in diese Öffnungen eingedrungene Feuchtigkeit kann das Kochgeschirr beim Erhitzen Risse bekommen.
- Der Glasteller ist wichtiger Bestandteil der Mikrowelle. Stellen Sie Lebensmittel oder Flüssigkeiten darauf.

Auftauen von Fleisch, Geflügel, Fisch

- Gefrorene, ausgepackte Lebensmittel auf einem kleinen, geneigten Teller so in einen Behälter legen, dass die Auftauflüssigkeit vom Behälter aufgefangen wird.
- Lebensmittel nach der Hälfte der Auftauzeit wenden. Bereits angetaute

Stücke nach Möglichkeit abtrennen und herausnehmen.

Auftauen von Butter, Portionen von Kuchen, Quark

- Die Speisen im Gerät nicht vollständig abtauen, sondern bei Raumtemperatur abtauen lassen. So erzielen Sie ein gleichmäßigeres Ergebnis. Vor dem Auftauen alle Metall- oder Aluminiumverpackungen entfernen.

Auftauen von Obst, Gemüse

- Sollen Obst und Gemüse nicht gekocht werden, nicht vollständig im Gerät auftauen. Lassen Sie sie bei Raumtemperatur auftauen.

- Durch Einstellen einer höheren Mikrowellenleistung kann Obst und Gemüse ohne vorheriges Auftauen gegart werden.

Fertiggerichte

- Sie können Fertiggerichte im Gerät nur zubereiten, wenn die Verpackung für die Mikrowelle geeignet ist.
- Folgen Sie den Herstelleranweisungen auf der Verpackung (z. B. Metalldeckel entfernen und Plastikfolie durchstechen).

Geeignetes Kochgeschirr und Materialien

Kochgeschirr / Material	Mikrowelle			Grillen
	Auftauen	Heiz-	Kochen	
Ofenfestes Glas und Porzellan ohne Metallteile, z. B. Pyrex, hitzebeständiges Glas	✓	✓	✓	✓
Nicht-ofenfestes Glas und Porzellan ¹⁾	✓	x	x	x
Glas und Glaskeramik aus ofenfestem/frostbeständigem Material (z. B. Arcoflam)	✓	✓	✓	✓
Keramik ²⁾ , Steingut ²⁾	✓	✓	✓	x
Hitzebeständiger Kunststoff bis 200 °C ³⁾	✓	✓	✓	x
Pappe, Papier	✓	x	x	x
Frischhaltefolie	✓	x	x	x
Bratfolie mit mikrowellengeeignetem Verschluss ³⁾	✓	✓	✓	x
Bratgeschirr aus Metall, z. B. Emaille, Gusseisen	x	x	x	✓
Backformen, schwarzer Lack oder siliziumbeschichtet ³⁾	x	x	x	✓
Backblech	x	x	x	✓
Bräunungsgeschirr, z. B. Knusperpfanne oder Knusperplatte	x	✓	✓	x
Fertiggerichte in der Verpackung ³⁾	✓	✓	✓	✓

1) Ohne Silber-, Gold-, Platin- oder Metallplattierung / Dekoration

2) Ohne Quarz- oder Metallkomponenten oder Glasuren, die Metalle enthalten

3) Sie müssen die Anweisungen des Herstellers bezüglich der maximalen Temperaturen befolgen.



✓ geeignet

X nicht geeignet

6.2 Ein- und Ausschalten der Mikrowelle

VORSICHT!

Nehmen Sie die Mikrowelle nicht in Betrieb, wenn sich keine Speisen in ihr befinden.

1. Drücken Sie  einmal.
2. Stellen Sie durch wiederholtes Drücken von  oder durch Drehen des Einstellknopfes die gewünschte Funktion ein.
3. Mit  bestätigen.

6.3 Tabelle der Leistungsstufen

Drücken Sie 	Leistungsstufe	Ungefährer Prozentwert der Leistung
1-mal	P100	100 %
2-mal	P 80	80 %
3-mal	P 50	50 %
4-mal	P 30	30 %
5-mal	P 10	10 %

Grillen und Garen im Kombi-Modus



Drücken Sie 	Leistungsstufe	Funktionsmodus
Grill		
1-mal	G	Großflächengrill
Kombi-Garen		
2-mal	C – 1	55 % Mikrowelle, 45 % Grill
3-mal	C – 2	36 % Mikrowelle, 64 % Grill

6.4 Schnellstart



Die maximale Gardauer beträgt 95 Minuten.

4. Drehen Sie den Einstellknopf, um die Zeit einzustellen.
 5. Drücken Sie , um Ihre Auswahl zu bestätigen und die Mikrowelle einzuschalten.
 6. Warten Sie, bis die Mikrowelle nach Ablauf der eingestellten Zeit automatisch ausgeschaltet wird. Ein akustisches Signal ertönt.
- Vorzeitiges Ausschalten der Mikrowelle:



- Drücken Sie .
- Öffnen Sie die Tür. Die Mikrowelle wird automatisch ausgeschaltet. Schließen Sie die Tür und drücken Sie  zum Weitergaren. Verwenden Sie diese Option, um den Garfortschritt der Speise zu überprüfen.

Drücken Sie , um die Mikrowelle für einen 30 Sekunden langen Betrieb bei voller Leistung einzuschalten. Mit jedem weiteren Tastendruck wird die Gardauer um 30 Sekunden erhöht. Drehen Sie den Setting knob im Standby-Modus gegen den Uhrzeigersinn, um die Gardauer einzustellen, und drücken Sie

anschließend  um die Mikrowelle bei voller Leistung zu starten.

6.5 Auftauen

Sie können zwischen zwei Auftaumodi wählen:

- Auftauen nach Gewicht 
- Auftauen nach Zeit 





Auftauen nach Gewicht sollte nicht für tiefgekühlte Fertiggerichte oder für Lebensmittel verwendet werden, die vor mehr als 20 Minuten aus dem Gefrierfach genommen wurden.



Für das Auftauen nach Gewicht müssen die Lebensmittel mehr als 100 g und weniger als 2000 g wiegen.



Lebensmittel, die weniger als 200 g wiegen, müssen zum Auftauen am Rand des Drehtellers platziert werden.





1. Drücken Sie  für das Auftauen nach Gewicht oder  für das Auftauen nach Zeit.
2. Drehen Sie den Einstellknopf, um das Gewicht oder die Zeit einzustellen. Beim Auftauen nach Gewicht wird die Zeit automatisch eingestellt.
3. Drücken Sie  um Ihre Auswahl zu bestätigen und die Mikrowelle einzuschalten.

6.6 Mehrstufiges Kochen





Wenn eine der Stufen auftaut, stellen Sie diese als erste Stufe ein.

Die Zubereitung von Speisen kann in maximal 2 Stufen erfolgen.

1. Drücken Sie  zum Auftauen nach Gewicht oder  zum Auftauen nach Zeit.
2. Drehen Sie den Einstellknopf, um die Auftauzeit oder das Auftaugewicht einzustellen.
3. Drücken Sie  zur Auswahl der Funktion.
4. Drücken Sie  wiederholt, um die Leistungsstufe zu wählen.
5. Drehen Sie den Einstellknopf, um die Zeit einzustellen.
6. Drücken Sie  um die Mikrowelle einzuschalten. Wenn während des Garvorgangs ein Signal ertönt, wenden Sie die Speisen bzw. ordnen Sie das Gargut neu an.

6.7 Grillen und Kombi-Kochen

Siehe Tabellen zur Leistungseinstellung.

1. Drücken Sie  um die gewünschte Funktion einzuschalten.
2. Drücken Sie zur Bestätigung .
3. Drehen Sie den Einstellknopf, um die Zeit einzustellen.
4. Drücken Sie  um die Mikrowelle einzuschalten.

Drücken Sie  zur Verlängerung der Garzeit .



7. AUTOMATIKPROGRAMME

WARNUNG!

Siehe Kapitel Sicherheitshinweise.

7.1 Auto-Kochen

Benutzen Sie diese Funktion zum einfachen Garen Ihrer Lieblings Speisen. Die Mikrowelle wählt automatisch die optimalen Einstellungen.

1. Drehen Sie den Einstellknopf im Uhrzeigersinn, um das gewünschte Menü einzustellen.
2. Mit  bestätigen.
3. Drehen Sie den Einstellknopf, um das Gewicht einzustellen.
4. Drücken Sie , um Ihre Auswahl zu bestätigen und die Mikrowelle einzuschalten.

Menü	Menge
A - 1	200 g
Pizza	400 g
A - 2	250 g
Fleisch	350 g
	450 g
A - 3	200 g
Gemüse	300 g
	400 g
A - 4	50 g (450 ml Wasser hinzufügen)
Nudeln	100 g (800 ml Wasser hinzufügen)
A - 5	200 g
Kartoffeln	400 g
	600 g
A - 6	250 g
Fisch	350 g
	450 g
A - 7	1 Tasse (120 ml)
Getränke	2 Tassen (240 ml)
	3 Tassen (360 ml)
A - 8	50 g
Popcorn	100 g

8. VERWENDUNG DES ZUBEHÖRS

WARNUNG!

Siehe Kapitel Sicherheitshinweise.

8.1 Einsetzen des Drehteller-Sets

VORSICHT!

Kochen Sie keine Speisen ohne das Drehteller-Set. Verwenden Sie nur das mit der Mikrowelle mitgelieferte Drehteller-Set.



Kochen Sie niemals Lebensmittel direkt auf der Glasbodenplatte.

1. Setzen Sie die Rollenführung um die Spindel des Drehtellers.
2. Stellen Sie die Glasbodenplatte auf die Rollenführung.

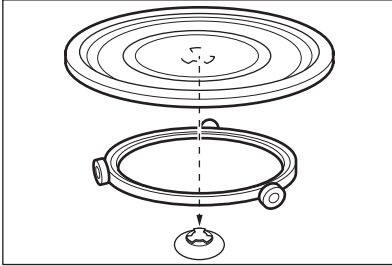

8.2 Einsetzen des Grillrosts

VORSICHT!



Der Grillrost kann nicht für die Mikrowellenfunktion verwendet werden. Das Gerät könnte beschädigt werden. Verwenden Sie den Grillrost nur mit der Grillfunktion.

Setzen Sie den Grillrost auf den Drehteller.

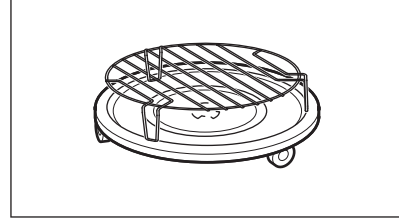

9. ZUSATZFUNKTIONEN

9.1 Kindersicherung

Diese Kindersicherung verhindert eine versehentliche Bedienung der Mikrowelle.

Halten Sie 3 Sekunden gedrückt. Ein akustisches Signal ertönt.

Bei eingeschalteter Kindersicherung wird im Display angezeigt.

Ausschalten der Kindersicherung Halten Sie 3 Sekunden gedrückt.

9.2 Kurzzeitwecker

Sie können maximal 95 Minuten einstellen.

1. Drücken Sie .
2. Drehen Sie den Einstellknopf, um die Zeit einzustellen.
3. Mit bestätigen.
Der Kurzzeitwecker läuft weiter, wenn Sie die Tür öffnen oder den Mikrowellenbetrieb unterbrechen. Mit abbrechen.
Nach Ablauf der Zeit ertönt ein akustisches Signal.

9.3 Einstellen der Uhr

1. Drücken Sie , bis 12H oder 24H angezeigt wird.
2. Drehen Sie den Zeiteinstellungsknopf, um die Anzahl der Stunden einzugeben.
3. Drücken Sie zur Bestätigung .
4. Drehen Sie den Zeiteinstellungsknopf, um die Anzahl der Minuten einzugeben.
5. Drücken Sie zur Bestätigung .

9.4 Stummschalten des Tastentons

Die Funktion ermöglicht das Stummschalten des Tons der Berührungstaste.

1. Öffnen Sie die Tür.
2. Halten Sie gedrückt und drücken Sie gleichzeitig . OFF wird angezeigt.
3. Schließen Sie die Tür.

Um den Ton einzuschalten, wiederholen Sie den oben beschriebenen Vorgang. ON wird angezeigt.

10. TIPPS UND HINWEISE

WARNUNG!

Siehe Kapitel Sicherheitshinweise.

10.1 Tipps für das Garen mit der Mikrowelle

Störung	Abhilfe
Sie finden keine Angaben für die vorbereitete Speisemenge.	Orientieren Sie sich an einem ähnlichen Lebensmittel. Verlängern oder verkürzen Sie die Garzeiten nach folgender Regel: <ul style="list-style-type: none">• Doppelte Menge bedeutet nahezu doppelte Zeit.• Halbe Menge bedeutet halbe Zeit.
Die Speise wurde zu trocken.	Kürzere Garzeit einstellen oder niedrigere Mikrowellen-Leistung wählen.
Die Speise ist nach Ablauf der Zeit immer noch nicht aufgetaut, heiß oder gegart.	Längere Garzeit einstellen oder höhere Leistung wählen. Beachten Sie, dass für die Zubereitung größerer Gargutmengen eine längere Gardauer erforderlich ist.
Nach Ablauf der Gardauer ist die Speise außen überhitzt, aber im Inneren noch nicht gar.	Stellen Sie das nächste Mal eine niedrigere Leistung und längere Zeit ein. Flüssigkeiten nach der Hälfte der Zeit umrühren, z. B. Suppe.
Reis wird nicht richtig gekocht.	Bei Reis erhalten Sie mit flachem Geschirr bessere Ergebnisse.

10.2 Auftauen

Braten immer mit der fetten Seite nach unten auftauen.

Abgedecktes Fleisch nicht auftauen, dadurch könnte das Fleisch gegart werden statt aufzutauen.

Geflügel stets mit der Brust nach unten auftauen.

10.3 Garen

Gekühltes Fleisch und Geflügel stets 30 Minuten vor dem Garen aus dem Kühlschrank nehmen.

Fleisch, Geflügel, Fisch und Gemüse nach dem Garen abgedeckt lassen.

Den Fisch mit etwas Öl oder geschmolzener Butter bestreichen.

Alle Gemüsesorten müssen bei höchster Mikrowellenleistung gekocht werden.

Geben Sie pro 250 g Gemüse 30-45 ml kaltes Wasser hinzu.

Frisches Gemüse vor dem Garen in gleich große Stücke schneiden. Gemüse immer in einem Gefäß abgedeckt garen.

10.4 Aufwärmen

Befolgen Sie stets die Anweisungen auf der Verpackung beim Aufwärmen von Fertiggerichten.

10.5 Grillen

Grillen flacher Lebensmittel in der Mitte des Grillrostes.

Wenden Sie das Grillgut nach der Hälfte der eingestellten Grillzeit, und setzen Sie den Grillvorgang dann fort.

10.6 Kombi-Garen

Beim Garen im Kombi-Modus bleibt die Knusprigkeit erhalten, die für bestimmte Gerichte ausschlaggebend ist.

Wenden Sie nach der Hälfte der Garzeit die Speisen und garen Sie sie fertig.

Jeder Modus kombiniert die Mikrowellen- und Grillfunktion bei variierenden Garzeiten und Leistungsstufen.

11. REINIGUNG UND PFLEGE

WARNUNG!

Siehe Kapitel Sicherheitshinweise.

11.1 Hinweise und Tipps zur Reinigung

- Reinigen Sie die Vorderseite des Geräts mit einem weichen Tuch mit warmem Wasser und einem Reinigungsmittel.
- Verwenden Sie zur Reinigung von Metalloberflächen ein übliches Reinigungsmittel.
- Reinigen Sie das Innere des Geräts nach jedem Gebrauch, um es in gutem Zustand zu halten. Essensreste regelmäßig entfernen. Achten Sie darauf,

überschüssigen Dampf/Feuchtigkeit zu entfernen.



- Entfernen Sie hartnäckigen Schmutz mit einem speziellen Reiniger.
- Reinigen Sie alle Zubehörteile regelmäßig und lassen Sie sie trocknen. Feuchten Sie ein weiches Tuch mit warmem Wasser und etwas Reinigungsmittel an.
- Um hartnäckige Rückstände leichter entfernen zu können, stellen Sie ein Glas Wasser in das Gerät, und lassen Sie das Wasser 2 bis 3 Minuten bei voller Mikrowellenleistung kochen.
- Um Gerüche zu entfernen, ein Glas Wasser mit 2 TL Zitronensaft mischen und 5 Minuten lang bei voller Mikrowellenleistung kochen lassen.

12. FEHLERSUCHE

WARNUNG!

Siehe Kapitel Sicherheitshinweise.

12.1 Was tun, wenn..

Problem	Mögliche Ursache	Problembeseitigung
Das Gerät funktioniert nicht.	Das Gerät ist nicht an die Stromversorgung angeschlossen.	Schließen Sie das Gerät ans Stromnetz an.
Das Gerät funktioniert nicht.	Stromversorgung nicht gegeben.	Prüfen Sie die Sicherung oder den Netzschalter. Wenn die Sicherung oder der Schalter weiterhin den Stromkreis unterbrechen, wenden Sie sich an einen qualifizierten Elektriker.
Das Gerät funktioniert nicht.	Die Tür ist nicht richtig geschlossen.	Achten Sie darauf, dass die Tür nicht blockiert wird.
Die Lampe funktioniert nicht.	Die Lampe ist defekt.	Die Lampe muss ausgewechselt werden.
Auf dem Display wird  angezeigt.	Die Kindersicherung ist aktiv.	Deaktivieren Sie die Kindersicherung. Halten Sie  für 3 Sekunden.

Problem	Mögliche Ursache	Problembesehung
Es gibt Funken im Garraum.	Im Garraum befindet sich Kochgeschirr aus Metall oder mit Metallverzierung.	Nehmen Sie die Schale aus dem Gerät.
Es gibt Funken im Garraum.	Im Garraum befindet sich ein Metallspieß oder Alufolie, die die Innenwände berührt.	Stellen Sie sicher, dass der Metallspieß oder die Folie nicht die Innenwände berührt.
Das Drehteller-Set macht Kratz- oder Mahlgeräusche.	Es befindet sich ein Gegenstand oder Schmutz unter der Glasbodenplatte.	Reinigen Sie den Bereich unter der Glasbodenplatte.
Das Gerät funktioniert ohne ersichtlichen Grund nicht mehr.	Es ist eine Störung aufgetreten.	Falls dieser Vorfall wiederholt auftritt, wenden Sie sich an das autorisierte Servicezentrum.

12.2 Servicedaten

Wenn Sie das Problem nicht selbst lösen können, wenden Sie sich an den Händler oder einen autorisierten Kundendienst.

Die vom Kundendienst benötigten Daten finden Sie auf dem Typenschild. Das

Typenschild befindet sich auf dem Gerät. Entfernen Sie nicht das Typenschild vom Gerät.

Wir empfehlen, hier folgende Daten zu notieren:

Modell (MOD.)
Produktnummer (PNC)
Seriennummer (S.N.)

13. ENERGIEEFFIZIENZ

13.1 Produktinformationen für Stromverbrauch und maximale Zeit bis zum Erreichen des entsprechenden Energiesparmodus

Energieverbrauch im Standby mit eingeschaltetem Display	0.8 W
Stromverbrauch im Standby bei ausgeschaltetem Display	0.5 W
Maximale Zeit, die das Gerät benötigt, um automatisch den entsprechenden Energiesparmodus zu erreichen	20 Min

14. INFORMATIONEN ZUR ENTSORGUNG

Ihre Pflichten als Endnutzer



Dieses Elektro- bzw. Elektronikgerät ist mit einer durchgestrichenen Abfalltonne auf Rädern gekennzeichnet. Das Gerät darf deshalb nur getrennt vom unsortierten Siedlungsabfall gesammelt und zurückgenommen werden, es darf also nicht in den Hausmüll gegeben werden. Das Gerät kann z. B. bei einer kommunalen Sammelstelle oder ggf. bei einem Vertreiber (siehe zu deren Rücknahmepflichten unten) abgegeben werden. Das gilt auch für alle Bauteile, Unterbaugruppen und Verbrauchsmaterialien des zu entsorgenden Altgeräts.

Bevor das Altgerät entsorgt werden darf, müssen alle Altbatterien und Akkumulatoren vom Altgerät getrennt werden, die nicht vom Altgerät umschlossen sind. Das gleiche gilt für Lampen, die zerstörungsfrei aus dem Altgerät entnommen werden können. Der Endnutzer ist zudem selbst dafür verantwortlich, personenbezogene Daten auf dem Altgerät zu löschen.

Hinweise zum Recycling

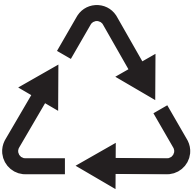

Helfen Sie mit, alle Materialien zu recyceln, die mit diesem Symbol gekennzeichnet sind. Entsorgen Sie solche Materialien, insbesondere Verpackungen, nicht im Hausmüll sondern über die bereitgestellten Recyclingbehälter oder die entsprechenden örtlichen Sammelsysteme.

Recyceln Sie zum Umwelt- und Gesundheitsschutz auch elektrische und elektronische Geräte.

Rücknahmepflichten der Verreiber in Deutschland

Wer auf mindestens 400 m² Verkaufsfläche Elektro- und Elektronikgeräte vertreibt oder sonst geschäftlich an Endnutzer abgibt, ist verpflichtet, bei Abgabe eines neuen Geräts ein Altgerät des Endnutzers der gleichen Geräteart, das im Wesentlichen die gleichen Funktionen wie das neue Gerät erfüllt, am Ort der Abgabe oder in unmittelbarer Nähe hierzu unentgeltlich zurückzunehmen. Das gilt auch für Verreiber von Lebensmitteln mit einer Gesamtverkaufsfläche von mindestens 800 m², die mehrmals im Kalenderjahr oder dauerhaft Elektro- und Elektronikgeräte anbieten und auf dem Markt bereitstellen. Solche Verreiber müssen zudem auf Verlangen des Endnutzers Altgeräte, die in keiner äußeren Abmessung größer als 25 cm sind (kleine Elektrogeräte), im Einzelhandelsgeschäft oder in unmittelbarer Nähe hierzu unentgeltlich zurückzunehmen; die Rücknahme darf in diesem Fall nicht an den Kauf eines Elektro- oder Elektronikgerätes geknüpft, kann aber auf drei Altgeräte pro Geräteart beschränkt werden.

Ort der Abgabe ist auch der private Haushalt, wenn das neue Elektro- oder Elektronikgerät dorthin geliefert wird; in diesem Fall ist die Abholung des Altgerätes für den Endnutzer kostenlos.

Die vorstehenden Pflichten gelten auch für den Vertrieb unter Verwendung von Fernkommunikationsmitteln, wenn die Verreiber Lager- und Versandflächen für Elektro- und Elektronikgeräte bzw. Gesamtlager- und -versandflächen für Lebensmittel vorhalten, die den oben genannten Verkaufsflächen entsprechen. Die unentgeltliche Abholung von Elektro- und Elektronikgeräten ist dann aber auf Wärmeüberträger (z. B. Kühlschrank), Bildschirme, Monitore und Geräte, die Bildschirme mit einer Oberfläche von mehr als 100 cm² enthalten, und Geräte beschränkt, bei denen mindestens eine der äußeren Abmessungen mehr als 50 cm beträgt. Für alle übrigen Elektro- und Elektronikgeräte muss der Verreiber geeignete Rückgabemöglichkeiten in zumutbarer Entfernung zum jeweiligen

Endnutzer gewährleisten; das gilt auch für kleine Elektrogeräte (s.o.), die der Endnutzer zurückgeben will, ohne ein neues Gerät zu kaufen.

Rücknahmepflichten von Vertreibern und andere Möglichkeiten der Entsorgung von Elektro- und Elektronikgeräten in der Region Wallonien

Vertreiber, die Elektro- und Elektronikgeräte verkaufen, sind verpflichtet, bei der Lieferung von Neugeräten Altgeräte desselben Typs, die im Wesentlichen die gleichen Funktionen wie die Neugeräte erfüllen, kostenlos vom Endverbraucher zurückzunehmen. Dies gilt auch bei der Lieferung von neuen Elektro- und Elektronikgeräten oder beim Fernabsatz.

Darüber hinaus ist jeder, der Elektro- und Elektronikgeräte auf einer Verkaufsfläche von mindestens 400 m² verkauft, verpflichtet, Altgeräte, die in keiner äußeren Abmessung größer als 25 cm sind (Elektrokleingeräte), im Ladengeschäft oder in unmittelbarer Nähe kostenlos zurückzunehmen; die Rücknahme darf in diesem Fall nicht vom Kauf eines Elektro- oder Elektronikgerätes abhängig gemacht werden.

Die Rücknahme von Elektro- und Elektronikgeräten kann auch auf Containerplätzen oder zugelassenen Recyclinghöfen erfolgen. Für weitere Informationen wenden Sie sich bitte an Ihre Gemeindeverwaltung.

Καλωσορίσατε στην AEG! Ευχαριστούμε που επιλέξατε τη συσκευή μας.



Βρείτε υποδείξεις χρήσης, φυλλάδια, συμβουλές για την επίλυση προβλημάτων, πληροφορίες σέρβις και επισκευής:
www.aeg.com/support

Υπόκειται σε αλλαγές χωρίς προειδοποίηση.

ΠΕΡΙΕΧΟΜΕΝΑ

1. ΠΛΗΡΟΦΟΡΙΕΣ ΓΙΑ ΤΗΝ ΑΣΦΑΛΕΙΑ.....	185
2. ΟΔΗΓΙΕΣ ΓΙΑ ΤΗΝ ΑΣΦΑΛΕΙΑ.....	188
3. ΕΓΚΑΤΑΣΤΑΣΗ.....	190
4. ΠΕΡΙΓΡΑΦΗ ΠΡΟΪΟΝΤΟΣ.....	191
5. ΠΡΙΝ ΤΗΝ ΠΡΩΤΗ ΧΡΗΣΗ.....	193
6. ΚΑΘΗΜΕΡΙΝΗ ΧΡΗΣΗ.....	194
7. ΑΥΤΟΜΑΤΑ ΠΡΟΓΡΑΜΜΑΤΑ.....	198
8. ΧΡΗΣΗ ΤΩΝ ΕΞΑΡΤΗΜΑΤΩΝ.....	199
9. ΠΡΟΣΘΕΤΕΣ ΛΕΙΤΟΥΡΓΙΕΣ.....	199
10. ΥΠΟΔΕΙΞΕΙΣ ΚΑΙ ΣΥΜΒΟΥΛΕΣ.....	200
11. ΦΡΟΝΤΙΔΑ ΚΑΙ ΚΑΘΑΡΙΣΜΑ.....	201
12. ΑΝΤΙΜΕΤΩΠΙΣΗ ΠΡΟΒΛΗΜΑΤΩΝ.....	201
13. ΕΝΕΡΓΕΙΑΚΗ ΑΠΟΔΟΣΗ.....	202
14. ΠΕΡΙΒΑΛΛΟΝΤΙΚΑ ΘΕΜΑΤΑ.....	203

1. ⚠ ΠΛΗΡΟΦΟΡΪΕΣ ΓΙΑ ΤΗΝ ΑΣΦΆΛΕΙΑ

Πριν από την εγκατάσταση και τη χρήση της συσκευής, διαβάστε προσεκτικά τις παρεχόμενες οδηγίες. Ο κατασκευαστής δεν είναι υπεύθυνος για τυχόν τραυματισμούς ή ζημιές που είναι αποτέλεσμα λανθασμένης εγκατάστασης ή χρήσης. Να φυλάσσετε πάντα αυτές τις οδηγίες σε ένα ασφαλές μέρος με εύκολη πρόσβαση για μελλοντική αναφορά.

1.1 Ασφάλεια παιδιών και ευπαθών ατόμων

⚠ ΠΡΟΕΙΔΟΠΟΙΗΣΗ!

Κίνδυνος ασφυξίας, τραυματισμού ή μόνιμης αναπηρίας.

- Η συσκευή αυτή μπορεί να χρησιμοποιηθεί από παιδιά ηλικίας 8 ετών και άνω και από άτομα με μειωμένες σωματικές, αισθητηριακές ή πνευματικές δυνατότητες ή

έλλειψη εμπειρίας και γνώσης, εάν επιβλέπονται ή έχουν λάβει οδηγίες σχετικά με τη χρήση της συσκευής με ασφαλή τρόπο και κατανοούν τους κινδύνους που ενέχονται. Παιδιά ηλικίας μικρότερης των 8 ετών και άτομα με εκτενείς και περίπλοκες αναπηρίες πρέπει να παραμένουν μακριά από τη συσκευή, εκτός εάν επιβλέπονται συνεχώς.

- Τα παιδιά πρέπει να εποπτεύονται ώστε να διασφαλίζεται ότι δεν παίζουν με τη συσκευή.
- Φυλάσσετε όλα τα υλικά συσκευασίας μακριά από τα παιδιά και απορρίψτε τα κατάλληλα.
- ΠΡΟΕΙΔΟΠΟΙΗΣΗ: Η συσκευή και τα προσβάσιμα μέρη της θερμαίνονται κατά τη χρήση. Κρατάτε τα παιδιά και τα κατοικίδια ζώα μακριά από τη συσκευή όταν την χρησιμοποιείτε και όταν ψύχεται.
- Εάν η συσκευή διαθέτει διάταξη ασφαλείας για παιδιά, θα πρέπει να είναι ενεργοποιημένη.
- Τα παιδιά δεν πρέπει να εκτελούν τον καθαρισμό και τη συντήρηση που εκτελεί ο χρήστης στη συσκευή χωρίς επίβλεψη.

1.2 Γενικές πληροφορίες για την ασφάλεια

- Αυτή η συσκευή προορίζεται μόνο για μαγειρική χρήση.
- Η συσκευή αυτή έχει σχεδιαστεί μόνο για οικιακή χρήση σε εσωτερικό περιβάλλον.
- Η συσκευή αυτή μπορεί να χρησιμοποιηθεί σε γραφεία, δωμάτια ξενοδοχείων, ξενώνες, αγροικίες και άλλα παρόμοια καταλύματα όπου τέτοια χρήση δεν υπερβαίνει τα επίπεδα της (μέσης) οικιακής χρήσης.
- ΠΡΟΕΙΔΟΠΟΙΗΣΗ: Η συσκευή και τα προσβάσιμα μέρη της θερμαίνονται κατά τη χρήση. Χρειάζεται προσοχή για να μην αγγίζετε τις αντιστάσεις.
- ΠΡΟΕΙΔΟΠΟΙΗΣΗ: Οποιαδήποτε ενέργεια σέρβις ή επισκευής αφορά στην αφαίρεση ενός καλύμματος, το οποίο παρέχει προστασία από την έκθεση σε μικροκύματα, πρέπει να εκτελείται αποκλειστικά από ένα εξειδικευμένο άτομο.

- ΠΡΟΕΙΔΟΠΟΙΗΣΗ: Εάν η πόρτα ή τα λάστιχα της πόρτας καταστραφούν, η συσκευή δεν πρέπει να χρησιμοποιηθεί μέχρι να επισκευαστεί από εξειδικευμένο άτομο.
- ΠΡΟΕΙΔΟΠΟΙΗΣΗ: Μην ζεσταίνετε υγρά και άλλα τρόφιμα σε σφραγισμένα δοχεία. Μπορεί να εκραγούν.
- Εάν το καλώδιο τροφοδοσίας έχει υποστεί φθορές, θα πρέπει να αντικατασταθεί από τον κατασκευαστή, το Εξουσιοδοτημένο Κέντρο Σέρβις ή ένα κατάλληλα καταρτισμένο άτομο, ώστε να αποφευχθεί τυχόν κίνδυνος από το ηλεκτρικό ρεύμα.
- Πριν από την εκτέλεση εργασιών συντήρησης, απενεργοποιήστε τη συσκευή και αποσυνδέστε το φις τροφοδοσίας από την πρίζα.
- Χρησιμοποιείτε πάντα γάντια φούρνου όταν αφαιρείτε ή βάζετε εξαρτήματα ή σκεύη.
- Μη θέτετε σε λειτουργία τη συσκευή με εξωτερικό χρονοδιακόπτη ή με ξεχωριστό σύστημα τηλεχειρισμού.
- Απαγορεύεται η χρήση μεταλλικών δοχείων για φαγητά και ποτά κατά τη διάρκεια μαγειρέματος με μικροκύματα.
- Χρησιμοποιείτε μόνο σκεύη που είναι κατάλληλα για χρήση σε φούρνους μικροκυμάτων.
- Κατά το ζέσταμα φαγητού σε πλαστικά ή χάρτινα σκεύη, προσέχετε τη συσκευή καθώς υπάρχει πιθανότητα ανάφλεξης.
- Η συσκευή προορίζεται για ζέσταμα τροφίμων και ποτών. Η ξήρανση τροφίμων ή το στέγνωμα ρούχων και το ζέσταμα θερμοφόρων, παντοφλών, σφουγγαριών, βρεγμένων πανιών και άλλων παρόμοιων στοιχείων μπορεί να οδηγήσει σε κίνδυνο τραυματισμού, ανάφλεξης ή πυρκαγιάς.
- Σε περίπτωση εκπομπής καπνού, απενεργοποιήστε ή αποσυνδέστε τη συσκευή και κρατήστε την πόρτα κλειστή προκειμένου να καταπνίξετε τυχόν φλόγες.
- Το ζέσταμα ποτών με μικροκύματα μπορεί να οδηγήσει σε καθυστερημένο, εκρηκτικό βρασμό. Χρειάζεται προσοχή όταν χειρίζεστε το δοχείο.

- Το περιεχόμενο σε μπιμπερό και βάζα με παιδική τροφή θα πρέπει να ανακατεύεται ή να ανακινείται και η θερμοκρασία θα πρέπει να ελέγχεται πριν την κατανάλωση, για την αποφυγή εγκαυμάτων.
- Δεν πρέπει να ζεσταίνετε στη συσκευή αβγά με το κέλυφός τους και ολόκληρα βραστά αβγά γιατί μπορεί να εκραγούν, ακόμα και μετά τη λήξη του ζεστάματος σε μικροκύματα.
- Εάν δεν μπορέσετε να διατηρήσετε τη συσκευή καθαρή, αυτό μπορεί να οδηγήσει σε φθορά της επιφάνειας, γεγονός που μπορεί να επηρεάσει αρνητικά τη διάρκεια ζωής της συσκευής και πιθανώς να οδηγήσει σε μια επικίνδυνη κατάσταση.
- Η θερμοκρασία των προσβάσιμων επιφανειών μπορεί να είναι υψηλή κατά τη λειτουργία της συσκευής.
- Μην ενεργοποιείτε τη συσκευή όταν είναι άδεια. Τα μεταλλικά μέρη μέσα στον θάλαμο μπορεί να δημιουργήσουν βολταϊκό τόξο.
- Θα πρέπει να καθαρίζετε τακτικά τη συσκευή και να απομακρύνετε τυχόν υπολείμματα τροφίμων.
- Μη χρησιμοποιείτε ατμοκαθαριστή για τον καθαρισμό της συσκευής.
- Μη χρησιμοποιείτε ισχυρά λειαντικά καθαριστικά ή αιχμηρές μεταλλικές ξύστρες για να καθαρίσετε τη γυάλινη πόρτα, καθώς μπορεί να χαράξουν την επιφάνεια και αυτό μπορεί να προκαλέσει θραύση του γυαλιού.
- Η συσκευή πρέπει να λειτουργεί με τη διακοσμητική πόρτα ανοιχτή (εάν ισχύει).

2. ΟΔΗΓΙΕΣ ΓΙΑ ΤΗΝ ΑΣΦΑΛΕΙΑ

2.1 Εγκατάσταση



ΠΡΟΕΙΔΟΠΟΙΗΣΗ!

Μόνο ένα εξειδικευμένο άτομο πρέπει να εγκαταστήσει αυτήν τη συσκευή.

- Αφαιρέστε όλα τα υλικά της συσκευασίας.
- Εάν η συσκευή έχει υποστεί ζημιά, μην προβείτε σε εγκατάσταση ή χρήση της.

- Ακολουθείτε τις οδηγίες εγκατάστασης που παρέχονται με τη συσκευή.
- Πάντα να προσέχετε όταν μετακινείτε τη συσκευή καθώς είναι βαριά. Να χρησιμοποιείτε πάντα γάντια ασφαλείας και κλειστά παπούτσια.
- Μην τραβάτε τη συσκευή από τη λαβή.
- Τηρείτε την ελάχιστη απόσταση από άλλες συσκευές και μονάδες.

- Τοποθετήστε τη συσκευή σε κατάλληλο και ασφαλές μέρος που πληροί τις απαιτήσεις εγκατάστασης.
- Οι πλευρές της συσκευής πρέπει να πρόσκεινται σε συσκευές ή μονάδες με το ίδιο ύψος.

2.2 Ηλεκτρική Σύνδεση



ΠΡΟΕΙΔΟΠΟΙΗΣΗ!

Κίνδυνος πυρκαγιάς και ηλεκτροπληξίας.

- Όλες οι ηλεκτρικές συνδέσεις πρέπει να πραγματοποιούνται από επαγγελματία ηλεκτρολόγο.
- Η συσκευή πρέπει να είναι γειωμένη.
- Βεβαιωθείτε ότι οι παράμετροι στην πινακίδα τεχνικών χαρακτηριστικών είναι συμβατές με τις ονομαστικές τιμές ηλεκτρικού ρεύματος της παροχής ρεύματος.
- Εάν η συσκευή συνδεθεί στη πρίζα μέσω ενός καλωδίου προέκτασης, βεβαιωθείτε ότι αυτό το καλώδιο είναι γειωμένο.
- Προσέχετε να μην προκληθεί ζημιά στο φως τροφοδοσίας και το καλώδιο τροφοδοσίας. Επικοινωνήστε με το Σέρβις ή έναν ηλεκτρολόγο για την αλλαγή ενός κατεστραμμένου καλωδίου τροφοδοσίας.
- Μην τραβάτε το καλώδιο τροφοδοσίας για να αποσυνδέσετε τη συσκευή. Τραβάτε πάντα το φως τροφοδοσίας.

2.3 Χρήση



ΠΡΟΕΙΔΟΠΟΙΗΣΗ!

Κίνδυνος τραυματισμού, εγκαυμάτων και ηλεκτροπληξίας ή έκρηξης.

- Μην αλλάζετε τις προδιαγραφές αυτής της συσκευής.
- Μην αφήνετε τη συσκευή χωρίς επιτήρηση κατά τη λειτουργία.
- Μην ασκείτε πίεση στην ανοιχτή πόρτα.
- Βεβαιωθείτε ότι τα ανοίγματα αερισμού δεν είναι φραγμένα.
- Μη χρησιμοποιείτε τη συσκευή ως επιφάνεια εργασίας και μη χρησιμοποιείτε το εσωτερικό της ως αποθηκευτικό χώρο.

2.4 Φροντίδα και καθάρισμα



ΠΡΟΕΙΔΟΠΟΙΗΣΗ!

Κίνδυνος τραυματισμού, φωτιάς, ή βλάβης στη συσκευή.

- Πριν από την εκτέλεση εργασίας συντήρησης, απενεργοποιήστε τη συσκευή και αποσυνδέστε το φως τροφοδοσίας από την πρίζα.
- Καθαρίζετε τακτικά τη συσκευή για να αποτραπεί η φθορά του υλικού της επιφάνειας.
- Μην επιτρέπετε να συσσωρευτεί χυμένο φαγητό ή υπολείμματα καθαριστικών πάνω στο λάστιχο της πόρτας.
- Λίπος και φαγητό που παραμένει στη συσκευή μπορεί να προκαλέσει πυρκαγιά και βολταϊκό τόξο όταν εκτελείται η λειτουργία μικροκυμάτων.
- Καθαρίστε τη συσκευή με υγρό μαλακό πανί. Χρησιμοποιείτε μόνο ουδέτερα απορρυπαντικά. Μη χρησιμοποιείτε λειαντικά προϊόντα, σφουγγαράκια που χαράσσουν, διαλύτες ή μεταλλικά αντικείμενα.
- Αν χρησιμοποιείτε σπρέι καθαρισμού για φούρνους, ακολουθείτε τις οδηγίες ασφαλείας στη συσκευασία.

2.5 Σέρβις

- Για την επισκευή της συσκευής, επικοινωνήστε με το Εξουσιοδοτημένο Κέντρο Σέρβις. Χρησιμοποιείτε μόνο γνήσια ανταλλακτικά.
- Το προϊόν αυτό περιέχει φωτεινή πηγή της τάξης ενεργειακής απόδοσης G.
- Σχετικά με τον/τους λαμπτήρα/λαμπτήρες εντός αυτού του προϊόντος και τους ανταλλακτικούς λαμπτήρες που πωλούνται ξεχωριστά: Αυτοί οι λαμπτήρες προορίζονται ώστε να αντέχουν σε εξαιρετικά δύσκολες συνθήκες σε οικιακές συσκευές, όπως σε θερμοκρασίες, δονήσεις, υγρασία ή προορίζονται να σηματοδοτούν πληροφορίες σχετικά με τη λειτουργική κατάσταση της συσκευής. Δεν προορίζονται για χρήση σε άλλες εφαρμογές και δεν είναι κατάλληλοι για τον φωτισμό οικιακών χώρων.

2.6 Απόρριψη



ΠΡΟΕΙΔΟΠΟΙΗΣΗ!

Κίνδυνος τραυματισμού ή ασφυξίας.

- Αποσυνδέστε τη συσκευή από την ηλεκτρική τροφοδοσία.
- Κόψτε το καλώδιο τροφοδοσίας κοντά στη συσκευή και απορρίψτε το.

3. ΕΓΚΑΤΑΣΤΑΣΗ



ΠΡΟΕΙΔΟΠΟΙΗΣΗ!

Ανατρέξτε στα κεφάλαια σχετικά με την Ασφάλεια.

3.1 Ηλεκτρολογική εγκατάσταση

Αυτός ο φούρνος μικροκυμάτων παρέχεται με φως και καλώδιο τροφοδοσίας.

Το καλώδιο διαθέτει καλώδιο γείωσης με φως γείωσης. Το φως πρέπει να συνδεθεί σε πρίζα που είναι σωστά εγκατεστημένη και γειωμένη. Σε περίπτωση βραχυκυκλώματος, η γείωση μειώνει τον κίνδυνο ηλεκτροπληξίας.

3.2 Εγκατάσταση - προκαταρκτική προετοιμασία

Ελέγξτε ότι οι διαστάσεις του επίπλου αντιστοιχούν στις αποστάσεις εγκατάστασης.

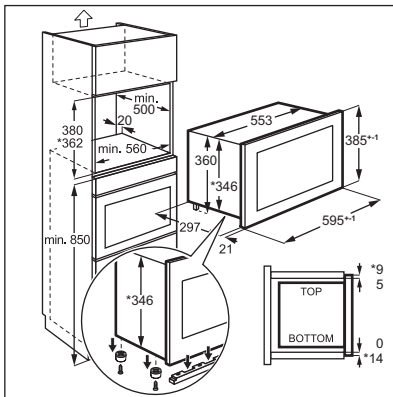

Για την εγκατάσταση του φούρνου μικροκυμάτων σε ντουλάπι με τις διαστάσεις που περιγράφονται παρακάτω, αφαιρέστε τις 4 βίδες και το στήριγμα από το κάτω μέρος της συσκευής.

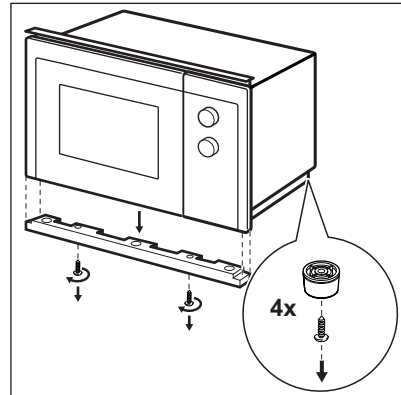
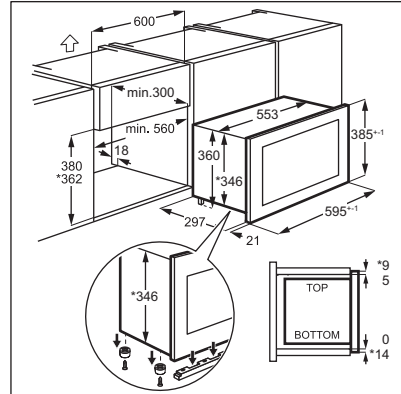

3.3 Εγκατάσταση

1. Το ηλεκτρικό καλώδιο δεν πρέπει να είναι εγκλωβισμένο με κανέναν τρόπο.

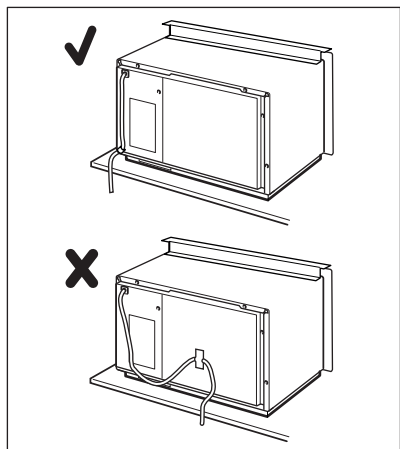

2. Τοποθετήστε τον φούρνο μικροκυμάτων στο ντουλάπι.

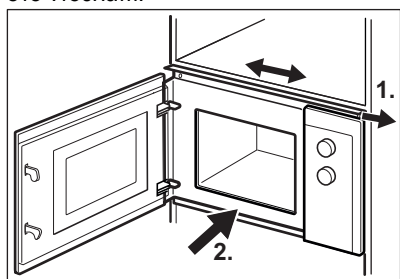

3. Στερεώστε το πάνω στήριγμα με 2 βίδες.

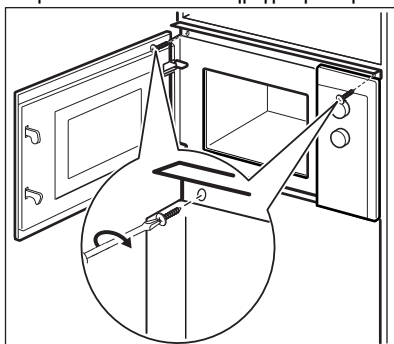

4. Διατηρείτε την ελάχιστη απόσταση μεταξύ του φούρνου μικροκυμάτων και των πλαϊνών ντουλαπιών.

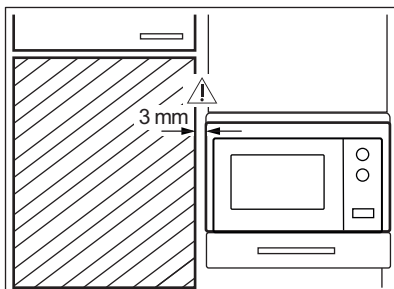

4. ΠΕΡΙΓΡΑΦΗ ΠΡΟΪΟΝΤΟΣ

4.1 Γενική επισκόπηση

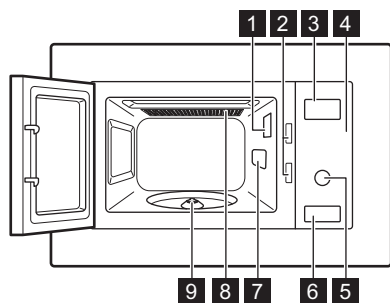

- 1 Λαμπτήρας
2 Σύστημα κλειδώματος ασφαλείας
3 Οθόνη



- 4 Πίνακας ελέγχου
5 Διακόπτης ρύθμισης
6 Άνοιγμα πόρτας
7 Κάλυμμα κυματοδηγού
8 Γκριλ
9 Βάση περιστρεφόμενου δίσκου





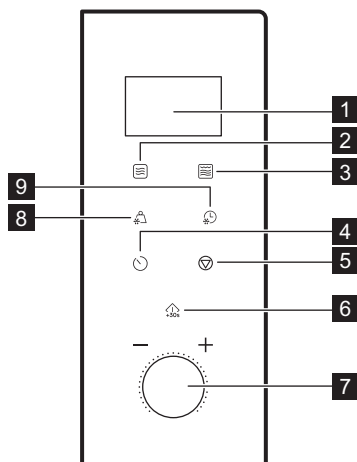

Αυτό το προϊόν πληροί τις απαιτήσεις του ευρωπαϊκού προτύπου EN55011. Σύμφωνα με αυτό το πρότυπο, αυτό το προϊόν ταξινομείται ως εξοπλισμός κατηγορίας Β στην ομάδα 2. Η Ομάδα 2 σημαίνει ότι ο εξοπλισμός παράγει σκόπιμα ενέργεια ραδιοσυχνοτήτων με τη μορφή ηλεκτρομαγνητικής ακτινοβολίας για τη θερμική επεξεργασία των τροφίμων. Εξοπλισμός κατηγορίας Β σημαίνει ότι ο εξοπλισμός είναι κατάλληλος για χρήση σε οικιακές εγκαταστάσεις.

4.2 Πίνακας Χειριστηρίων



Ενδείξεις	Περιγραφή λειτουργίας
1 Οθόνη	Εμφανίζει τις ρυθμίσεις και την τρέχουσα ώρα.
2 	Για ρύθμιση της λειτουργίας μικροκυμάτων.
3 	Για ρύθμιση της λειτουργίας γκριλ ή του συνδυαστικού μαγειρέματος.
4 	Για ρύθμιση του ρολογιού και του χρονοδιακόπτη.

Ενδείξεις	Περιγραφή λειτουργίας
5 	Για απενεργοποίηση της συσκευής μικροκυμάτων ή διαγραφή των ρυθμίσεων μαγειρέματος.
6 	Για να ενεργοποιήσετε τη συσκευή ή για να αυξήσετε το χρόνο μαγειρέματος για 30 δευτερόλεπτα σε πλήρη ισχύ.
7 Διακόπτης ρύθμισης 	Για ρύθμιση του χρόνου μαγειρέματος ή του βάρους ή της λειτουργίας.
8 	Για απόψυξη με βάση το βάρος.
9 	Για την απόψυξη τροφίμων με βάση τον χρόνο.

4.3 Εξαρτήματα

Σετ περιστρεφόμενου δίσκου



Χρησιμοποιείτε πάντα το σετ περιστρεφόμενου δίσκου για την προετοιμασία του φαγητού στα μικροκύματα.

Γυάλινος δίσκος και βάση περιστρεφόμενου δίσκου.

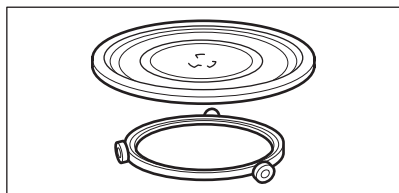

Σχάρα γκριλ

- Χαμηλή σχάρα γκριλ

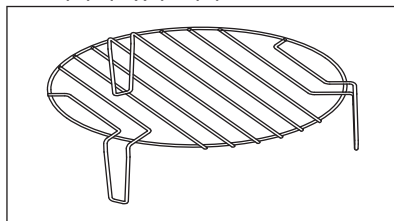

Χρησιμοποιήστε για: ψήσιμο φαγητών με χαμηλή ένταση, μαγείρεμα με αέρα

5. ΠΡΙΝ ΤΗΝ ΠΡΩΤΗ ΧΡΗΣΗ



ΠΡΟΕΙΔΟΠΟΙΗΣΗ!

Ανατρέξτε στα κεφάλαια σχετικά με την Ασφάλεια.

5.1 Αφαίρεση προστατευτικής μεμβράνης

Πριν από την πρώτη χρήση, αφαιρέστε την προστατευτική μεμβράνη από το χειριστήριο και το κουμπί ανοίγματος της πόρτας.

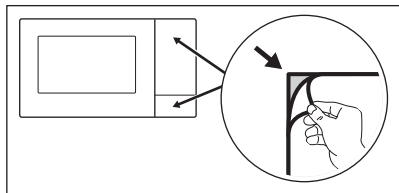

5.2 Αρχικός καθαρισμός

⚠ ΠΡΟΕΙΔΟΠΟΙΗΣΗ!

Ανατρέξτε στο κεφάλαιο «Φροντίδα και καθαρισμα».

- Αφαιρέστε όλα τα αξεσουάρ από το φούρνο μικροκυμάτων.
- Καθαρίστε προσεκτικά το εσωτερικό του φούρνου με ένα υγρό μαλακό πανί.

5.3 Προθέρμανση

⚠ ΠΡΟΕΙΔΟΠΟΙΗΣΗ!

Προθερμάνετε την άδεια συσκευή πριν από την πρώτη χρήση.

1. Πιέστε  επανειλημμένα για να ρυθμίσετε τη λειτουργία Γκριλ **G**.
2. Αφήστε τη συσκευή να λειτουργήσει για 30 λεπτά για να απομακρύνετε τις οσμές που προκαλούνται από τη διαδικασία κατασκευής.
3. Ανοίξτε την πόρτα και αφήστε τον να ψύχεται.
4. Καθαρίστε το εσωτερικό της συσκευής με ένα υγρό μαλακό πανί και στεγνώστε το προσεκτικά.

Η συσκευή μπορεί να εκπέμψει μια οσμή και καπνό κατά τις πρώτες χρήσεις. Αυτό είναι φυσιολογικό και δεν υποδηλώνει κάποια δυσλειτουργία. Βεβαιωθείτε ότι η ροή του αέρα στο δωμάτιο είναι επαρκής.

6. ΚΑΘΗΜΕΡΙΝΉ ΧΡΗΣΗ

⚠ ΠΡΟΕΙΔΟΠΟΙΗΣΗ!

Ανατρέξτε στα κεφάλαια σχετικά με την Ασφάλεια.

6.1 Γενικές πληροφορίες σχετικά με τη χρήση της συσκευής

- Αφού απενεργοποιήσετε τη συσκευή, αφήστε το φαγητό να σταθεί για αρκετά λεπτά.
 - Αφαιρέστε τη συσκευασία από αλουμινοχαρτό, μεταλλικά δοχεία κλπ, προτού προετοιμάσετε το φαγητό.
- Μαγείρεμα**
- Εάν είναι δυνατόν, μαγειρέψτε τρόφιμα καλυμμένα με υλικό κατάλληλο για χρήση σε μικροκύματα. Μαγείρεμα φαγητού χωρίς κάλυμμα μόνο εάν θέλετε να το διατηρήσετε τραγανό
 - Μην παραμαγειρεύετε τα πιάτα επιλέγοντας ρύθμιση υπερβολικά ψηλής ισχύος και για πολλή ώρα την φορά. Το

φαγητό μπορεί να ξεραθεί, να καεί ή να πάρει φωτιά σε ορισμένα σημεία.

- Μην χρησιμοποιείτε τη συσκευή για να μαγειρέψετε αυγά ή σαλιγκάρια στα κελύφη τους, καθώς μπορεί να εκραγούν. Στα τηγανητά αυγά, τρυπήστε πρώτα τους κρόκους.
- Τρυπήστε τη φλούδα από τις πατάτες, τις ντομάτες, τα λουκάνικα και παρόμοιων τύπων τροφίμων με ένα πιρούνι αρκετές φορές πριν από το μαγείρεμα, έτσι ώστε το φαγητό να μην εκραγεί.
- Για κρύα ή κατεψυγμένα τρόφιμα, ορίστε μεγαλύτερο χρόνο μαγειρέματος.
- Τα πιάτα που περιέχουν σάλτσα πρέπει να ανακατεύονται ανά διαστήματα.
- Λαχανικά που έχουν σταθερή δομή, όπως καρότα, μπιζέλια ή κουνουπίδι, πρέπει να μαγειρεύονται σε νερό.
- Γυρίστε τα μεγαλύτερα κομμάτια φαγητού στη μέση της διαδικασίας μαγειρέματος.
- Εάν είναι δυνατόν, κόψτε τα λαχανικά σε κομμάτια παρόμοιου μεγέθους.

- Χρησιμοποιήστε επίπεδα, φαρδιά πιάτα.
- Μην χρησιμοποιείτε μαγειρικά σκεύη κατασκευασμένα από πορσελάνη, κεραμικά ή πήλινα σκεύη με πυθμένα χωρίς επιστρωμένο κάτω μέρος ή με μικρά ανοίγματα, για παράδειγμα, στις λαβές. Η υγρασία μπορεί να εισέλθει σε αυτά τα ανοίγματα προκαλώντας το σπάσιμο του σκεύους όταν θερμαίνεται.
- Το γυάλινο ταψί μαγειρέματος είναι απαραίτητο για τη λειτουργία του φούρνου μικροκυμάτων. Τοποθετήστε το φαγητό ή τα υγρά επάνω σε αυτό.

Απόψυξη κρέατος, πουλερικών, ψαριών

- Βάλτε κατεψυγμένα, ατύλιχτα τρόφιμα σε ένα μικρό κοίλο πιάτο με ένα δοχείο από κάτω, έτσι ώστε το υγρό απόψυξης να συλλέγεται στο δοχείο.
- Γυρίστε το φαγητό μόλις περάσει ο μισός χρόνος απόψυξης. Εάν είναι δυνατόν, διαχωρίστε και αφαιρέστε τα κομμάτια που άρχισαν να ξεπαγώνουν.

Απόψυξη βουτύρου, μεριδών γλυκών, κουάρκ

- Μην αποψύξετε πλήρως το φαγητό στη συσκευή, αλλά αφήστε το να ξεπαγώσει

πλήρως σε θερμοκρασία δωματίου. Δίνει ένα πιο ομοιόμορφο αποτέλεσμα. Αφαιρέστε όλες τις μεταλλικές ή αλουμιένιες συσκευασίες πριν από την απόψυξη.

Απόψυξη φρούτων, λαχανικών

- Εάν τα φρούτα και τα λαχανικά πρέπει να παραμείνουν ωμά, μην τα αποψύξετε τελείως στη συσκευή. Αφήστε τα να ξεπαγώσουν σε θερμοκρασία δωματίου.
- Για να μαγειρέψετε φρούτα και λαχανικά χωρίς να τα αποψύξετε πρώτα, χρησιμοποιήστε υψηλότερη ισχύ μικροκυμάτων.

Έτοιμα γεύματα

- Μπορείτε να ετοιμάσετε έτοιμα γεύματα στη συσκευή μόνο εάν η συσκευασία τους είναι κατάλληλη για χρήση σε φούρνο μικροκυμάτων.
- Πρέπει να ακολουθήσετε τις οδηγίες του κατασκευαστή που αναγράφονται στη συσκευασία (π.χ. αφαιρέστε το μεταλλικό κάλυμμα και τρυπήστε το πλαστικό φιλμ).

Κατάλληλα μαγειρικά σκεύη και υλικά

Μαγειρικά σκεύη / Υλικό	Μικροκύματα			Ψήσιμο στη σχάρα
	Απόψυξη	Ζέσταμα	Μαγειρέμα	
Πυρίμαχο γυαλί και πορσελάνη χωρίς μεταλλικά εξαρτήματα, π.χ. Πυρέξ, γυαλί ανθεκτικό στη θερμότητα	✓	✓	✓	✓
Μη πυρίμαχο γυαλί και πορσελάνη ¹⁾	✓	x	x	x
Γυάλινο και γυάλινο κεραμικό από ανθεκτικό σε φούρνο υλικό / πάγο (π.χ. Arcoflam), ράφι γκριλ.	✓	✓	✓	✓
Κεραμικά ²⁾ , πήλινα ²⁾	✓	✓	✓	x
Ανθεκτικό στη θερμότητα πλαστικό έως 200 °C ³⁾	✓	✓	✓	x
Χαρτόνι, χαρτί	✓	x	x	x
Πλαστική μεμβράνη	✓	x	x	x
Χαρτί ψησίματος με ασφαλές κλείσιμο για φούρνο μικροκυμάτων ³⁾	✓	✓	✓	x
Ψήσιμο πιάτων από μέταλλο, π.χ. εμαγιέ, χυτοσίδηρο	x	x	x	✓

Μαγειρικά σκεύη / Υλικό	Μικροκύματα			Ψήσιμο στη σχάρα
	Απόψυξη	Ζέσταμα	Μαγείρεμα	
Φόρμες ψησίματος, μαύρη λάκα ή επικαλυμμένη με σιλικόνη ³⁾	X	X	X	✓
Ταψί ψησίματος	X	X	X	✓
Μαγειρικό σκεύος ροδίσματος, π.χ. ταψί ή πιάτο ροδίσματος	X	✓	✓	X
Έτοιμα γεύματα σε συσκευασία ³⁾	✓	✓	✓	✓

- 1) Χωρίς διακόσμηση από ασήμι, χρυσό, πλατίνα ή μεταλλική επένδυση / διακοσμήσεις
2) Χωρίς τμήματα χαλαζία ή μετάλλου, ή σμάλτα που περιέχουν μέταλλα
3) Πρέπει να ακολουθείτε τις οδηγίες του κατασκευαστή σχετικά με τις μέγιστες θερμοκρασίες.



✓ κατάλληλο

X ακατάλληλο

6.2 Ενεργοποίηση και απενεργοποίηση του φούρνου μικροκυμάτων



ΠΡΟΣΟΧΗ!

Μην αφήνετε τον φούρνο μικροκυμάτων να λειτουργεί αν δεν υπάρχει φαγητό στο εσωτερικό του.

1. Πιέστε το  μια φορά.
2. Πιέστε επανειλημμένα το  ή στρέψτε τον διακόπτη Ρύθμισης για να ρυθμίσετε την επιθυμητή λειτουργία.
3. Πιέστε το  για επιβεβαίωση.

4. Στρέψτε τον διακόπτη Ρύθμισης για να ρυθμίσετε τον χρόνο.
5. Πιέστε το  για επιβεβαίωση και για ενεργοποίηση του φούρνου μικροκυμάτων.
6. Ο φούρνος μικροκυμάτων απενεργοποιείται αυτόματα όταν λήξει ο καθορισμένος χρόνος. Ακούγεται ένα ηχητικό σήμα.

Για να απενεργοποιήσετε νωρίτερα τον φούρνο μικροκυμάτων:

- πιέστε το .
- ανοίξτε την πόρτα. Η λειτουργία του φούρνου μικροκυμάτων σταματά αυτόματα. Κλείστε την πόρτα και πιέστε το πλήκτρο αφής  για να συνεχιστεί το μαγείρεμα. Χρησιμοποιήστε αυτήν την επιλογή για να ελέγξετε το φαγητό.

6.3 Πίνακας ρύθμισης ισχύος

Πιέστε το 	Ρύθμιση ισχύος	Ποσοστό ισχύος κατά προσέγγιση
1 φορά	P100	100 %
2 φορές	P 80	80 %
3 φορές	P 50	50 %
4 φορές	P 30	30 %
5 φορές	P 10	10 %

Ψήσιμο στο Γκριλ και Συνδυαστικό Μαγείρεμα

Πιέστε το 	Ρύθμιση ισχύος	Λειτουργία
Γκριλ		
1 φορά	G	Πλήρης λειτουργία γκριλ
Συνδυαστικό μαγείρεμα		
2 φορές	C – 1	55 % Μικροκύματα, 45 % Γκριλ
3 φορές	C – 2	36 % Μικροκύματα, 64 % Γκριλ

6.4 Γρήγορη Έναρξη



Ο μέγιστος χρόνος μαγειρέματος είναι 95 λεπτά.

Πιέστε το  για να ενεργοποιήσετε τον φούρνο μικροκυμάτων για 30 δευτερόλεπτα σε πλήρη ισχύ.



Ο χρόνος μαγειρέματος αυξάνεται κατά 30 δευτερόλεπτα με κάθε επιπλέον πάτημα του κουμπιού.

Για να ρυθμίσετε τον χρόνο μαγειρέματος σε κατάσταση αναμονής, στρέψτε τον Setting knob διακόπτη ρύθμιση αριστερόστροφα και

πιέστε το  για να ενεργοποιήσετε τον φούρνο μικροκυμάτων σε πλήρη ισχύ.

6.5 Απόψυξη

Μπορείτε να επιλέξετε μεταξύ 2 λειτουργιών απόψυξης:

- Απόψυξη με βάση το βάρος 
- Απόψυξη με βάση τον χρόνο 





Η απόψυξη με βάση το βάρος δεν πρέπει να χρησιμοποιείται για τρόφιμα που έχουν μείνει έξω από τον καταψύκτη για περισσότερο από 20 λεπτά ή για κατεψυγμένα έτοιμα φαγητά.



Για να ενεργοποιήσετε την απόψυξη με βάση το βάρος πρέπει να χρησιμοποιήσετε τρόφιμα με βάρος μεγαλύτερο από 100 g και μικρότερο από 2.000 g.



Για την απόψυξη τροφίμων με βάρος μικρότερο από 200 g, τοποθετήστε τα στην άκρη του περιστρεφόμενου δίσκου.





1. Πιέστε το  για απόψυξη με βάση το βάρος ή το  για απόψυξη με βάση τον χρόνο.
2. Στρέψτε τον διακόπτη Ρύθμισης για να ρυθμίσετε το βάρος ή τον χρόνο. Για την απόψυξη με βάση το βάρος, ο χρόνος ρυθμίζεται αυτόματα.
3. Πιέστε το  για επιβεβαίωση και για ενεργοποίηση του φούρνου μικροκυμάτων.

6.6 Μαγείρεμα σε πολλά στάδια



Αν ένα από τα στάδια είναι η απόψυξη, ρυθμίστε το ως το πρώτο στάδιο.

Μπορείτε να μαγειρέψετε φαγητό σε έως και 2 στάδια.



1. Στρέψτε τον  για Απόψυξη Βάρους ή  για Απόψυξη Χρόνου.
2. Γυρίστε τον διακόπτη Ρύθμισης για να ρυθμίσετε τον χρόνο ή το βάρος απόψυξης.
3. Πιέστε το  για να επιλέξετε τη λειτουργία.
4. Πιέστε επανειλημμένα το  για να επιλέξετε ένα επίπεδο ισχύος.
5. Στρέψτε τον διακόπτη Ρύθμισης για να ρυθμίσετε τον χρόνο.
6. Πιέστε το  για επιβεβαίωση και για να ενεργοποιήσετε τα μικροκύματα.

Όταν ακούσετε ένα ηχητικό σήμα κατά το μαγείρεμα, γυρίστε ή ανακατέψτε το φαγητό.

6.7 Ψήσιμο στο Γκριλ και Συνδυαστικό Μαγείρεμα

Ανατρέξτε στους πίνακες ρυθμίσεων ισχύος

1. Πιέστε το  για να ρυθμίσετε την επιθυμητή λειτουργία.

2. Πιέστε το κουμπί  για επιβεβαίωση.
3. Στρέψτε τον διακόπτη Ρύθμισης για να ρυθμίσετε τον χρόνο.
4. Πιέστε το  για επιβεβαίωση και για να ενεργοποιήσετε τα μικροκύματα.

Πιέστε  για να παρατείνετε τον χρόνο μαγειρέματος.

7. ΑΥΤΟΜΑΤΑ ΠΡΟΓΡΑΜΜΑΤΑ





ΠΡΟΕΙΔΟΠΟΙΗΣΗ!

Ανατρέξτε στα κεφάλαια σχετικά με την Ασφάλεια.

7.1 Αυτόματο μαγείρεμα

Χρησιμοποιήστε αυτή τη λειτουργία για να μαγειρέψετε εύκολα αγαπημένα σας φαγητά. Ο φούρνος μικροκυμάτων επιλέγει αυτόματα τις ιδανικότερες ρυθμίσεις.

1. Στρέψτε τον διακόπτη Ρύθμισης για να επιλέξετε το επιθυμητό μενού.
2. Πιέστε το  για επιβεβαίωση.
3. Στρέψτε το διακόπτη ρύθμισης για να ρυθμίσετε το βάρος του μενού.
4. Πιέστε το  για επιβεβαίωση και για ενεργοποίηση του φούρνου μικροκυμάτων.

Μενού	Ποσότητα
A - 1 Πίτσα	200 g 400 g
A - 2 Κρέας	250 g 350 g 450 g
A - 3 Λαχανικά	200 g 300 g 400 g
A - 4 Ζυμαρικά	50 g (προσθέστε 450 ml νερό) 100 g (προσθέστε 800 ml νερό)
A - 5 Πατάτες	200 g 400 g 600 g
A - 6 Ψάρι	250 g 350 g 450 g
A - 7 Ρόφημα	1 φλιτζάνι (120 ml) 2 φλιτζάνια (240 ml) 3 φλιτζάνια (360 ml)
A - 8 Ποπ κορν	50 g 100 g

8. ΧΡΗΣΗ ΤΩΝ ΕΞΑΡΤΗΜΑΤΩΝ

⚠ ΠΡΟΕΙΔΟΠΟΙΗΣΗ!

Ανατρέξτε στα κεφάλαια σχετικά με την Ασφάλεια.

8.1 Τοποθέτηση του σετ περιστρεφόμενου δίσκου

⚠ ΠΡΟΣΟΧΗ!

Μη μαγειρεύετε φαγητό χωρίς το σετ περιστρεφόμενου δίσκου. Χρησιμοποιείτε μόνο το σετ περιστρεφόμενου δίσκου που παρέχεται με τα μικροκύματα.



Ποτέ μην μαγειρεύετε φαγητό απευθείας στο γυάλινο ταψί μαγειρέματος.

1. Τοποθετήστε τον οδηγό με ροδάκια γύρω από τον άξονα του περιστρεφόμενου δίσκου.
2. Τοποθετήστε το γυάλινο ταψί πάνω στα ροδάκια οδηγού.

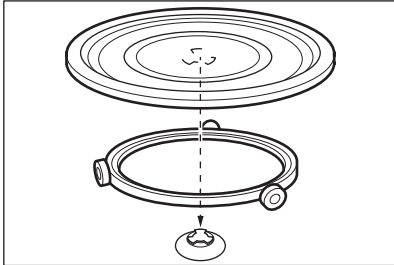

8.2 Τοποθετήστε τη σχάρα γκριλ

⚠ ΠΡΟΣΟΧΗ!



Η σχάρα γκριλ δεν μπορεί να χρησιμοποιηθεί με τη λειτουργία μικροκύματα. Υπάρχει κίνδυνος πρόκλησης ζημιάς στη συσκευή. Χρησιμοποιείτε τη σχάρα γκριλ μόνο με τη λειτουργία γκριλ.

Τοποθετήστε τη σχάρα γκριλ στον περιστρεφόμενο δίσκο.

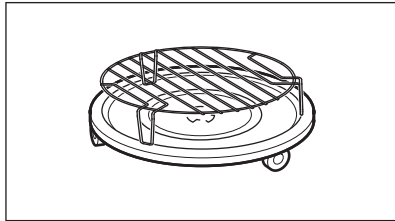

9. ΠΡΟΣΘΕΤΕΣ ΛΕΙΤΟΥΡΓΙΕΣ

9.1 Κλείδωμα ασφαλείας για παιδιά

Το Κλείδωμα Ασφαλείας για Παιδιά εμποδίζει την ακούσια λειτουργία του φούρνου μικροκυμάτων.

Πιέστε παρατεταμένα το  για 3 δευτερόλεπτα.



Ακούγεται ένα ηχητικό σήμα.

Όταν το Κλείδωμα Ασφαλείας για Παιδιά είναι ενεργοποιημένο, η οθόνη εμφανίζει την ένδειξη .



Για να απενεργοποιήσετε το Κλείδωμα ασφαλείας για παιδιά Πιέστε παρατεταμένα το  για 3 δευτερόλεπτα.

9.2 Χρονοδιακόπτης κουζίνας

Μπορείτε να ρυθμίσετε έως και 95 λεπτά.

1. Πιέστε το .
2. Στρέψτε τον διακόπτη Ρύθμισης για να ρυθμίσετε τον χρόνο.
3. Πιέστε το  για επιβεβαίωση. Ο χρονοδιακόπτης συνεχίζει να λειτουργεί όταν ανοίγετε την πόρτα ή όταν θέτετε τον φούρνο μικροκυμάτων σε παύση. Πιέστε το  για ακύρωση. Όταν ολοκληρωθεί ο καθορισμένος χρόνος, ακούγεται ένα ηχητικό σήμα.



9.3 Ρύθμιση του ρολογιού

1. Πιέστε το μέχρι  να εμφανιστεί η ένδειξη 12H ή η μορφή 24H.
2. Στρέψτε τον διακόπτη Ρύθμισης Ωρας για να εισαγάγετε την ώρα.
3. Πιέστε το κουμπί  για επιβεβαίωση.

4. Στρέψτε τον διακόπτη Ρύθμισης Ωρας για να εισαγάγετε τα λεπτά.
5. Πιέστε το κουμπί  για επιβεβαίωση.

9.4 Σίγαση του ήχου του πλήκτρου αφής

Η λειτουργία επιτρέπει τη σίγαση του ήχου του πλήκτρου αφής.

1. Ανοίξτε την πόρτα.
2. Πιέστε ταυτόχρονα και παρατεταμένα τα  και  ταυτόχρονα. Εμφανίζεται η ένδειξη OFF.
3. Κλείστε την πόρτα. Για να ενεργοποιήσετε τον ήχο, επαναλάβετε την παραπάνω διαδικασία. Εμφανίζεται η ένδειξη ON.

10. ΥΠΟΔΕΙΞΕΙΣ ΚΑΙ ΣΥΜΒΟΥΛΕΣ



ΠΡΟΕΙΔΟΠΟΙΗΣΗ!

Ανατρέξτε στα κεφάλαια σχετικά με την Ασφάλεια.

10.1 Συμβουλές για το μαγείρεμα μικροκυμάτων

Πρόβλημα	Αντιμετώπιση
Δεν μπορείτε να βρείτε λεπτομέρειες σχετικά με την ποσότητα του φαγητού που παρασκευάστηκε.	Ψάξτε για παρόμοιο είδος φαγητού. Αυξήστε ή μειώστε τη διάρκεια του χρόνου μαγειρέματος σύμφωνα με τον παρακάτω κανόνα: <ul style="list-style-type: none"> • Διπλάσια ποσότητα σχεδόν διπλάσιος χρόνος. • Μισή ποσότητα είναι ο μισός χρόνος.
Το φαγητό έγινε πολύ στεγνό.	Ορίστε μικρότερο χρόνο μαγειρέματος ή επιλέξτε χαμηλότερη ισχύ μικροκυμάτων.
Το φαγητό δεν είναι ξεπαγωμένο, ζεστό ή μαγειρεμένο όταν τελειώσει ο χρόνος.	Ορίστε μεγαλύτερο χρόνο μαγειρέματος ή μεγαλύτερη ισχύ. Σημειώστε ότι τα μεγάλα πιάτα χρειάζονται περισσότερο χρόνο.
Αφού τελειώσει ο χρόνος μαγειρέματος, το φαγητό υπερθερμαίνεται στο εξωτερικό, αλλά ακόμα δεν είναι έτοιμο στο εσωτερικό του.	Την επόμενη φορά, επιλέξτε χαμηλότερη ισχύ μικροκυμάτων και περισσότερο χρόνο. Ανακατέψτε τα υγρά στα μισά του χρόνου, π.χ. σουπτα.
Τα αποτελέσματα μαγειρέματος ρυζιού είναι κακά.	Για να έχετε καλύτερα αποτελέσματα για το ρύζι χρησιμοποιήστε ένα επίπεδο, φαρδύ πιάτο.

10.2 Απόψυξη

Πάντα ξεπαγώνετε το ψητό με το λίπος προς τα κάτω.

Μην αποψύχετε το καλυμμένο κρέας, καθώς μπορεί να προκαλέσει μαγείρεμα αντί για απόψυξη.

Πάντα ξεπαγώνετε ολόκληρο το στήθος πουλερικών από την κάτω μεριά.

10.3 Μαγείρεμα

Βγάξτε πάντα το κρύο κρέας και τα πουλερικά από το ψυγείο τουλάχιστον 30 λεπτά πριν από το μαγείρεμα.

Αφήστε το κρέας, τα πουλερικά, τα ψάρια και τα λαχανικά να παραμείνουν καλυμμένα μετά το μαγείρεμα.

Αλείψτε λίγο λάδι ή λιωμένο βούτυρο πάνω από τα ψάρια.

Όλα τα λαχανικά πρέπει να μαγειρεύονται σε πλήρη ισχύ μικροκυμάτων.

Προσθέστε 30 - 45 ml κρύου νερού για κάθε 250 g λαχανικών.

Κόψτε τα φρέσκα λαχανικά σε κομμάτια ομοιόμορφου μεγέθους πριν το μαγείρεμα. Μαγειρέψτε όλα τα λαχανικά με ένα κάλυμμα στο δοχείο.

10.4 Ξαναζέσταμα

Όταν ξαναζεσταίνετε συσκευασμένα έτοιμα γεύματα, ακολουθείτε πάντα τις οδηγίες που αναγράφονται στη συσκευασία.

10.5 Γκριλ

Ψήσιμο φαγητών σε φέτες στο κέντρο της σχάρας γκριλ.

Γυρίστε το φαγητό μόλις περάσει ο μισός χρόνος και συνεχίστε το ψήσιμο.

10.6 Μαγείρεμα Combi

Χρησιμοποιήστε το Μαγείρεμα Combi για να διατηρήσετε την τραγανότητα ορισμένων τροφίμων.

Στα μισά του χρόνου μαγειρέματος γυρίστε τα τρόφιμα και μετά συνεχίστε το μαγείρεμα.

Κάθε λειτουργία συνδυάζει τις λειτουργίες μικροκυμάτων και γκριλ σε διαφορετικές χρονικές περιόδους και επίπεδα ισχύος.

11. ΦΡΟΝΤΙΔΑ ΚΑΙ ΚΑΘΑΡΙΣΜΑ

ΠΡΟΕΙΔΟΠΟΙΗΣΗ!

Ανατρέξτε στα κεφάλαια σχετικά με την Ασφάλεια.

11.1 Σημειώσεις και συμβουλές για τον καθαρισμό

- Καθαρίστε το μπροστινό μέρος της συσκευής με ένα μαλακό πανί με ζεστό νερό και ένα καθαριστικό.
- Για να καθαρίσετε μεταλλικές επιφάνειες, χρησιμοποιήστε ένα συνηθισμένο καθαριστικό.
- Καθαρίζετε το εσωτερικό της συσκευής μετά από κάθε χρήση για να το διατηρείτε σε καλή κατάσταση. Αφαιρείτε τακτικά τα

υπολείμματα τροφών. Φροντίστε να απαλλαγείτε από την υπερβολική ποσότητα ατμού/υγρασίας.



- Καθαρίστε τους επίμονους λεκέδες με ειδικό καθαριστικό.
- Καθαρίζετε τακτικά όλα τα αξεσουάρ και αφήνετέ τα να στεγνώσουν. Χρησιμοποιήστε ένα μαλακό πανί με ζεστό νερό και καθαριστικό.
- Για να μαλακώσετε κατάλοιπα που αφαιρούνται δύσκολα, βράστε ένα ποτήρι νερό στον φούρνο μικροκυμάτων σε πλήρη ισχύ για 2 με 3 λεπτά.
- Για να αφαιρέσετε οσμές, ανακατέψτε ένα ποτήρι νερό με 2 κ.γ. χυμό λεμονιού και βράστε στον φούρνο μικροκυμάτων σε πλήρη ισχύ για 5 λεπτά.

12. ΑΝΤΙΜΕΤΩΠΙΣΗ ΠΡΟΒΛΗΜΑΤΩΝ

ΠΡΟΕΙΔΟΠΟΙΗΣΗ!

Ανατρέξτε στα κεφάλαια σχετικά με την Ασφάλεια.

12.1 Τι να κάνετε αν...

Πρόβλημα	Πιθανή αιτία	Αντιμετώπιση
Η συσκευή δεν λειτουργεί.	Η συσκευή δεν είναι συνδεδεμένη.	Βάλτε την συσκευή στην πρίζα.
Η συσκευή δεν λειτουργεί.	Έλλειψη ηλεκτρικής τροφοδοσίας.	Ελέγξτε την ασφάλεια ή τον κύριο διακόπτη. Αν η ασφάλεια ή ο διακόπτης συνεχίζουν να διακόπτουν το κύκλωμα, επικοινωνήστε με έναν επαγγελματία ηλεκτρολόγο.
Η συσκευή δεν λειτουργεί.	Η πόρτα δεν έχει κλείσει σωστά.	Βεβαιωθείτε ότι δεν μπλοκάρει τίποτα την πόρτα.
Ο λαμπτήρας δεν λειτουργεί.	Ο λαμπτήρας είναι ελαττωματικός.	Ο λαμπτήρας πρέπει να αντικατασταθεί.
Η οθόνη εμφανίζει  .	Το Κλειδωμα Ασφαλείας για παιδιά είναι ενεργό.	Απενεργοποιήστε το Κλειδωμα Ασφαλείας για παιδιά. Πιάστε το  για 3 δευτερόλεπτα.
Υπάρχει σπίθα στην κοιλότητα.	Υπάρχει ένα μεταλλικό πιάτο ή ένα πιάτο με μεταλλική επένδυση στο εσωτερικό.	Αφαιρέστε το πιάτο από τη συσκευή.
Υπάρχει σπίθα στην κοιλότητα.	Υπάρχει κάποια μεταλλική σούβλα ή κάποιο αλουμινοχαρτο στο εσωτερικό που αγγίζει τους εσωτερικούς τοίχους.	Βεβαιωθείτε ότι οι σούβλες ή το αλουμινοχαρτο δεν ακουμπούν τα εσωτερικά τοιχώματα.
Η περιστρεφόμενη βάση κάνει θόρυβο ξυσίματος ή τριξίματος.	Υπάρχει ένα αντικείμενο ή βρωμιά κάτω από το γυάλινο ταψί μαγειρέματος.	Καθαρίστε την περιοχή κάτω από το γυάλινο ταψί μαγειρέματος.
Η συσκευή σταμάτησε να λειτουργεί χωρίς εμφανή λόγο.	Έχει παρουσιαστεί κάποια βλάβη.	Εάν η κατάσταση επαναληφθεί, καλέστε το Εξουσιοδοτημένο Κέντρο Εξυπηρέτησης.

12.2 Δεδομένα Σέρβις

Εάν δεν μπορείτε να αντιμετωπίσετε το πρόβλημα μόνοι σας, επικοινωνήστε με τον αντιπρόσωπό μας ή το Εξουσιοδοτημένο Κέντρο Σέρβις.

Τα απαραίτητα στοιχεία για το κέντρο σέρβις βρίσκονται στην πινακίδα τεχνικών

χαρακτηριστικών. Η πινακίδα τεχνικών χαρακτηριστικών βρίσκεται επάνω στη συσκευή. Μην αφαιρείτε την πινακίδα τεχνικών χαρακτηριστικών από τη συσκευή.

Σας συνιστούμε να σημειώσετε τα σχετικά στοιχεία εδώ:

Μοντέλο (MOD.)

Κωδικός προϊόντος (PNC)

Αριθμός σειράς (S.N.)

13. ΕΝΕΡΓΕΙΑΚΗ ΑΠΟΔΟΣΗ

13.1 Πληροφορίες προϊόντος για την κατανάλωση ισχύος και τον μέγιστο χρόνο επίτευξης της κατάλληλης λειτουργίας χαμηλής ισχύος

Κατανάλωση ισχύος σε κατάσταση αναμονής με ενεργοποιημένη την οθόνη	0.8 W
Κατανάλωση ισχύος σε κατάσταση αναμονής με απενεργοποιημένη την οθόνη	0.5 W
Μέγιστος χρόνος που απαιτείται ώστε ο εξοπλισμός να επιτύχει αυτόματα την κατάλληλη λειτουργία για χαμηλής ισχύος	20 λεπ

14. ΠΕΡΙΒΑΛΛΟΝΤΙΚΑ ΘΕΜΑΤΑ

Ανακυκλώστε τα υλικά που φέρουν το σύμβολο . Τοποθετήστε τα υλικά συσκευασίας σε κατάλληλα δοχεία για ανακύκλωση. Συμβάλετε στην προστασία του περιβάλλοντος και της ανθρώπινης υγείας ανακυκλώνοντας τις άχρηστες ηλεκτρικές και ηλεκτρονικές συσκευές. Μην απορρίπτετε με

τα οικιακά απορρίμματα συσκευές που φέρουν το σύμβολο . Επιστρέψτε το προϊόν στην τοπική σας μονάδα ανακύκλωσης ή επικοινωνήστε με τη δημοτική αρχή.

Benvenuto in AEG! Grazie per aver scelto di acquistare questo prodotto.



Per ricevere consigli, scaricare i nostri opuscoli, eliminare eventuali anomalie, ottenere informazioni sull'assistenza tecnica e la riparazione:
www.aeg.com/support

Con riserva di modifiche.

INDICE

1. INFORMAZIONI DI SICUREZZA.....	204
2. ISTRUZIONI DI SICUREZZA.....	207
3. INSTALLAZIONE.....	209
4. DESCRIZIONE DEL PRODOTTO.....	210
5. PRIMA DEL PRIMO UTILIZZO.....	212
6. UTILIZZO QUOTIDIANO.....	213
7. PROGRAMMI AUTOMATICI.....	216
8. UTILIZZO DEGLI ACCESSORI.....	217
9. FUNZIONI AGGIUNTIVE.....	218
10. CONSIGLI E SUGGERIMENTI UTILI.....	218
11. PULIZIA E CURA.....	220
12. RISOLUZIONE DEI PROBLEMI.....	220
13. EFFICIENZA ENERGETICA.....	221
14. CONSIDERAZIONI SULL'AMBIENTE.....	221

1. INFORMAZIONI DI SICUREZZA

Leggere attentamente le istruzioni fornite prima di installare e utilizzare l'apparecchiatura. I produttori non sono responsabili di eventuali lesioni o danni derivanti da un'installazione o un uso scorretti. Conservare sempre le istruzioni in un luogo sicuro e accessibile per poterle consultare in futuro.

1.1 Sicurezza dei bambini e delle persone vulnerabili

AVVERTENZA!

Rischio di soffocamento, lesioni o invalidità permanente.

- Quest'apparecchiatura può essere usata da bambini a partire da 8 anni di età e da adulti con capacità fisiche, sensoriali o mentali limitate o con scarsa esperienza e conoscenza sull'uso dell'apparecchiatura, solamente se

sorvegliati o se istruiti relativamente all'utilizzo in sicurezza dell'apparecchiatura e se hanno compreso i rischi coinvolti. I bambini che hanno meno di 8 anni e le persone con disabilità diffuse e complesse vanno tenuti lontani dall'elettrodomestico, a meno che non vi sia una supervisione continua.

- Controllare che i bambini non giochino con l'apparecchiatura.
- Tenere gli imballaggi lontano dai bambini e smaltirli in modo adeguato.
- **AVVERTENZA:** L'elettrodomestico e le parti accessibili si riscaldano molto durante l'uso. Tenere i bambini e gli animali domestici lontani dall'apparecchiatura durante l'uso e durante il raffreddamento.
- Se l'elettrodomestico ha un dispositivo di sicurezza per i bambini sarà opportuno attivarlo.
- I bambini non devono eseguire interventi di pulizia e manutenzione sull'elettrodomestico senza essere supervisionati.

1.2 Avvertenze di sicurezza generali

- L'apparecchiatura è destinata solo alla cottura.
- Quest'apparecchiatura è progettata per un uso domestico singolo in un ambiente interno.
- Quest'apparecchiatura può essere utilizzata in uffici, camere d'albergo, camere di bed & breakfast, alloggi in agriturismi e altre sistemazioni simili in cui tale utilizzo non superi i livelli di utilizzo domestico (medi).
- **AVVERTENZA:** L'elettrodomestico e le parti accessibili si riscaldano molto durante l'uso. Fare attenzione a non toccare gli elementi riscaldanti.
- **AVVERTENZA:** Qualsiasi intervento di manutenzione o riparazione che riguardi la rimozione di un coperchio che garantisca protezione contro l'esposizione all'energia del microonde deve essere eseguito solo da una persona qualificata.

- **AVVERTENZA:** Se lo sportello o le guarnizioni dello sportello sono danneggiate, l'apparecchiatura non deve essere messa in funzione finché non è stata riparata da una persona qualificata.
- **AVVERTENZA:** Non riscaldare liquidi e altri alimenti in contenitori sigillati. Possono esplodere.
- Se il cavo di alimentazione è danneggiato, deve essere sostituito dal produttore, da un centro di assistenza tecnica autorizzato o da una persona qualificata per evitare situazioni di pericolo elettrico.
- Prima di eseguire qualunque intervento di manutenzione, spegnere l'apparecchiatura ed estrarre la spina dalla presa dell'alimentazione di rete.
- Utilizzare sempre guanti da forno per rimuovere o inserire accessori o pirofile.
- Non azionare l'apparecchiatura mediante un timer esterno o un sistema telecomandato separato.
- I contenitori metallici per alimenti e bevande non sono ammessi durante la cottura a microonde.
- Usare solo utensili adatti all'uso in forno a microonde.
- Quando si riscaldano o cuociono alimenti in recipienti di plastica, carta, controllare il forno per evitare il rischio di incendio.
- L'apparecchiatura è destinata alla cottura di alimenti e bevande. L'asciugatura di alimenti o indumenti e il riscaldamento di cuscini riscaldanti, pantofole, spugne, panni umidi e simili può comportare il rischio di lesioni o incendio.
- Se viene emesso del fumo, spegnere o scollegare l'apparecchiatura e tenere la porta chiusa per spegnere le eventuali fiamme.
- Il riscaldamento a microonde di bevande può provocare un'ebollizione ritardata con fuoriuscita del liquido. Prestare attenzione quando si manipola il contenitore.

- I contenuti dei biberon e degli omogeneizzati devono essere mescolati o agitati e la temperatura deve essere controllata prima del consumo, per evitare ustioni.
- Le uova nel guscio e le uova sode non devono essere riscaldate nell'apparecchiatura in quanto potrebbero esplodere, anche dopo il termine del riscaldamento a microonde.
- La mancata pulizia dell'apparecchiatura può comportare un deterioramento della superficie che potrebbe influire negativamente sulla durata dell'apparecchiatura e comportare situazioni di pericolo.
- La temperatura delle superfici accessibili può essere elevata quando l'apparecchiatura è in funzione.
- Non accendere l'apparecchiatura quando è vuota. Le parti metalliche all'interno della cavità possono generare scintille elettriche.
- Pulire regolarmente l'apparecchiatura e rimuovere eventuali residui di cibo.
- Non utilizzare vaporelle per pulire l'elettrodomestico.
- Non utilizzare detergenti abrasivi o raschietti di metallo per pulire il vetro dello sportello per non rigare la superficie e causare la rottura del vetro.
- L'apparecchiatura deve essere messa in funzione con la porta decorativa aperta (se applicabile).

2. ISTRUZIONI DI SICUREZZA

2.1 Installazione

AVVERTENZA!

L'installazione dell'apparecchiatura deve essere eseguita da personale qualificato.

- Rimuovere tutti i materiali di imballaggio.
- Non installare o utilizzare l'apparecchiatura se è danneggiata.
- Attenersi alle istruzioni fornite insieme all'apparecchiatura.
- Prestare sempre attenzione in fase di spostamento dell'apparecchiatura, dato

che è pesante. Usare sempre i guanti di sicurezza e le calzature adeguate.

- Non tirare l'apparecchiatura per la maniglia.
- È necessario rispettare la distanza minima dalle altre apparecchiature.
- Installare l'apparecchiatura in un luogo sicuro e idoneo che soddisfi i requisiti di installazione.
- I lati dell'apparecchiatura devono restare vicini ad apparecchiature o unità con la stessa altezza.

2.2 Collegamento elettrico

AVVERTENZA!

Rischio di incendio e scossa elettrica.

- Tutti i collegamenti elettrici devono essere realizzati da un elettricista qualificato.
- L'apparecchiatura deve disporre di una messa a terra.
- Verificare che i parametri sulla targhetta siano compatibili con le indicazioni elettriche dell'alimentazione.
- Se l'apparecchiatura è collegata alla presa mediante una prolunga, assicurarsi che il cavo sia collegato a terra.
- Accertarsi di non danneggiare la spina e il cavo. Contattare il Centro di Assistenza o un elettricista qualificato per sostituire un cavo danneggiato.
- Non tirare il cavo di alimentazione per scollegare l'apparecchiatura. Tirare sempre dalla spina.

2.3 Utilizzo

AVVERTENZA!

Rischio di lesioni, ustioni, scosse elettriche o esplosioni.

- Non modificare le specifiche tecniche dell'apparecchiatura.
- Non lasciare l'elettrodomestico incustodito durante il funzionamento.
- Non esercitare pressione sullo sportello aperto.
- Accertarsi che le fessure di ventilazione non siano ostruite.
- Non utilizzare l'apparecchiatura come superficie di lavoro e la cavità del forno come spazio di conservazione.

2.4 Pulizia e manutenzione

AVVERTENZA!

Rischio di lesioni, di incendio o di danni all'apparecchiatura.

- Prima di eseguire qualunque intervento di manutenzione, spegnere l'apparecchiatura ed estrarre la spina dalla presa.

- Pulire regolarmente l'elettrodomestico per evitare il deterioramento dei materiali che compongono la superficie.
- Non lasciare che si accumulino resti di cibo versato o residui di detergente sulle superfici di sigillatura della porta.
- I residui di grasso e di alimenti all'interno dell'elettrodomestico possono causare incendi e archi elettrici quando è attivata la funzione microonde.
- Pulire l'apparecchiatura con un panno inumidito e morbido. Utilizzare solo detergenti neutri. Non usare prodotti abrasivi, spugnette abrasive, solventi od oggetti metallici.
- Se si utilizza uno spray per il forno, seguire attentamente le istruzioni di sicurezza sulla confezione.

2.5 Assistenza

- Per far riparare l'apparecchiatura, rivolgersi a un Centro di Assistenza Autorizzato. Utilizzare solo ricambi originali.
- Questo prodotto contiene una sorgente luminosa di classe di efficienza energetica G.
- Per quanto riguarda la lampada o le lampade all'interno di questo prodotto e le lampade di ricambio vendute separatamente: Queste lampade sono destinate a resistere a condizioni fisiche estreme negli elettrodomestici, come temperatura, vibrazioni, umidità, o sono destinate a segnalare informazioni sullo stato operativo dell'apparecchio. Non sono destinate ad essere utilizzate in altre applicazioni e non sono adatte per l'illuminazione di ambienti domestici.

2.6 Smaltimento

AVVERTENZA!

Rischio di lesioni o soffocamento.

- Staccare la spina dall'alimentazione elettrica.
- Tagliare il cavo elettrico in prossimità dell'apparecchiatura e gettarlo.

3. INSTALLAZIONE

⚠ AVVERTENZA!

Fare riferimento ai capitoli sulla sicurezza.

3.1 Installazione elettrica

La dotazione standard del forno a microonde al momento della fornitura prevede un cavo di rete e una spina.

Il cavo ha un cavo di terra con una spina di collegamento a terra. La spina deve essere inserita in una presa installata correttamente e collegata a terra. In caso di cortocircuito elettrico la messa a terra riduce il rischio di scosse elettriche.

3.2 Installazione - preparazione preliminare

Verificare che le dimensioni dei mobili rispettino le distanze di installazione.

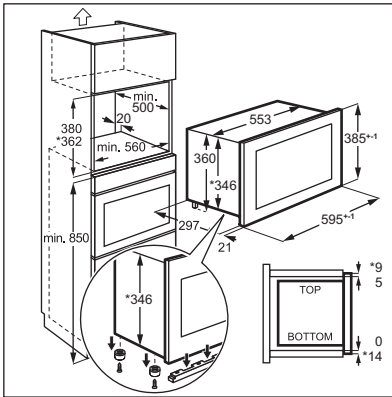

Per installare il microonde in un mobile con le dimensioni di seguito indicate, togliere le 4 viti e la staffa dalla parte inferiore dell'apparecchiatura.

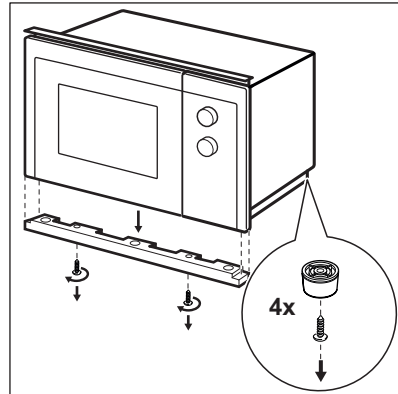
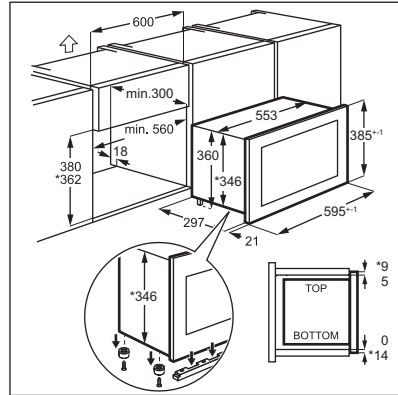

3.3 Installazione

1. Il cavo elettrico non va impigliato in nessun modo.

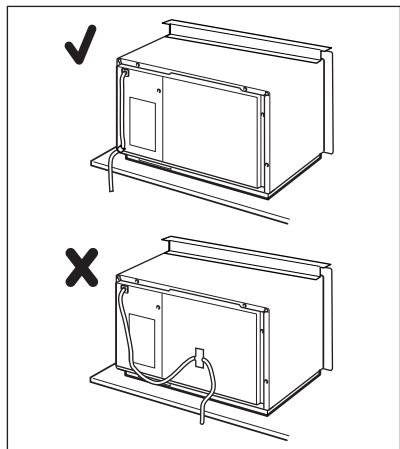

2. Inserire il microonde all'interno dell'armadio.

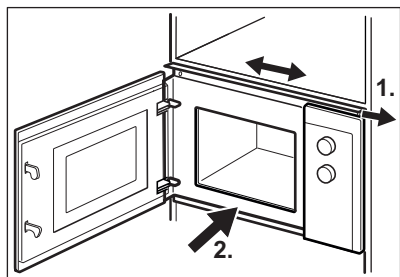

3. Fissare la staffa superiore con 2 viti.

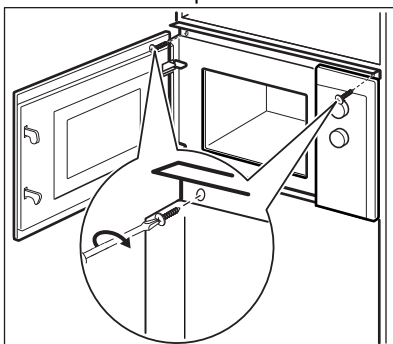

4. Mantenere la distanza minima fra il microonde e il mobile vicino.

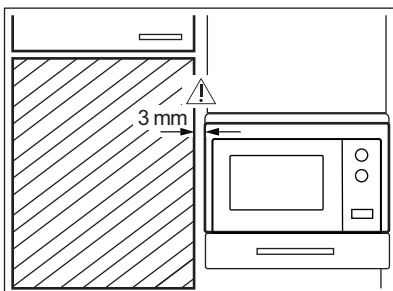

4. DESCRIZIONE DEL PRODOTTO

4.1 Panoramica generale

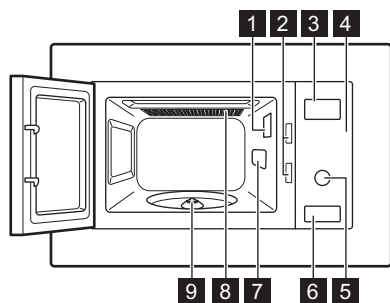

- 1 Lampadina
2 Sistema di blocco di sicurezza
3 Display





- 4 Pannello dei comandi
5 Manopola di regolazione
6 Apriporta
7 Copertura della guida d'onda
8 Grill
9 Supporto piatto girevole



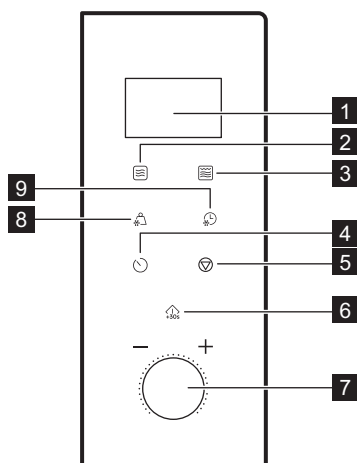



Questo prodotto soddisfa i requisiti dello Standard europeo EN55011. In conformità a questo standard questo prodotto è classificato come apparecchiatura di classe B di gruppo 2. Gruppo 2 significa che l'apparecchiatura genera intenzionalmente energia a radiofrequenza sotto forma di radiazioni elettromagnetiche per il trattamento termico degli alimenti. Le apparecchiature di Classe B indicano che sono adatte all'uso in ambienti domestici.

4.2 Pannello dei comandi



Elemento display	Descrizione della funzione
1 Display	Mostra le impostazioni e l'ora corrente.
2 	Per impostare la funzione microonde.
3 	Per impostare la funzione di cottura grill o combinata.
4 	Per impostare l'orologio e il timer.
5 	Per disattivare il microonde o annullare le impostazioni di cottura.

Elemento display	Descrizione della funzione
<p>6 </p>	Per avviare l'apparecchiatura o aumentare il tempo di cottura per 30 secondi alla massima potenza.
<p>7 Manopola di regolazione </p>	Per impostare il tempo di cottura, il peso o la funzione.
<p>8 </p>	Per scongelare il cibo a peso.
<p>9 </p>	Per scongelare il cibo a tempo.

4.3 Accessori

Kit piatto girevole



Utilizzare sempre il kit del piatto girevole per preparare il cibo nel forno a microonde.

Vassoio di cottura in vetro e supporto per piatto girevole.

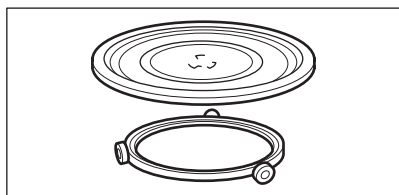

Griglia per grill

- Griglia per il grill bassa

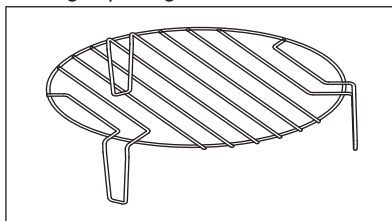

Uso per: grigliare cibi a bassa intensità, cottura a convezione

5. PRIMA DEL PRIMO UTILIZZO



AVVERTENZA!

Fare riferimento ai capitoli sulla sicurezza.

5.1 Rimozione della pellicola protettiva

Prima del primo utilizzo, rimuovere la pellicola protettiva dal pannello di controllo e dal pulsante di apertura della porta.

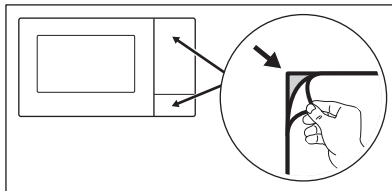

5.2 Pulizia iniziale

AVVERTENZA!

Fare riferimento al capitolo "Pulizia e cura".

- Rimuovere tutti gli accessori dal forno a microonde.
- Pulire accuratamente la cavità del forno con un panno morbido umido.

5.3 Preriscaldamento

AVVERTENZA!

Preriscaldare l'apparecchiatura prima di utilizzarla per la prima volta.

1. Premere ripetutamente  per impostare la funzione Grill **G**.
2. Lasciare che l'apparecchiatura faccia funzionare per 30 min per rimuovere gli odori causati dal processo di produzione.
3. Aprire la porta e lasciar raffreddare.
4. Pulire la cavità dell'apparecchiatura con un panno morbido umido e asciugare accuratamente.

L'apparecchiatura può emettere odore e fumo le prime volte che viene usata. Questo è normale e non è segno di un malfunzionamento. Accertarsi che il flusso d'aria nella stanza sia sufficiente.

6. UTILIZZO QUOTIDIANO

AVVERTENZA!

Fare riferimento ai capitoli sulla sicurezza.

6.1 Informazioni generali sull'utilizzo dell'apparecchiatura

- Dopo aver disattivato l'apparecchiatura, lasciar riposare il cibo per alcuni minuti.
- Prima di preparare gli alimenti, rimuovere la pellicola di alluminio, i contenitori in metallo, ecc.

Cottura

- Se possibile, cucinare gli alimenti coperti con un materiale adatto all'uso nel microonde. Cuocere senza coperchio solo se li si vuole rosolati
- Non cuocere eccessivamente i piatti scegliendo un livello di potenza troppo alto e troppo a lungo. Gli alimenti possono seccarsi, bruciarsi o incendiarsi in alcuni punti.
- Non usare l'apparecchiatura per cuocere uova o lumache nel proprio guscio perché potrebbero esplodere. Per le uova fritte, forare prima i tuorli.
- Forare con una forchetta diverse volte la buccia di patate, pomodori, salsicce e tipi di cibo simili prima di cuocerli, per evitare che esplodano.

- Per cibi freddi o congelati, impostare un tempo di cottura più lungo.
- Mescolare di tanto in tanto i piatti contenenti salsa.
- Le verdure sode, come carote, piselli o cavolfiore devono essere cotte in acqua.
- Girare i pezzi di cibo più grandi a metà cottura.
- Se possibile, tagliare le verdure in pezzi di dimensioni simili.
- Utilizzare piatti piani e larghi.
- Non utilizzare pentole di porcellana, ceramica o terracotta con fondi non smaltati o piccoli fori, per esempio sui manici. L'umidità può penetrare in questi fori, causando la rottura delle pentole durante il riscaldamento.
- Il vassoio di cottura in vetro è necessario per il funzionamento del forno a microonde. Posizionare il cibo o i liquidi al di sopra.

Scongelamento di carne, pollame, pesce

- Sistemare gli alimenti congelati e senza involucro su una piccola placca con angoli con un contenitore al di sotto in modo che il liquido di scongelamento si raccolga nel contenitore.
- Girare il cibo a metà scongelamento. Se possibile, separare e poi rimuovere i pezzi che hanno iniziato a scongelarsi.

Scongellamento di burro, porzioni di torta, ricotta

- Non scongelare completamente gli alimenti nell'apparecchiatura, ma lasciare che si scongelino a temperatura ambiente. Il risultato sarà più uniforme. Prima dello scongelamento, rimuovere gli involucri in metallo o alluminio.

Scongellamento di frutta, verdure

- Qualora frutta e verdure restino crude, non scongelarle completamente all'interno dell'apparecchiatura. Lasciarle scongelare a temperatura ambiente.

- Si può usare una maggior potenza del microonde per cuocere frutta e verdure senza doverle scongelare prima.

Piatti pronti

- È possibile preparare piatti pronti nell'apparecchiatura solo se la confezione è adatta all'uso in microonde.
- Seguire le istruzioni del produttore stampate sulla confezione (ad es. togliere il coperchio metallico e forare la pellicola di plastica).

Pentole e materiali adatti

Pentole / Materiale	Microonde			Cottura al grill
	Scongellamento	Riscaldamento	Cottura	
Vetro e porcellana termoresistente senza componenti metallici, ad es. pyrex, vetro a prova di calore	✓	✓	✓	✓
Vetro e porcellana non termoresistente ¹⁾	✓	x	x	x
Vetro e vetroceramica in materiale termoresistente/resistente al gelo (ad es. Aracoflam), ripiano griglia	✓	✓	✓	✓
Ceramica ²⁾ , terracotta ²⁾	✓	✓	✓	x
Plastica termoresistente fino a 200 °C ³⁾	✓	✓	✓	x
Cartoncino, carta	✓	x	x	x
Pellicola	✓	x	x	x
Pellicola per arrostiti con chiusura sicura per microonde ³⁾	✓	✓	✓	x
Piatti per arrostito in metallo, ad es. smalto, ghisa	x	x	x	✓
Teglie, laccate nere o rivestite in silicone ³⁾	x	x	x	✓
Lamiera dolci	x	x	x	✓
Pentole per rosolare, ad es. piatto crisp o crunch	x	✓	✓	x
Piatti pronti confezionati ³⁾	✓	✓	✓	✓

1) Senza applicazioni o decorazioni in argento, oro, platino o metallo

2) Senza componenti in quarzo o metallo o smalti contenenti metalli

3) Sarà necessario attenersi alle istruzioni del produttore per le temperature massime.



✓ idoneo

X non idoneo

6.2 Attivazione e disattivazione del forno a microonde

⚠ ATTENZIONE!

Non lasciare il forno a microonde in funzione senza cibo all'interno.

1. Premere  una volta.
2. Premere ripetutamente  o ruotare la manopola delle Impostazioni per impostare la funzione desiderata.
3. Premere  per confermare.

6.3 Tabella impostazioni di potenza

Premere 	Impostazione di potenza	Percentuale di potenza approssimativa
1 volta	P100	100 %
2 volte	P 80	80 %
3 volte	P 50	50 %
4 volte	P 30	30 %
5 volte	P 10	10 %

Grill e Cottura Combinata

Premere 	Impostazione di potenza	Modalità funzionamento
Grill		
1 volta	G	Doppio Grill
Cottura combinata		
2 volte	C - 1	55 % Microonde, 45% Grill
3 volte	C - 2	36 % Microonde, 64% Grill

6.4 Avvio rapido





Il tempo di cottura massimo è di 95 minuti.

Per attivare il forno a microonde per 30 secondi alla massima potenza, premere .

4. Ruotare la manopola d'impostazione per impostare il tempo.
5. Premere  per confermare e attivare il microonde.
6. Il forno a microonde si disattiva automaticamente una volta trascorso il tempo. Viene emesso un segnale acustico.



Per disattivare prima il forno a microonde:

- Premere .
- Aprire la porta. Il forno a microonde si ferma automaticamente. Chiudere la porta e premere  per proseguire la cottura. Utilizzare questa opzione per controllare il cibo.

Il tempo di cottura aumenta di 30 secondi ad ogni ulteriore pressione del tasto. Per impostare il tempo di cottura in modalità standby ruotare la manopola Setting knob in senso antiorario, quindi premere  per attivare il forno a microonde alla massima potenza.

6.5 Scongelamento

Sarà possibile scegliere fra 2 modalità di scongelamento:

- Peso scongelamento 
- Tempo scongelamento 





Non usare lo scongelamento a peso su alimenti lasciati fuori dal congelatore per più di 20 minuti o per cibi pronti congelati.



Per attivare lo scongelamento a peso sarà necessario usare più di 100 g di alimenti e meno di 2.000 g.



Per scongelare meno di 200 g di cibo, collocarlo sull'estremità del piatto girevole.





1. Premere  per lo scongelamento a peso o  per lo scongelamento a tempo.
2. Ruotare la manopola di impostazione per impostare il peso o il tempo.
Per lo scongelamento a peso il tempo viene impostato in modalità automatica.
3. Premere  per confermare e attivare il microonde.

6.6 Cottura multistadio





Se una fase è lo scongelamento, impostarla come prima fase.

È possibile cucinare il cibo in massimo 2 passaggi.

1. Premere  per impostare lo scongelamento in base al peso o  per impostare lo scongelamento in base al tempo.
2. Ruotare la manopola Impostazioni per impostare il peso o il tempo di scongelamento.
3. Premere  per scegliere la funzione.
4. Premere ripetutamente  per scegliere un livello di alimentazione.
5. Ruotare la manopola per impostare il tempo.
6. Premere  per confermare e attivare il microonde.
Quando viene emesso un segnale acustico durante la cottura, rimescolare o ridisporre il cibo.

6.7 Grill e cottura combinata

Fare riferimento alle tabelle delle impostazioni di potenza

1. Premere  per impostare la funzione desiderata.
2. Premere  per confermare.
3. Ruotare la manopola per impostare il tempo.
4. Premere  per confermare e attivare il microonde.

Premere  per aumentare il tempo di cottura.

7. PROGRAMMI AUTOMATICI



AVVERTENZA!

Fare riferimento ai capitoli sulla sicurezza.

7.1 Cottura automatica

Utilizzare questa funzione per cuocere facilmente la propria pietanza preferita. Il

forno a microonde effettua automaticamente le impostazioni migliori.

1. Ruotare la manopola delle Impostazioni in senso orario per scegliere il menù desiderato.
2. Premere  per confermare.
3. Ruotare la manopola d'impostazione per impostare il peso dal menu.

4. Premere  per confermare e attivare il microonde.

Menù	Quantità
A - 1	200 g
Pizza	400 g
A - 2	250 g
carne	350 g
	450 g
A - 3	200 g
Verdure	300 g
	400 g
A - 4	50 g (aggiungere 450 ml d'acqua)
Pasta	100 g (aggiungere 800 ml d'acqua)
A - 5	200 g
Patate	400 g
	600 g
A - 6	250 g
Pesce	350 g
	450 g
A - 7	1 tazza (120 ml)
Bevande	2 tazze (240 ml)
	3 tazze (360 ml)
A - 8	50 g
Popcorn	100 g

8. UTILIZZO DEGLI ACCESSORI

AVVERTENZA!

Fare riferimento ai capitoli sulla sicurezza.

8.1 Inserimento del kit del piatto girevole

ATTENZIONE!

Non cuocere il cibo senza il kit del piatto girevole. Utilizzare solo il kit del piatto girevole in dotazione con il forno a microonde.



Non cuocere mai il cibo direttamente sul vassoio di cottura in vetro.

1. Posizionare la guida a rulli attorno all'albero del piatto girevole.

2. Posizionare il vassoio di cottura in vetro sulla guida a rulli.

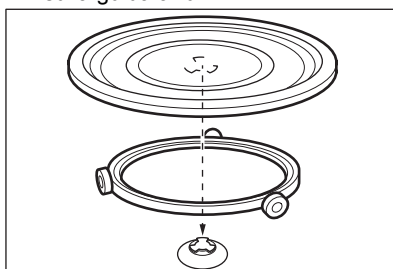

8.2 Inserire la griglia

⚠ ATTENZIONE!



Non è possibile utilizzare la griglia del grill con la funzione microonde. Sussiste il rischio di danni all'apparecchiatura. Utilizzare la griglia del grill solo con la funzione Grill.

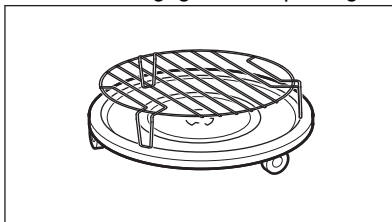

Posizionare la griglia sul piatto girevole.



9. FUNZIONI AGGIUNTIVE



9.1 Sicurezza bambini

La Sicurezza bambini evita l'attivazione accidentale del forno a microonde.



Tenere premuto  per 3 secondi. Viene emesso un segnale acustico. Quando la Sicurezza bambini è attiva, il display mostra .
Per disattivare il Blocco bambini Premere e tenere premuto  per 3 secondi.

9.2 Timer cucina

È possibile impostare al massimo 95 minuti.



1. Premere .
2. Ruotare la manopola d'impostazione per impostare il tempo.
3. Premere  per confermare. Il Timer rimane ancora in funzione quando si apre la porta o si mette in pausa il microonde. Premere  per annullare. Una volta trascorso il tempo impostato, viene emesso un segnale acustico.

9.3 Impostazione dell'orologio

1. Premere  fino a visualizzare 12H o 24H.
2. Ruotare la manopola di impostazione dell'ora per inserire la quantità di ore.
3. Premere  per confermare.
4. Ruotare la manopola di impostazione dell'ora per inserire la quantità di minuti.
5. Premere  per confermare.

9.4 Disattivazione dell'audio del tasto a sfioramento

La funzione consente di disattivare l'audio del tasto a sfioramento.

1. Aprire la porta.
2. Tenere premuto  e premere contemporaneamente . Viene visualizzato OFF.
3. Chiudere la porta.

Per attivare il suono, ripetere la procedura descritta in precedenza. Viene visualizzato ON.

10. CONSIGLI E SUGGERIMENTI UTILI

⚠ AVVERTENZA!

Fare riferimento ai capitoli sulla sicurezza.

10.1 Suggerimenti per la cottura a microonde

Problema	Soluzione
Non è possibile trovare dettagli sulla quantità di cibo preparato.	Cercare un tipo di cibo simile. Aumentare o ridurre la durata dei tempi di cottura in base alla seguente regola: <ul style="list-style-type: none">• Una quantità doppia equivale a circa il doppio del tempo.• Metà quantità equivale alla metà del tempo.
Il cibo è diventato troppo secco.	Impostare un tempo di cottura più breve o selezionare una potenza del microonde inferiore.
Il cibo non è scongelato, caldo o cotto al termine del tempo.	Impostare un tempo di cottura più lungo o una potenza più elevata. Occorre notare che i piatti di grandi dimensioni richiedono più tempo.
Al termine del tempo di cottura, il cibo si surriscalda all'esterno, ma non è ancora pronto all'interno.	La volta successiva, selezionare una potenza inferiore e un tempo più lungo. Mescolare i liquidi a metà cottura, ad es. la zuppa.
I risultati di cottura del riso sono scarsi.	Per ottenere risultati migliori per il riso usare un piatto piano e largo.

10.2 Scongellamento

Scongelare sempre l'arrosto rivolto verso il basso.

Non scongelare la carne coperta, in quanto potrebbe cuocerla invece che scongelarla.

Scongelare sempre il petto di pollame intero rivolto verso il basso.

10.3 Cottura

Rimuovere sempre la carne e il pollame freddi dal frigorifero almeno 30 minuti prima della cottura.

Lasciar riposare la carne, il pollame, il pesce e le verdure dopo la cottura.

Spennellare un po' d'olio o di burro fuso sul pesce.

Tutte le verdure devono essere cotte alla potenza massima del microonde.

Aggiungere 30-45 ml di acqua fredda per ogni 250 g di verdure.

Tagliare le verdure fresche in pezzi di dimensioni uniformi prima della cottura.

Cuocere tutte le verdure con un coperchio sul contenitore.

10.4 Riscaldamento

Quando si riscaldano piatti pronti confezionati, seguire le istruzioni riportate sulla confezione.

10.5 Grill

Cuocere al grill i cibi sottili mettendoli al centro della griglia.

Girare la pietanza a metà del tempo impostato e continuare a grigliare.

10.6 Cottura combinata

Utilizzare la cottura combinata per mantenere la croccantezza di alcuni alimenti.

A metà cottura, girare gli alimenti e continuare a cucinare.

Ciascuna modalità combina le funzioni di cottura a microonde e al grill in momenti e livelli di potenza diversi.

11. PULIZIA E CURA

AVVERTENZA!

Fare riferimento ai capitoli sulla sicurezza.

11.1 Note e suggerimenti per la pulizia

- Pulire la parte anteriore dell'apparecchiatura con un panno morbido inumidito con acqua calda e detergente.
- Per pulire le superfici metalliche, utilizzare un detergente dedicato.
- Pulire l'interno dell'apparecchiatura dopo ogni utilizzo per mantenerla in buone condizioni. Rimuovere regolarmente i

residui di cibo. Assicurarsi di eliminare vapore/umidità in eccesso.



- Pulire lo sporco ostinato con un detergente speciale.
- Pulire regolarmente tutti gli accessori e lasciarli asciugare. Usare un panno morbido inumidito con acqua calda e un detergente.
- Per ammorbidire i residui che sono difficili da rimuovere, far bollire un bicchiere d'acqua alla massima potenza del microonde per 2-3 minuti.
- Per eliminare gli odori, mescolare un bicchiere d'acqua con 2 cucchiaini di succo di limone e far bollire alla massima potenza del microonde per 5 minuti.

12. RISOLUZIONE DEI PROBLEMI

AVVERTENZA!

Fare riferimento ai capitoli sulla sicurezza.

12.1 Cosa fare se...

Problema	Causa possibile	Rimedio
L'apparecchiatura non funziona.	L'apparecchiatura non è collegata alla presa di corrente.	Inserire la spina dell'apparecchiatura nella presa di corrente.
L'apparecchiatura non funziona.	Mancanza di alimentazione elettrica.	Controllare il fusibile o l'interruttore principale. Se il fusibile o l'interruttore continuano a interrompere il circuito, contattare un elettricista qualificato.
L'apparecchiatura non funziona.	Lo sportello non è chiuso correttamente.	Assicurarsi che non ci sia nulla che blocchi la porta.
La lampadina non funziona.	La lampadina è difettosa.	La lampadina deve essere sostituita.
Il display visualizza  .	Il blocco di sicurezza bambini è attivo.	Disattivare il blocco di sicurezza bambini. Tenere premuto  per 3 secondi.
Sono presenti scintille all'interno.	C'è un piatto metallico o un piatto con un profilo metallico all'interno.	Togliere il piatto dall'apparecchiatura.
Sono presenti scintille all'interno.	All'interno c'è uno spiedo metallico o pellicola di alluminio che tocca le pareti interne.	Assicurarsi che lo spiedo o la pellicola non tocchino le pareti interne.

Problema	Causa possibile	Rimedio
Il piatto girevole può graffiare o emettere un suono stridente.	Sotto il vassoio di cottura in vetro c'è un oggetto o dello sporco.	Pulire l'area al di sotto del vassoio di cottura in vetro.
L'apparecchiatura smette di funzionare senza un motivo preciso.	Si è verificato un malfunzionamento.	Se questa situazione si ripete, contattare il centro di assistenza tecnica autorizzato.

12.2 Dati Assistenza

Qualora non sia possibile trovare una soluzione al problema, contattare il rivenditore o il Centro di Assistenza Autorizzato.

Le informazioni necessarie per il Centro di Assistenza si trovano sulla targhetta dei dati. La targhetta dei dati è applicata sull'apparecchiatura. Non rimuovere la targhetta dei dati dall'apparecchiatura.

Consigliamo di annotarli in questo spazio:

Modello (MOD.)

Numero Prodotto (PNC)

Numero di serie (S.N.)

13. EFFICIENZA ENERGETICA

13.1 Informazioni sul prodotto per il consumo energetico e il tempo massimo per raggiungere la modalità a bassa potenza applicabile

Consumo energetico in standby con display acceso 0.8 W

Consumo energetico in standby con display spento 0.5 W

Tempo massimo necessario al dispositivo per raggiungere automaticamente la modalità a bassa potenza applicabile 20 min

14. CONSIDERAZIONI SULL'AMBIENTE

Riciclare i materiali con il simbolo . Buttare l'imballaggio negli appositi contenitori per il riciclaggio. Aiutare a proteggere l'ambiente e la salute umana e a riciclare rifiuti derivanti da apparecchiature elettriche ed elettroniche. Non smaltire le apparecchiature che riportano

il simbolo  insieme ai normali rifiuti domestici. Portare il prodotto al punto di riciclaggio più vicino o contattare il comune di residenza.

Esiet sveicināti AEG pasaulē! Pateicamies jums, ka iegādājāties mūsu ierīci.



Saņemiet lietošanas ieteikumus un brošūras, traucējumu novēršanas, servisa un remonta informāciju:
www.aeg.com/support

Izmaiņu tiesības rezervētas.

SATURS

1. DROŠĪBAS INFORMĀCIJA.....	222
2. DROŠĪBAS NORĀDĪJUMI.....	225
3. UZSTĀDĪŠANA.....	226
4. IZSTRĀDĀJUMA APRAKSTS.....	228
5. PIRMS PIRMĀS LIETOŠANAS REIZES.....	230
6. IZMANTOŠANA IKDIENĀ.....	230
7. AUTOMĀTISKĀS PROGRAMMAS.....	234
8. PIEDERUMU LIETOŠANA.....	235
9. PAPILDFUNKCIJAS.....	235
10. PADOMI UN IETEIKUMI.....	236
11. KOPŠANA UN TĪRĪŠANA.....	237
12. PROBLĒMRISINĀŠANA.....	237
13. ENERGOEFEKTIVITĀTE.....	238
14. APSVĒRUMI PAR VIDES AIZSARDZĪBU.....	238

1. DROŠĪBAS INFORMĀCIJA

Pirms ierīces uzstādīšanas un lietošanas rūpīgi izlasiet pievienotos norādījumus. Ražotājs neatbild par savainojumiem un bojājumiem, kas radušies ierīces nepareizas uzstādīšanas vai izmantošanas rezultātā. Glabājiet šīs instrukcijas drošā, pieejamā vietā, lai tās varētu izmantot nākotnē.

1.1 Bērnu un īpaši jūtīgu personu drošība

BRĪDINĀJUMS!

Pastāv nosmakšanas, traumu vai pastāvīgas invaliditātes risks.

- Šo ierīci drīkst izmantot bērni no 8 gadu vecuma un cilvēki ar ierobežotām fiziskām, sensorām vai garīgām spējām vai

pieredzes un zināšanu trūkumu atbildīgas personas uzraudzībā vai, ja tie ir informēti par ierīces drošu lietošanu un izprot potenciālos riskus. Bērniem no līdz 8 gadu vecumam un personām ar ļoti plašu un sarežģītu invaliditāti jāliedz piekļuve ierīcei, ja vien tos nepārtraukti neuzrauga.

- Mazi bērni jāuzrauga, lai tie nespēlētos ar ierīci.
- Neļaujiet bērniem tuvoties iepakojumam un atbrīvojieties no tā pienācīgā veidā.
- UZMANĪBU: Ierīce un tās pieejamās detaļas lietošanas laikā sakarst. Neļaujiet bērniem un mājdzīvniekiem atrasties ierīces tuvumā, kad tā tiek lietota vai atdziest.
- Ja ierīcei ir bērnu drošības ierīce, tā jāaktivizē.
- Bērni nedrīkst tīrīt ierīci un veikt tās apkopi bez uzraudzības.

1.2 Vispārīgā drošība

- Šī ierīce paredzēta tikai ēdiena gatavošanai.
- Šī ierīce ir izstrādāta tikai izmantošanai mājas apstākļos un telpās.
- Šo ierīci var izmantot birojos, viesnīcu viesu numuros, pansiju viesu numuros, lauku viesu mājās un citās līdzīgās uzturēšanās vietās, kurās izmantošana nepārsniedz (vidējo) mājsaimniecības lietošanas intensitāti.
- UZMANĪBU: Ierīce un tās pieejamās detaļas lietošanas laikā sakarst. Nepieskarities sildelementiem.
- UZMANĪBU: Jebkuru apkopes vai remonta darbību, kas saistīta ar pārsega noņemšanu, kas nodrošina aizsardzību pret mikroviļņu enerģijas iedarbību, var veikt tikai kvalificēts meistars.
- UZMANĪBU: Ja durvju blīve ir bojāta, ierīci nedrīkst izmantot, kamēr to nav salabojis kvalificēts meistars.
- UZMANĪBU: Nesildiet šķidrumus un citu pārtiku noslēgtās tvertnēs. Tās var eksplodēt.
- Ja elektrības padeves vads ir bojāts, lai izvairītos no elektrības trieciena riska, tas jānomaina ražotājam, autorizētajam servisa centram vai citam kvalificētam speciālistam.

- Pirms jebkādām apkopes darbībām izslēdziet ierīci un atvienojiet spraudkontakta no elektrotīkla.
- Vienmēr izmantojiet cimdus, lai izņemtu vai ievietotu papildpiederumus vai gatavošanas traukus.
- Ierīce nav paredzēta izmantošanai ar ārēju taimeru vai atsevišķu tālvadības sistēmu.
- Mikroviļņu gatavošanas režīmā nav atļauts izmantot ēdienu un dzērienu metāla traukus.
- Izmantojiet tikai tādas virtuves piederumus, kuri ir piemēroti izmantošanai mikroviļņu krāsnīs.
- Uzsildot pārtiku plastmasas vai papīra traukos, uzraugiet ierīci iespējamā aizdegšanās riska dēļ.
- Ierīce ir paredzēta pārtikas un dzērienu uzsildīšanai. Pārtikas vai apģērba žāvēšana, sildīšanas paliktņu, čību, sūkļu, mitra apģērba vai līdzīgu priekšmetu sildīšana var radīt ievainojumu, aizdegšanās un ugunsgrēka risku.
- Ja izdalās dūmi, izslēdziet ierīci vai atvienojiet to no sprieguma, un turiet durvis aizvērtas, lai noslāpētu jebkādas liesmas.
- Dzērienu sildīšana ar mikroviļņiem var izraisīt aizkavētu spontāno vārīšanos. Rīkojoties ar tvertni, jāievēro piesardzība.
- Barošanas pudelīšu un zīdaiņu pārtikas burciņu saturs ir jāsamaisa vai jāsakrata, un, pirms lietošanas, jāpārbauda temperatūra, lai izvairītos no apdegumiem.
- Olas čaumalā un veselas cieti vārītas olas ierīcē nedrīkst sildīt, jo tās var eksplodēt pat tad, kad sildīšana ar mikroviļņiem ir beigusies.
- Neuzturot ierīci tīru, pasliktinās tās virsma, kas var nelabvēlīgi ietekmēt ierīces kalpošanas laiku un, iespējams, radīt bīstamu situāciju.
- Ierīcei darbojoties, pieejamo virsmu temperatūra var būt augsta.
- Neaktivizējiet mikroviļņu funkciju, kad ierīce ir tukša. Metāla detaļas ierīces iekšpusē var radīt elektrisko loku.

- Ierīce ir regulāri jākopj, iztīrot no tās jebkādas pārtikas atliekas.
- Ierīces tīrīšanai neizmantojiet tvaika tīrītāju.
- Plīts virsmas stikla durvju tīrīšanai neizmantojiet raupjus, abrazīvus tīrīšanas līdzekļus vai asus metāla skrāpjus, jo tie var saskrāpēt virsmas, un tādējādi stikls var saplīst.
- Ierīce ir jālieto ar atvērtām dekoratīvajām durvīm (ja piemērojams).

2. DROŠĪBAS NORĀDĪJUMI

2.1 Uzstādīšana

BRĪDINĀJUMS!

Ierīci drīkst uzstādīt tikai sertificēti speciālisti.

- Noņemiet visu iesaiņojumu.
- Neuzstādi un nelietojiet bojātu ierīci.
- Ievērojiet kopā ar ierīci piegādātās uzstādīšanas norādes.
- Vienmēr uzmanīgi pārvietojiet ierīci, jo tā ir smaga. Vienmēr izmantojiet drošības cimdus un slēgtus apavus.
- Nevelciet ierīci aiz roktura.
- Nodrošiniet starp blakus uzstādītām ierīcēm piemērotu attālumu.
- Uzstādi ierīci drošā un atbilstošā vietā, kas atbilst uzstādīšanas prasībām.
- Ierīces sāni jānovieto pret vienāda augstuma ierīcēm vai mēbelēm.

2.2 Elektriskie pieslēgumi

BRĪDINĀJUMS!

Ugunsgrēka un elektrošoka risks!

- Elektrības padeves pieslēgšana jāveic sertificētam elektriķim.
- Ierīcei jābūt iezemētai.
- Pārlicinieties, ka tehnisko datu plāksnītē norādītie parametri atbilst elektroīkla parametriem.
- Ja ierīce elektroīklam pieslēgta, izmantojot pagarinātāju, tam jābūt iezemētam.

- Rīkojieties uzmanīgi, lai nesabojātu kontaktspraudni un strāvas vadu. Sazinieties ar servisa daļu vai elektriķi, lai nomainītu bojātu strāvas kabeli.
- Nekad neatslēdziet ierīci no tīkla, velkot aiz strāvas kabeļa. Vienmēr velciet aiz kontaktspraudņa.

2.3 Izmantošana

BRĪDINĀJUMS!

Pastāv traumu, apdegumu, elektrošoka vai sprādziena risks.

- Nemainiet šī produkta specifikāciju.
- Lietošanas laikā neatstājiet ierīci bez uzraudzības.
- Nepielietojiet spiedienu uz cepeškrāsns durvīm.
- Pārlicinieties, vai ventilācijas atveres nav bloķētas.
- Nelietojiet ierīci kā darbvirsmu un neizmantojiet tīlpni priekšmetu uzglabāšanai.

2.4 Apkope un tīrīšana

BRĪDINĀJUMS!

Pastāv traumu, ugunsgrēka vai ierīces bojājumu risks.

- Pirms apkopes izslēdziet ierīci un atvienojiet to no elektroīkla.
- Regulāri tīriet ierīci, lai novērstu virsmas materiāla sabojāšanos.

- Neļaujiet ēdiena vai tīrīšanas līdzekļa atliekām uzkrāties uz durvju blīvējuma virsmas.
- Ierīcē atlikušās taukvielas un pārtika var izraisīt ugunsgrēku un elektrisko izlādi, lietojot mikroviļņu funkciju.
- Tīriet ierīci ar mitru mīkstu drānu. Izmantojiet tikai neitrālus mazgāšanas līdzekļus. Neizmantojiet abrazīvus izstrādājumus, abrazīvus sūkļus, šķīdinātājus vai metāla priekšmetus.
- Ja lietojat cepeškrāsns tīrīšanai paredzētus aerosolus, ievērojiet ražotāja drošības norādījumus, kas atrodami uz iepakojuma.

2.5 Serviss

- Lai salabotu ierīci, sazinieties ar pilnvarotu servisa centru. Izmantojiet tikai oriģinālās rezerves daļas.
- Šis ražojums satur gaismas avotu, kura energoefektivitātes klase ir G.

- Informācija par šajā produktā esošo lampu (lampām) un atsevišķi nopērkamajām rezerves lampām: Šīs lampas ir paredzētas ekstremāliem fiziskajiem apstākļiem, piemēram, temperatūrai, vibrācijai, mitrumam, mājāsaimniecības ierīcēs vai paredzētas informēšanai par ierīces darbības statusu. Tās nav paredzētas citiem lietošanas veidiem un nav piemērotas mājāsaimniecības telpu apgaismojumam.

2.6 Ierīces utilizācija

⚠ BRĪDINĀJUMS!

Pastāv traumu un nosmakšanas risks.

- Atvienojiet ierīci no strāvas padeves.
- Nogrieziet strāvas kabeli netālu no ierīces un utilizējiet to.

3. UZSTĀDĪŠANA

⚠ BRĪDINĀJUMS!

Skatiet sadaļu "Drošība".

3.1 Elektroinstalācija

Šī mikroviļņu krāsns ir aprīkota ar barošanas vadu un kontaktdakšu.

Vadam ir zemējuma dzīsla ar zemējuma spraudni. Vadam jābūt pievienotam barošanas avotam, kas ir pareizi uzstādīts un saņemts. Elektrības īsslēguma gadījumā zemējums samazina elektrības trieciena risku.

3.2 Uzstādīšana — iepriekšēja sagatavošanās

Pārbaudiet, vai mēbeļu izmēri atbilst uzstādīšanas noteikumiem.

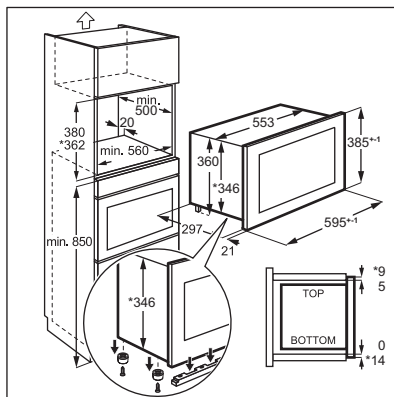

Lai uzstādītu mikroviļņu krāsns virtuves skapītī ar iepriekš norādītajiem izmēriem, izskrūvējiet 4 skrūves un kronšteinu no ierīces apakšpuses.

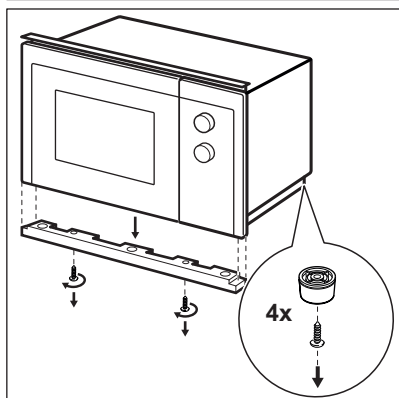
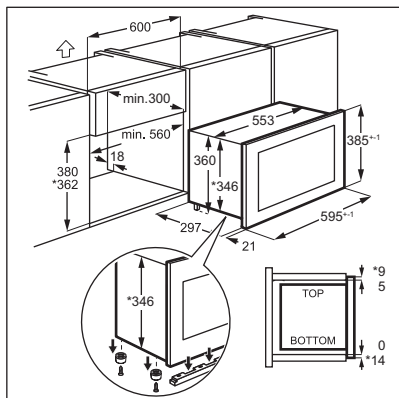

3.3 Uzstādīšana

1. Barošanas vadu nedrīkst nekur iespiest.

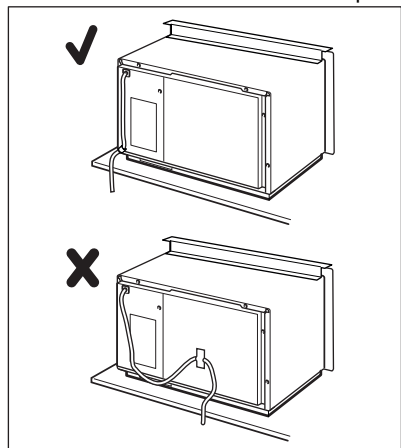

2. Ievietojiet mikroviļņu krāsni virtuves skapīti.

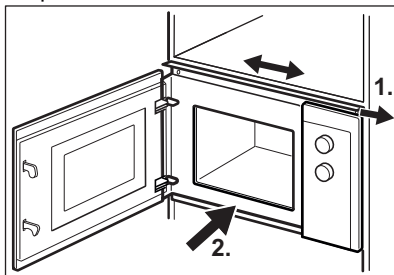

3. Nostipriniet augšējo kronšteinu ar 2 skrūvēm.

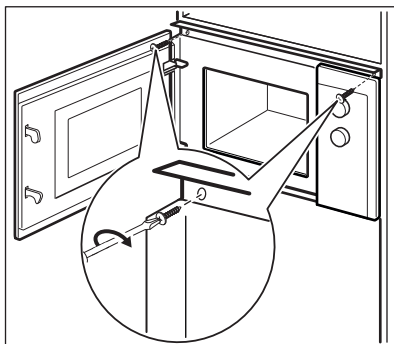

4. Ievērojiet minimālu attālumu starp mikroviļņu krāsni un blakus esošiem skapīšiem.

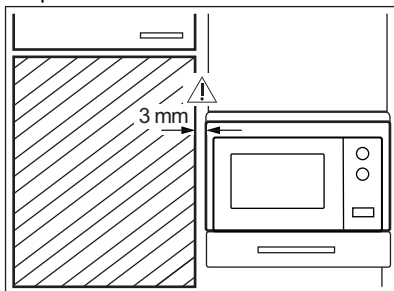

4. IZSTRĀDĀJUMA APRAKSTS

4.1 Vispārējs pārskats

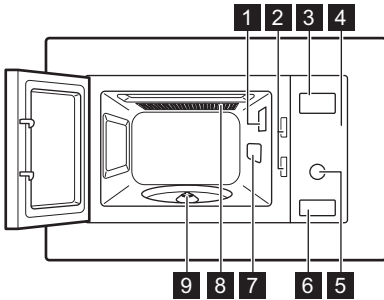

- 1 Lampa
- 2 Bloķējošā drošības sistēma
- 3 Displejs
- 4 Vadības panelis
- 5 Pārslēgs iestatījumi

- 6 Durvju atvērējs
- 7 Viļņu aizsarga vāks
- 8 Grils
- 9 Rotējošā šķīvja atbalsts



Šis produkts atbilst Eiropas standarta EN55011 prasībām. Saskaņā ar šo standartu šis produkts ir klasificēts kā 2. grupas B klases aprīkojums. 2. grupa nozīmē, ka iekārta apzināti ģenerē radiofrekvenču enerģiju elektromagnētiskā starojuma veidā pārtikas termiskai apstrādei. B klases aprīkojums nozīmē, ka iekārta ir piemērota izmantošanai mājāsaimniecības apstākļos.

4.2 Vadības panelis

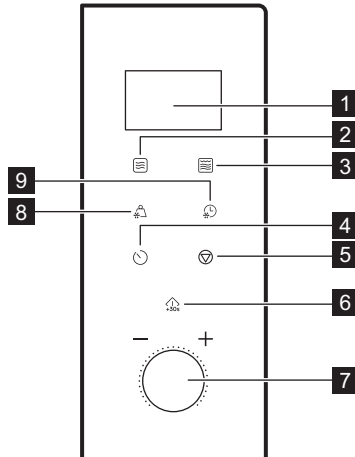







Displeja elements

Funkcijas apraksts

- 1 Displejs

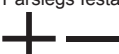
Rāda iestatījumus un pašreizējo laiku.

Displeja elements	Funkcijas apraksts
2 	Mikroviļņu krāsns funkcijas iestatīšanai.
3 	Mikroviļņu/grila/kombinētās gatavošanas funkcijas iestatīšanai.
4 	Lai iestatītu pulksteni un taimeri.
5 	Lai izslēgtu mikroviļņu režīmu vai dzēstu gatavošanas iestatījumus.
6 	Ierīces aktivizēšana vai gatavošanas laika palielināšana par 30 sekundēm pie pilnas jaudas.
7  Pārslēgs Iestatījumi	lai iestatītu gatavošanas laiku vai svaru, vai funkciju.
8 	lai atkausētu ēdienu pēc svara.
9 	lai atkausētu ēdienu pēc laika.

4.3 Piederumi

Rotējošā paliktņa komplekts



Pārtikas pagatavošanai mikroviļņu krāsnī vienmēr izmantojiet rotējošā paliktņa komplektu.

Stikla gatavošanas paplāte un rotējošā šķīvja balsts.

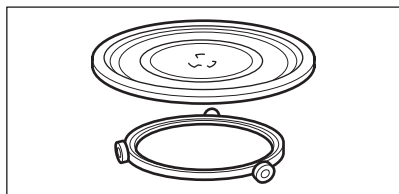

Grila režģis

- Apakšējā grila plaukts

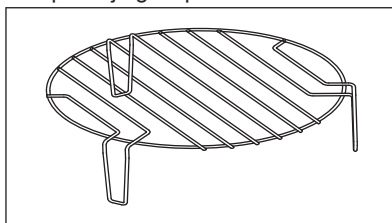

Izmantojiet: ēdiena grilēšanai ar zemu intensitāti, konvekcijas gatavošanai

5. PIRMS PIRMĀS LIETOŠANAS REIZES

BRĪDINĀJUMS!

Skatiet sadaļu "Drošība".

5.1 Aizsargplēves noņemšana

Pirms pirmās lietošanas reizes noņemiet aizsargplēvi no vadības paneļa un durvju atvēršanas taustiņa.

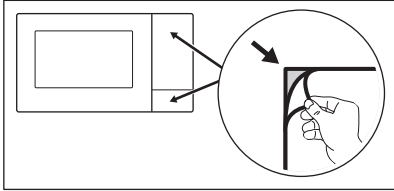

5.2 Sākotnējā tīrīšana

BRĪDINĀJUMS!

Skatiet sadaļu "Kopšana un tīrīšana".

- Izņemiet no mikroviļņu krāsns visus papildpiederumus.

- Uzmanīgi iztīriet cepeškrāsns iekšpusi ar mīkstu, mitru drānu.

5.3 Iepriekšēja uzkaršēšana

BRĪDINĀJUMS!

Iepriekš uzkaršējiet tukšu ierīci pirms pirmās lietošanas.

1. Lai iestatītu Grilēšanas funkciju , vairakkārt nospiediet **G**.
2. Ļaujiet ierīcei darboties 30min, lai atbrīvotos no ražošanas procesa aromāta.
3. Atveriet durvis un ļaujiet cepeškrāsnij atdzist.
4. Rūpīgi iztīriet ierīces iekšpusi ar mīkstu, mitru drānu un izžāvējiet to.

No ierīces var izdalīties aromāts un dūmi dažu pirmo lietošanas reizu laikā. Tas ir normālo un nenozīmīgo, ka ierīce nedarbojas pareizi. Nodrošiniet telpā pietiekamu gaisa plūsmu.

6. IZMANTOŠANA IKDIENĀ

BRĪDINĀJUMS!

Skatiet sadaļu "Drošība".

6.1 Vispārīga informācija par ierīces lietošanu

- Pēc ierīces izslēgšanas ļaujiet ēdienam pastāvēt dažas minūtes.
 - Pirms ēdiena gatavošanas noņemiet alumīnija folijas iepakojumu, metāla konteinerus utt.
- #### Ēdiena gatavošana
- Ja iespējams, gatavojiet ēdienu, pārklājot to ar materiālu, kas piemērots lietošanai mikroviļņu krāsnī. Ja vēlaties kraukšķīgu virskārtu, gatavojiet ēdienu tikai bez pārsega
 - Nepārcepīet ēdienus, izvēloties pārāk lielu jaudas iestatījumu un pārāk ilgu

- gatavošanas laiku. Dažās vietās ēdiens var izžūt, piedegt vai izraisīt aizdegšanos.
- Nelietojiet ierīci, lai gatavotu olas čaumalās vai gliemežus, jo tie var pārsprāgt. Cepot olas, vispirms pārduriet dzeltenumu.
 - Lai ēdiens nepārsprāgtu, pirms gatavošanas caurduriet to ar dakšu, piemēram, kartupeļu un tomātu mizu, cīsiņu ādiņu.
 - Gatavojot atdzesētu vai saldētu pārtiku, iestatiet ilgāku gatavošanas laiku.
 - Mērces saturoši ēdieni ir periodiski jāapmaisa.
 - Cietas tekstūras dārzeņi, piemēram, burkāni, zirņi un ziedkāposti, ir jāapvāra ūdenī.
 - Apgrieziet lielākos gabalus uz otru pusi, kad pagājusi puse gatavošanai atvēlētā laika.

- Ja iespējams, sagrieziet dārzeņus vienāda izmēra gabaliņos.
 - Izmantojiet platus gatavošanas traukus ar plakānu virsmu.
 - Nelietojiet porcelāna, keramikas vai māla ēdiena gatavošanas traukus ar neglazētu apakšu vai maziem caurumiņiem, piem., uz rokuriem. Mitrums var iekļūt šajos caurumiņos, izraisot ēdiena gatavošanas trauku saplaisāšanu uzsilstot.
 - Stikla gatavošanas paplāte nepieciešama mikroviļņu krāsns ekspluatācijai. Novietojiet uz tās ēdienu vai šķidrumus.
- Gaļas, putnu gaļas un zivju atkausēšana**
- Novietojiet saldētu, neapklātu pārtiku uz maza ieslīpa šķīvja, zem kura nolikts kontainers, lai tajā uzkrātos atkausēšanas laikā radušais šķidrums.
 - Apgrieziet pārtiku uz otru pusi, kad pagājusi puse no atkausēšanai atvēlētā laika. Ja iespējams, atdalieliet un tad izņemiet gabalus, kas sākuši atkausēties.

Sviesta, tortes gabalu, biezpiena atdzesēšana

- Neatkausējiet ēdienu pilnībā ierīcē — ļaujiet tam pilnībā atkust istabas

temperatūrā. Tas nodrošinās vienmērīgākus rezultātus. Pirms atkausēšanas noņemiet visu metāla vai alumīnija iesaiņojumu.

Augļu un dārzeņu atkausēšana

- Ja augļi un dārzeņi paliks negatavoti, neatkausējiet tos ierīcē pilnībā. Ļaujiet tiem atkust istabas temperatūrā.
- Lai pagatavotu augļus un dārzeņus, vispirms tos neatkausējot, izmantojiet augstāku mikroviļņu jaudu.

Gatavās maltītes

- Jūs varat pagatavot gatavos ēdienus ierīcē tikai tad, ja to iepakojums ir piemērots izmantošanai mikroviļņu krāsnī.
- Ievērojiet uz iesaiņojuma uzdrukātos ražotāja norādījumus (piem., noņemiet metāla vāku un pārduriet polietilēna plēvi).

Piemēroti ēdiena gatavošanas trauki un materiāli

Ēdiena gatavošanas trauku materiāls	Mikroviļņu krāsns			Grilēšana
	Atkausēšana	Karsēšana	Ēdiena gatavošana	
Ugunsizturīgs stikls un porcelāns bez metāla detaļām, piem. Pyrex, karstumizturīgs stikls	✓	✓	✓	✓
Ugunsneizturīgs stikls un porcelāns ¹⁾	✓	x	x	x
Grīla plaukts un stikla keramika, kas izgatavota no ugunsizturīga/aukstumizturīga materiāla (piem., Arcoflam)	✓	✓	✓	✓
Keramika ²⁾ , māla trauki ²⁾	✓	✓	✓	x
Līdz 200 °C termiski izturīgi plastmasas trauki ³⁾	✓	✓	✓	x
Kartons, papīrs	✓	x	x	x
Pārtikas plēve	✓	x	x	x
Plēve cepšanai ar mikroviļņu krāsnij drošu noslēgumu ³⁾	✓	✓	✓	x
Cepšana ar metāla traukiem, piem. emaljētiem, čuguna	x	x	x	✓

Ēdiena gatavošanas trauku materiāls	Mikroviļņu krāsns			Grilēšana
	Atkausēšana	Karsēšana	Ēdiena gatavošana	
Cepšanas kārbas, melnas lakas vai silīcija pārklājums ³⁾	X	X	X	✓
Cepamā Paplāte	X	X	X	✓
Apbrūnināšanai paredzēti ēdiena gatavošanas trauki, piem., grauzdējamā panna vai apbrūnināšanas plāts	X	✓	✓	X
Gatavas maltītes, iepakojumā ³⁾	✓	✓	✓	✓

1) bez sudraba, zelta, platīna vai metāla apdares/rotājumiem

2) bez kvarca vai metāla komponentiem vai metālu saturošas glazūras

3) Ievērojiet ražotāja norādījumus par to maksimālo lietošanas temperatūru.



✓ piemērots

X nav piemērots

6.2 Mikroviļņu ieslēgšana un izslēgšana

UZMANĪBU!

Neļaujiet mikroviļņu funkcijai darboties, ja nav ievietota pārtika.

1. Nospiediet  vienu reizi
2. Vairākkārt nospiediet  vai pagrieziet iestatījumu regulatoru, lai iestatītu vajadzīgo funkciju.
3. Apstipriniet ar .



6.3 Jaudas iestatījumu tabula

Nospiediet 	jaudas iestatījuma taustiņu	Aptuvena jaudas procentuāla izteiksme
1 reizi	P100	100 %
2 reizes	P 80	80 %
3 reizes	P 50	50 %
4 reizes	P 30	30 %
5 reizes	P 10	10 %

4. Pagrieziet iestatījumu regulatoru laika ievadišanai.

5. Nospiediet , lai apstiprinātu un aktivizētu mikroviļņu krāsni.

6. Nogaidiet, līdz mikroviļņu krāsns automātiski izslēdzas, kad beidzas iestatītais laiks. Atskanēs skaņas signāls. Lai atslēgtu mikroviļņu krāsni:

- nospiediet .
- Atveriet durvis. Mikroviļņu krāsns tiek automātiski atslēgta. Aizveriet durvis un piespiediet , lai turpinātu gatavošanas procesu. Lietojiet šo funkciju, lai pārbaudītu pārtiku.

Grilēšana un kombinēta gatavošana

Nospiediet 	jaudas iestatījuma taustiņu	Funkcijas režīms
Grilēšana		
1 reizi	G	Pilns grils
Kombinētā gatavošana		
2 reizes	C – 1	55 % Microwaves, 45 % Grill
3 reizes	C – 2	36 % Microwaves, 64 % Grill

6.4 Ātra darba sākšana



Maksimālais gatavošanas laiks ir 95 minūtes.

Lai aktivizētu mikroviļņus uz 30 sekundēm ar pilnu jaudu, nospiediet .



Gatavošanas laiks tiek palielināts par 30 sekundēm, katru reizi piespiežot taustiņu.

Lai iestatītu gatavošanas laiku gaidīšanas režīmā, pagrieziet Setting knob pretēji pulksteņa rādītāja virzienam, tad piespiediet

, lai aktivizētu mikroviļņu krāsni ar pilnu jaudu.

6.5 Atkausēšana

Jūs varat izvēlēties vienu no diviem atkausēšanas režīmiem:

- Atkausēšanu pēc svara 
- Atkausēšanu, iestatot laiku 





Neizmantojiet atkausēšanu pēc svara pārtikai, kas atradusies ārpus saldētavas ilgāk par 20 minūtēm, kā arī saldētai gatavai pārtikai.



Ieslēdzot atkausēšanu pēc svara, produkta svaram jābūt lielākam par 100 g un mazākam par 2000 g.



Lai atkausētu produktu, kurš sver mazāk par 200 g, novietojiet to uz rotējošās pamatnes.





1. Nospiediet  uz svaru balsfītas atkausēšanas gadījumā vai  uz laiku balsfītas atkausēšanas gadījumā.
2. Pagrieziet iestatījumu regulatoru svara vai laika ievadīšanai. Atkausējot pēc svara, laiks tiek iestatīts automātiski.
3. Nospiediet , lai apstiprinātu un aktivizētu mikroviļņu krāsni.

6.6 Gatavošana vairākos posmos



Ja viens posms ir atkausēšana, tad iestatiet to kā pirmo posmu.

Produktus var gatavot maksimāli 2 posmos.

1. Nospiediet  atkausēšanai pēc svara vai  atkausēšanai pēc laika.
2. Pagrieziet pārslēgu lestatījumi, lai iestatītu atkausēšanas laiku vai svaru.
3. Nospiediet , lai iestatītu funkciju.
4. Nospiediet atkārtoti , lai izvēlētos jaudas līmeni.
5. Pagrieziet pārslēgu lestatījumi, lai iestatītu laiku.
6. Nospiediet , lai apstiprinātu un iedarbinātu mikroviļņu krāsni. Kad dzirdat skaņas signālu gatavošanas laikā, apgrieziet vai pārkārtojiet ēdienu.

6.7 Grilēšana un kombinēta gatavošana

Sk. Jaudas iestatīšanas tabulas

1. Lai iestatītu vēlamo funkciju, nospiediet



2. Nospiediet  $\pm 30s$, lai apstiprinātu izvēli.

3. Pagrieziet pārslēgu iestatījumi, lai iestatītu laiku.

4. Nospiediet  $\pm 30s$, lai apstiprinātu un iedarbinātu mikroviļņu krāsni.

Nospiediet  $\pm 30s$, lai palielinātu gatavošanas laiku.

7. AUTOMĀTISKĀS PROGRAMMAS

BRĪDINĀJUMS!

Skatiet sadaļu "Drošība".

7.1 Automātiskā gatavošana

Lietojiet šo funkciju, lai vienkāršāk pagatavotu savas iecienītākās maltītes. Mikroviļņu krāsns automātiski iestata optimālos iestatījumus.

1. Pagrieziet iestatījumu regulatoru pulksteņa rādītāja virzienā, lai izvēlētos nepieciešamo izvēlni.

2. Apstipriniet ar  $\pm 30s$.

3. Pagrieziet iestatījumu regulatoru, lai iestatītu ēdiena svaru.

4. Nospiediet  $\pm 30s$, lai apstiprinātu un aktivizētu mikroviļņu krāsni.

Izvēlne	Daudzums
A - 1 Pica	200 g 400 g
A - 2 Gaļa	250 g 350 g 450 g
A - 3 Dārzeņi	200 g 300 g 400 g
A - 4 Makaroni	50 g (pievienojiet 450 ml ūdens) 100 g (pievienojiet 800 ml ūdens)
A - 5 Kartupeļi	200 g 400 g 600 g
A - 6 Zivs	250 g 350 g 450 g
A - 7 Dzēriens	1 tase (120 ml) 2 tases (240 ml) 3 tases (360 ml)
A - 8 Popkorns	50 g 100 g

8. PIEDERUMU LIETOŠANA

⚠ BRĪDINĀJUMS!

Skatiet sadaļu "Drošība".

8.1 Rotējošā paliktņa komplekta ievietošana

⚠ UZMANĪBU!

Negatavojiet pārtiku bez rotējošā paliktņa komplekta. Izmantojiet tikai mikroviļņu krāsns komplektā iekļauto rotējošā paliktņa komplektu.

i

Nekad negatavojiet pārtiku tieši uz stikla gatavošanas paplātes.

1. Novietojiet rullīša vadotni ap rotējošā paliktņa īscauruli.
2. Novietojiet stikla gatavošanas paplāti uz rullīšu vadotnes.

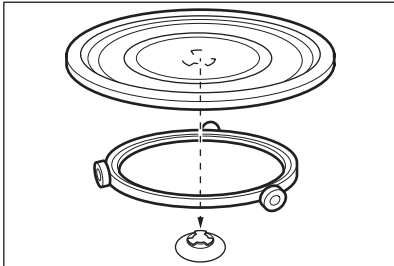

8.2 Grilēšanas restes ievietošana

⚠ UZMANĪBU!



Grilēšanas resti nevar izmantot ar mikroviļņu funkciju. Pastāv ierīces saboāšanas risks. Izmantojiet grilēšanas resti tikai ar grila funkciju.

Novietojiet grilēšanas restes uz rotējošā paliktņa komplekta.

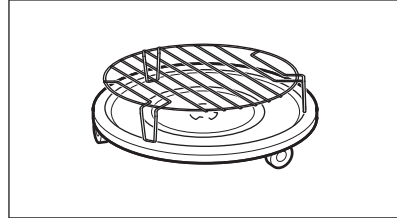

9. PAPILDFUNKCIJAS

9.1 Bērnu drošības slēdzis

Bērnu drošības funkcija neļauj nejauši ieslēgt mikroviļņu krāsni.

Nospiediet un turiet  3 sekundes. Atskanēs skaņas signāls.



Kad darbojas bērnu drošības slēdzis, displejā parādīsies .

Lai deaktivizētu bērnu drošības slēdzi

Piespiediet un turiet nospiestu  3 sekundes.



9.2 Virtuves taimeris

Var iestatīt maksimāli 95 minūtes.

1. Nospiediet .
2. Pagrieziet iestatījumu regulatoru laika ievadīšanai.
3. Apstipriniet ar .
Taimeris turpina darboties, kad atverat durvis vai ieslēdzat pauzes režīmu mikroviļņu krāsni. Piespiediet , lai atceltu.



Kad iestatītais laiks sasniegts, atskan skaņas signāls.

9.3 Pulksteņa iestatīšana

1. Vairākkārt nospiediet , līdz ekrānā parādās 12H vai 24H.
2. Lai ievadītu stundu vērtību, pagrieziet laika iestatīšanas pārslēgu.
3. Nospiediet , lai apstiprinātu izvēli.
4. Lai ievadītu minūšu vērtību, pagrieziet laika iestatīšanas pārslēgu.
5. Nospiediet , lai apstiprinātu izvēli.

9.4 Skārienpogas skaņas izslēgšana

Funkcija ļauj izslēgt skārienpogas skaņu.

1. Atveriet durvis.
2. Piespiediet un turiet nospiestu , vienlaicīgi piespiežot . Tiek parādīts OFF.
3. Aizveriet durvis.

Lai ieslēgtu skaņu, izpildiet iepriekš norādītās darbības vēlreiz. Tiek parādīts ON.

10. PADOMI UN IETEIKUMI

BRĪDINĀJUMS!

Skatiet sadaļu "Drošība".

10.1 Padomi gatavošanai ar mikroviļņiem

Problēma	Risinājums
Jūs nevarat atrast informāciju gatavojamam ēdiena daudzumam.	Meklējiet informāciju par līdzīgu ēdiena daudzumu. Palieliniet vai samaziniet gatavošanas periodu saskaņā ar noteikumu: <ul style="list-style-type: none">• divkārtš daudzums = gandrīz divreiz ilgāks laiks.• Puse daudzuma = puse no laika.
Ēdiens kļuvis pārāk sauss.	Iestatiet īsāku gatavošanas laiku vai izvēlieties mazāku mikroviļņu jaudu.
Ēdiens vēl arvien nav atkausēts, karsts vai gatavs pēc iestatītā laika perioda.	Iestatiet ilgāku gatavošanas laiku vai lielāku jaudu. Ņemiet vērā, ka lielākiem ēdieniem nepieciešams ilgāks laiks.
Beidzoties gatavošanas laikam, ēdiens ir pārkarsts no ārpuses, bet vēl nav gatavs iekšpusē.	Nākamajā reizē iestatiet mazāku jaudu un ilgāku laiku. Samaisiet šķidrumus (piem., zupu) gatavošanas laika vidū.
Rīsu pagatavošana nav izdevusies.	Rīsiem labāku rezultātu var iegūt, izmantojot plakanus, platus traukus.

10.2 Atkausēšana

Vienmēr atkausējiet cepeti ar taukaino pusi uz leju.

Neatkausējiet pārsegtu gaļu, jo tā vietā, lai atkausētos, tā var sākt cepties.

Vienmēr atkausējiet veselu putnu ar krūtiņu uz leju.

10.3 ēdiena gatavošana

Vienmēr izņemiet atdzesētu gaļu un putnu gaļu no ledusskapja vismaz 30 minūtes pirms gatavošanas.

Pēc gatavošanas pārklājiet gaļu, putnu gaļu, zivis un dārzeņus.

Uzklājiet zivij plānu eļļas vai kausēta sviesta kārtiņu.

Visi dārzeņi jāvēra ar pilnu mikroviļņu jaudu.

Pievienojiet 30 – 45 ml auksta ūdens katriem 250 g dārzenū.

Pirms gatavošanas sagrieziet svaigus dārzeņus vienādos gabaliņos. Gatavojiet visus dārzeņus ar vāku uz trauka.

10.4 Uzsildīšana

Sasildot pusfabrikātu maltītes, vienmēr ievērojiet uz iesaiņojuma sniegtos norādījumus.

10.5 Grilēšana

Grilējiet plakanus produktus grila plaukta vidusdaļā.

Apgrieziet pārtiku otrādi, kad pagājusi puse gatavošanai atvēlētā laika, un turpiniet grilēt.

10.6 Kombinētā gatavošana

Izmantojiet kombinēto gatavošanu, lai noteikti ēdieni būtu kraukšķīgi.

Gatavošanas laika vidū apgrieziet ēdienu un pēc tam turpiniet gatavošanu.

Katrs režīms apvieno mikroviļņu un grila funkcijas dažādos periodos un ar dažādu jaudas iestatījumu.

11. KOPŠANA UN TĪRĪŠANA

BRĪDINĀJUMS!

Skatiet sadaļu "Drošība".

11.1 Piezīmes un ieteikumi tīrīšanai

- Notīriet ierīces priekšpusi ar mīkstu drāniņu, kas iemērkta siltā ūdenī ar mazgāšanas līdzekli.
- Metāla virsmu tīrīšanai izmantojiet parasto tīrīšanas līdzekli.
- Iztīriet ierīces iekšpusi pēc katras lietošanas reizes, lai uzturētu to labā stāvoklī. Regulāri notīriet pārtikas atliekas.

Noteikti atbrīvojieties no pārmērīga tvaika/ mitruma.

- Piekaltušus netīrumus tīriet ar speciālu tīrīšanas līdzekli.
- Regulāri tīriet visus papildpiederumus un ļaujiet tiem nožūt. Izmantojiet mīkstu drānu ar siltu ūdeni un mazgāšanas līdzekli.
- Grūti noņemamu atlieku mīkstināšanai, vāriet glāzi ūdens 2 līdz 3 minūtes ar pilnu mikroviļņu jaudu.
- Lai atbrīvotos no aromātiem, sajauciet glāzi ūdens ar 2 tējķ. citronu sulas un 5 minūtes karsējiet ar pilnu mikroviļņu krāsns jaudu.



12. PROBLĒMRISINĀŠANA

BRĪDINĀJUMS!

Skatiet sadaļu "Drošība".

12.1 Ko darīt, ja ...

Problēma	Iespējamais cēlonis	Risinājums
Ierīce nedarbojas.	Ierīce nav pievienota elektrotīklam.	Iespraudiet ierīces kontaktspraudni kontaktligzdā.
Ierīce nedarbojas.	Nav elektriskās strāvas padeves.	Pārbaudiet drošinātāju vai galveno slēdzi. Ja drošinātājā vai galvenajā slēdzī pārtrūkst strāvas padeve, sazinieties ar kvalificētu elektriķi.

Problēma	Iespējamais cēlonis	Risinājums
Ierīce nedarbojas.	Durvis nav kārtīgi aizvērtas.	Pārliecinieties, ka nekas nebloķē durvis.
Lampa nedarbojas.	Lampīņa ir bojāta.	Lampa jānomaina.
Displejā redzams  .	Bērnu drošības funkcija ir aktivizēta.	Izslēgt bērnu drošības funkciju. Pieskarieties pie  3 sekundes.
Dobumā notiek dzirkstelošana.	Ir metāla trauks vai trauks ar metāla rāmi iekšpusē.	Izņemiet ēdienu no ierīces.
Dobumā notiek dzirkstelošana.	Iekšpusē atrodas metāla iesms vai alumīnija folija, kura skar iekšējās sienas.	Pārliecinieties, vai iesms un folija nepie skaras iekšējām sienām.
Rotējošais paliktis rada skrāpējošu vai griezīgu skaņu.	Zem stikla gatavošanas paplātes ir kāds priekšmets vai netīrumi.	Iztīriet zonu zem stikla gatavošanas paplātes.
Ierīces darbība apstājas bez acīmredzama iemesla.	Radušies darbības traucējumi.	Ja šī situācija atkārtojas, piezvaniet uz klientu apkalpošanas centru.

12.2 Apkopes dati

Ja nevarat atrast risinājumu, sazinieties ar ierīces tirgotāju vai pilnvarotu servisa centru.

Servisa centram nepieciešamie dati norādīti uz tehnisko datu plāksnītes. Tehnisko datu

plāksnīte ir uz ierīces. Nenoņemiet ierīces iekšpusē esošo tehnisko datu plāksnīti.

Iesakām pierakstīt datus šeit:

Ierīces modeļa nosaukums (MOD.)
Izstrādājuma Nr. (PNC)
Sērijas numurs (S.N.)

13. ENERGOEFEKTIVITĀTE

13.1 Produkta informācija par enerģijas patēriņu un maksimālo laiku, kas nepieciešams, lai sasniegtu attiecīgo zemas jaudas režīmu

Jaudas patēriņš gaidstāves režīmā ar ieslēgtu displeju	0.8 W
Jaudas patēriņš gaidstāves režīmā ar izslēgtu displeju	0.5 W
Maksimālais laiks, kas nepieciešams, lai aprīkojums automātiski sasniegtu attiecīgo zemas jaudas režīmu	20 min

14. APSVĒRUMI PAR VIDES AIZSARDZĪBU

Nododiet otrreizējai pārstrādei materiālus ar simbolu . Ievietojiet iepakojuma materiālus

atbilstošajos konteineros to otrreizējai pārstrādei. Palīdziet aizsargāt apkārtējo vidi

un cilvēku veselību, atkārtoti pārstrādājot elektrisko un elektronisko iekārtu atkritumus. Neizmetiet ierīces, kas apzīmētas ar šo simbolu , kopā ar mājsaimniecības

atkritumiem. Nododiet izstrādājumu vietējā otrreizējās pārstrādes punktā vai sazinieties ar vietējo pašvaldību.

Sveiki atvykę į „AEG“ pasaulį! Dėkojame, kad pasirinkote mūsų prietaisą.



Čia rasite naudojimo patarimų, brošiūrų, informacijos apie trikčių šalinimą, aptarnavimą ir remontą:
www.aeg.com/support

Galimi pakeitimai.

TURINYS

1. SAUGOS INFORMACIJA.....	240
2. SAUGOS INSTRUKCIJOS.....	243
3. ĮRENGIMAS.....	244
4. GAMINIO APRAŠYMAS.....	246
5. PRIEŠ NAUDODAMI PIRMĄ KARTĄ.....	248
6. KASDIENIS NAUDOJIMAS.....	249
7. AUTOMATINĖS PROGRAMOS.....	252
8. PRIEDŲ NAUDOJIMAS.....	253
9. PAPILDOMOS FUNKCIJOS.....	254
10. PATARIMAI.....	254
11. VALYMAS IR PRIEŽIŪRA.....	255
12. TRIKČIŲ ŠALINIMAS.....	256
13. ENERGIJOS EFEKTYVUMAS.....	257
14. APLINKOS APSAUGA.....	257

1. ⚠ SAUGOS INFORMACIJA

Prieš įrengdami ir naudodami šį prietaisą, atidžiai perskaitykite pateiktą instrukciją. Gamintojas neatsako už sužalojimus ar žalą, patirtą dėl netinkamo prietaiso įrengimo ar naudojimo. Instrukciją visada laikykite saugioje ir pasiekiamoje vietoje, kad prireikus galėtumėte pasižiūrėti.

1.1 Vaikų ir pažeidžiamų žmonių sauga

⚠ ĮSPĖJIMAS!

Pavojus uždusti, susižaloti ir sukelti nuolatinę negalią.

- Vyresni nei 8 metų vaikai ir asmenys, turintys fizinių, jutiminių arba protinių sutrikimų, arba asmenys, kuriems trūksta patirties ar žinių, šį prietaisą gali naudoti tik prižiūrimi kitų arba gavę nurodymus, kaip saugiai naudotis prietaisu,

jei jie supranta su prietaiso naudojimu susijusius pavojus. Mažesnių nei 8 metų vaikų ir asmenų, turinčių labai sunkią ir sudėtingą negalią, negalima be priežiūros leisti būti šalia prietaiso.

- Vaikus būtina prižiūrėti ir užtikrinti, kad jie su prietaisu nežaistų.
- Visas pakuotės medžiagas saugokite nuo vaikų ir tinkamai pašalinkite.
- DĖMESIO! Prietaisas ir jo pasiekiamos dalys naudojimo metu įkaista. Neleiskite vaikams ir naminiams gyvūnams būti šalia prietaiso jam veikiant arba vėstant.
- Jeigu prietaise yra apsaugos nuo vaikų įtaisas, jį reikia suaktyvinti.
- Vaikai be priežiūros negali atlikti prietaiso valymo ir naudotojo priežiūros darbų.

1.2 Bendrieji saugos reikalavimai

- Šis prietaisas yra skirtas tik maistui gaminti.
- Tai būtinas prietaisas, skirtas naudoti patalpose, vienam šeimos ūkiui.
- Šį prietaisą galima naudoti biuruose, viešbučių kambariuose, nakvynės ar svečių namuose, sodybose ar kitoje panašioje aplinkoje, kur prietaiso naudojimo intensyvumas neviršija buitinio (vidutinio) naudojimo.
- DĖMESIO: Prietaisas ir jo pasiekiamos dalys naudojimo metu įkaista. Būkite atsargūs, kad neprisiliestumėte prie kaitinimo elementų.
- DĖMESIO! Tik kvalifikuoti specialistai gali vykdyti priežiūros ir remonto darbus, įskaitant dangčio, kuris apsaugo nuo mikrobangų energijos, nuėmimą.
- DĖMESIO: Jei pažeistumėte dureles arba durelių sandariklius, prietaiso nenaudokite, kol jo nesuremontuos kvalifikuotas specialistas.
- DĖMESIO! Nešildykite induose uždaryto maisto ar gėrimų. Gali įvykti sprogdymas.

- Jei būtų pažeistas maitinimo laidas, jį gali pakeisti tik gamintojas, jo įgaliotasis techninės priežiūros centras arba panašios kvalifikacijos asmenys– antraip gali kilti elektros pavojus.
- Prieš bet kokius techninės priežiūros darbus išjunkite prietaisą ir ištraukite maitinimo laido kištuką iš elektros lizdo.
- Pagalbinus reikmenis arba indus iš orkaitės traukite ir į ją dėkite mūvėdami karščiui atsparias pirštines.
- Šio prietaiso negalima valdyti išoriniu laikmačiu ar atskira nuotolinio valdymo sistema.
- Gaminant mikrobangomis į vidų negalima dėti metalinių maisto ar gėrimų indų.
- Naudokite tik mikrobangų krosnelėms pritaikytus reikmenis.
- Jei maistą šildote plastmasiniuose arba popieriniuose induose, stebėkite procesą, nes tokie indai gali užsidegti.
- Prietaisas skirtas pašildyti maistą ir gėrimus. Maisto ar drabužių džiovinimas, šildančių pagalvėlių, šlepečių, kempinių, drėgnų šluosčių ir panašių objektų šildymas gali sukelti gaisrą ir sužaloti.
- Pastebėję iš prietaiso sklindančius dūmus, nedelsiant išjunkite prietaisą arba atjunkite jį nuo elektros maitinimo tinklo ir laikykite dureles uždarytas, kad liepsna negalėtų išplisti.
- Šildant gėrimus mikrobangomis galimas pavėluotas skysčio užvirimas ir išsiveržimas. Todėl imdami pašildytą gėrimą būkite atsargūs.
- Siekiant išvengti nudeginimų, prieš duodami vaikui ar kūdikiui pašildytą maisto buteliuką ar indelį, jo turinį sumaišykite arba suplakite ir patikrinkite temperatūrą.
- Prietaise nešildykite žalių ir kietai virtų kiaušinių su lukštais. Kiaušiniai gali sprogti kaitinimo metu arba jam pasibaigus.
- Jei tinkamai neprižiūrėsite prietaiso, jo paviršiai gali anksčiau nusidėvėti ir sukelti pavojų.
- Prietaisui veikiant jo paviršiai gali įkaisti.

- Nejunkite prietaiso, jei jis tuščias. Tarp metalinių į orkaitę įdėtų objektų gali susiformuoti elektros lankas.
- Reguliariai valykite prietaisą ir pašalinkite iš jo visus maisto likučius.
- Nenaudokite garintuvo prietaisui valyti.
- Durelių stiklo nevalykite šiurkščiu šveičiamuoju valikliu ar aštriomis metalinėmis grandyklėmis, nes galite subraižyti paviršių ir dėl to stiklas gali sudužti.
- Prietaisą galima įjungti tik atidarius dekoratyvines dureles (jei yra).

2. SAUGOS INSTRUKCIJOS

2.1 Įrengimas

ISPĖJIMAS!

Šį prietaisą įrengti privalo tik atitinkamos kvalifikacijos specialistas.

- Nuimkite visas pakavimo medžiagas.
- Neįrenkite ir nenaudokite sugadinto prietaiso.
- Vadovaukitės su prietaisu pateiktomis įrengimo instrukcijomis.
- Visada būkite atsargūs, kai perkeliate prietaisą, nes jis yra sunkus. Visada mūvėkite apsaugines pirštines ir avėkite uždarą avalynę.
- Netraukite šio prietaiso už rankenos.
- Būtina paisyti minimalių atstumų iki kitų prietaisų ir spintelių.
- Įrenkite prietaisą saugioje ir tinkamoje vietoje, atitinkančioje įrengimo reikalavimus.
- Prietaiso šonai turi būti greta to paties aukščio prietaisų ar įrenginių.

2.2 Elektros prijungimas

ISPĖJIMAS!

Pavojus sukelti gaisrą ir gauti elektros smūgį.

- Visus elektros prijungimus privalo atlikti kvalifikuotas elektrikas.
- Prietaisą privaloma įžeminti.

- Įsitinkinkite, kad parametrai techninių duomenų plokštelėje atitinka maitinimo tinklo elektros vardinius duomenis.
- Jeigu prietaisą jungiate į elektros tinklą per ilginimo laidą, patikrinkite, ar elektros lizdas ir ilginimo laidas yra įžeminti.
- Būkite atsargūs, kad nesugadintumėte elektros kištuko ir elektros laido. Kreipkitės į techninio aptarnavimo centrą arba elektriką, jeigu reikia pakeisti pažeistą elektros laidą.
- Norėdami išjungti prietaisą, netraukite už elektros laido. Visada traukite paėmę už elektros kištuko.

2.3 Naudojimas

ISPĖJIMAS!

Sužalojimo, nudegimų ir elektros smūgio arba sprogo pavojus.

- Nebandykite pakeisti šio prietaiso techninių savybių.
- Nepalikię įjungto prietaiso be priežiūros.
- Nespauskite atidarytų durelių.
- Užtikrinkite, kad ventiliavimo angos nebūtų uždengtos.
- Nenaudokite prietaiso vietoj darbastalio ir nelaikykite jame jokių daiktų.

2.4 Valymas ir priežiūra

ĮSPĖJIMAS!

Pavojus susižaloti, sukelti gaisrą ir sugadinti prietaisą.

- Prieš vykdydami priežiūros darbus išjunkite prietaisą ir ištraukite maitinimo laidą kištuką iš elektros lizdo.
- Reguliariai valykite prietaisą, kad apsaugotumėte paviršių nuo nusidėvėjimo.
- Stebėkite, kad ant durelių tarpiklių paviršių nesikaupytų maisto arba valiklio likučių.
- Kai veikia mikrobangų funkcija, prietaise likę riebalai ir maistas gali sukelti gaisrą ir elektros kibirkščiavimą.
- Valykite prietaisą drėgna, minkšta šluoste. Naudokite tik neutralius ploviklius. Nenaudokite šveičiamųjų produktų, šveitimo kempinių, tirpiklių arba metalinių grandyklių.
- Jeigu naudojate orkaitės purškiklį, laikykitės ant pakuotės pateiktų saugumo nurodymų.

2.5 Paslauga

- Dėl prietaiso remonto kreipkitės į įgaliotąjį techninės priežiūros centrą. Naudokite tik originalias dalis.

- Šiame gaminyje yra šviesos šaltinis, kurio energijos vartojimo efektyvumo klasė G.
- Šio gaminio viduje esanti (-čios) lemputė (-ės) ir atskirai parduodamos atsarginės lemputės: Šios lemputės turi atlaikyti ekstremalias fizines sąlygas buitiniuose prietaisuose, pavyzdžiui, temperatūrą, vibraciją, drėgmę, arba yra skirtos informuoti apie prietaiso veikimo būseną. Jos nėra skirtos naudoti kitoms paskirtims ir netinka patalpoms apšviesti.

2.6 Šalinimas

ĮSPĖJIMAS!

Pavojus susižeisti arba uždusti.

- Ištraukite laidą kištuką iš elektros tinklo lizdo.
- Nupjaukite maitinimo laidą prie pat prietaiso ir tinkamai utilizuokite.

3. ĮRENGIMAS

ĮSPĖJIMAS!

Žr. saugos skyrius.

3.1 Elektros instaliacija

Šios mikrobangų krosnelės komplekte yra maitinimo laidas ir kištukas.

Laidas turi įžeminimo kanalą ir kontaktą kištuke. Kištukas turi būti jungiamas tik prie tinkamai įrengto elektros lizdo su įžeminimu. Trumpojo elektros jungimo atveju įžeminimas sumažina elektros smūgio pavojų.

3.2 Įrengimas – pirminis paruošimas

Patikrinkite, ar baldų matmenys atitinka montavimo atstumus.

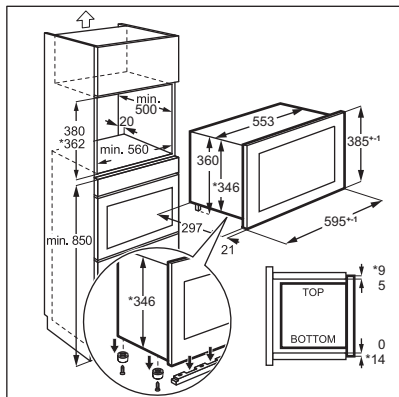

Jei mikrobangų krosnelę norite įrengti toliau nurodytų matmenų nišoje, prietaiso apačioje išsukite 4 varžtus ir nuimkite laikiklį.

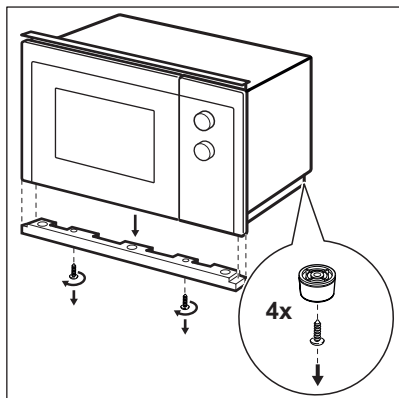
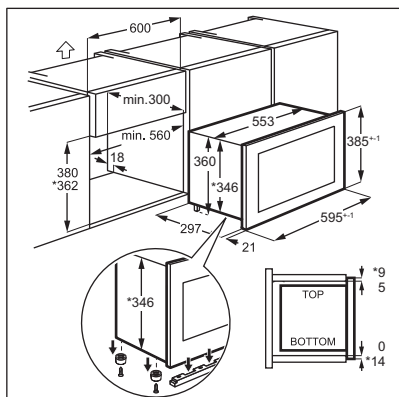

3.3 Įrengimas

1. Elektros kabelis niekaip negali būti prispaustas.

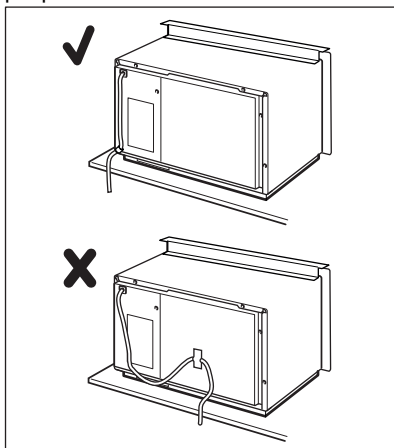

2. Įdėkite mikrobangų krosnelę į spintelę.

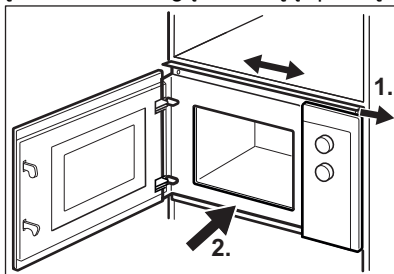

3. Pritvirtinkite viršutinį laikiklį 2 varžtais.

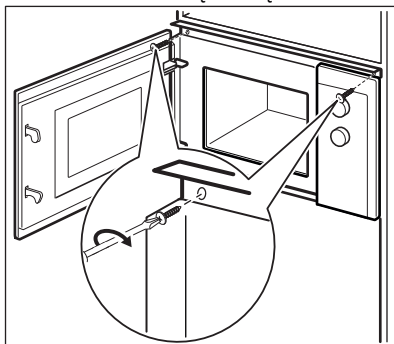

4. Išlaikykite minimalų atstumą tarp mikrobangų krosnelės ir greta esančio baldo.

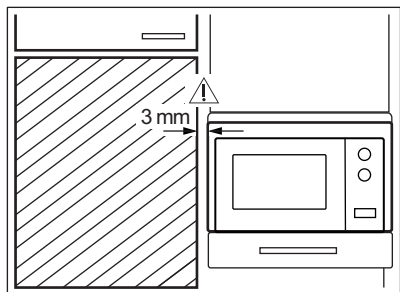

4. GAMINIO APRAŠYMAS

4.1 Bendroji apžvalga

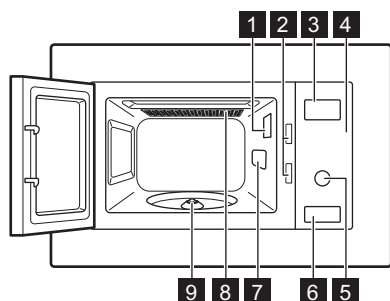

- 1 Lemputė
- 2 Apsauginė blokavimo sistema
- 3 Ekranas
- 4 Valdymo skydelis







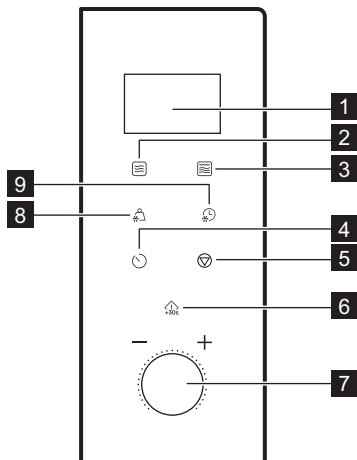

- 5 Nustatymo rankenėlė
- 6 Durelių atidarytuvas
- 7 Bangų nukreipimo dangtis
- 8 Grilis
- 9 Sukamojo padėklo atrama



Šis produktas atitinka Europos EN55011 standartą, pagal kurį jis priskiriamas 2 grupės ir B klasės įrangai. 2 grupė reiškia, kad įranga specialiai generuoja radijo dažnio energiją elektromagnetinės spinduliuotės forma, skirtą termiškai apdoroti maistą. B klasė reiškia, kad įranga yra tinkama naudoti buityje.

4.2 Valdymo skydelis



Ekranas elementas	Funkcijos aprašas
1 Ekranas	Rodo nustatymus ir esamą laiką.
2 	Mikrobangų funkcijai nustatyti.
3 	Nustatyti grilio / kombinuotojo gaminimo funkciją.
4 	Laikrodžiui ir laikmačiui nustatyti.
5 	Išjungti mikrobangų krosnelę arba panaikinti maisto gaminimo nustatymus.
6  +30s	Ijungti prietaisą arba pailginti maisto gaminimo trukmę 30 sekundžių, prietaisą įjungus visa galia.
7 Nustatymo rankenėlė 	Nustatyti maisto gaminimo trukmę, svorį arba funkciją.
8 	Atitirpinti patiekalą pagal svorį.
9 	Atitirpinti patiekalą pagal laiką.

4.3 Priedai

Sukamojo pagrindo komplektas



Maistą ruošdami mikrobangų krosnelėje visuomet naudokite sukamojo pagrindo komplektą.

Stiklinis maisto gaminimo padėklas ir sukamojo žiedo atrama.

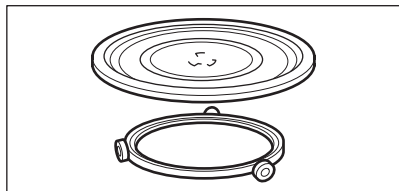

Grilio lentynėlė

- Žemas grilio stovas

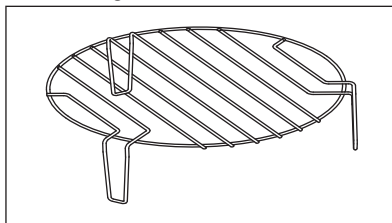

Naudojamas nedidelio intensyvumo griliui, konvekciniam maisto gaminimui

5. PRIEŠ NAUDODAMI PIRMĄ KARTĄ

⚠️ ĮSPĖJIMAS!

Žr. saugos skyrius.

5.1 Nuimkite apsauginę plėvelę

Prieš naudodami pirmą kartą nuimkite apsauginę plėvelę nuo valdymo skydelio ir durų atidarymo mygtuko.

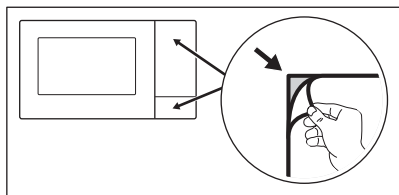

5.2 Pirminis valymas

⚠️ ĮSPĖJIMAS!

Žr. skyrių „Valymas ir priežiūra“.

- Išimkite iš mikrobangų krosnelės visus priedus.
- Kruopščiai išvalykite orkaitės ertmę švelnia drėgna šluoste.

5.3 Išankstinis įkaitinimas

⚠️ ĮSPĖJIMAS!

Prieš pirmąjį naudojimą įkaitinkite tuščią prietaisą.

1. Norėdami nustatyti grilio funkciją, nuspauskite kelis kartus **G**.
2. Palikite prietaisą veikti, 30 min, kad dingtų gamybos metu atsiradęs kvapas.
3. Praverkite dureles ir leiskite jai atvėsti.
4. Išvalykite prietaiso ertmę minkšta drėgna šluoste ir kruopščiai išdžiovinkite.

Naudojant pirmus kelis kartus iš prietaiso gali skliti kvapas ir dūmai. Tai normalu ir nereiškia jokio gedimo. Pasirūpinkite, kad patalpoje oras cirkuliuotų.

6. KASDIENIS NAUDOJIMAS

ĮSPĖJIMAS!

Žr. saugos skyrius.

6.1 Bendra informacija apie prietaiso naudojimą

- Išjungę prietaisą, palikite maistą kelioms minutėms, kad jis praužstų.
- Prieš ruošdami maistą nuimkite aliuminio folijos pakuotes, metalinius indus ir t. t.

Maisto gaminimas

- Jeigu įmanoma, gaminkite maistą uždegnę medžiaga, tinkama naudoti mikrobangų krosnelėje. Neuždengtą maistą gaminkite tik tada, jeigu norite, kad jis būtų su plutele
- Pasirinkę per didelę galios nuostatą ir per ilgą trukmę, neperkepkite (nepervirkite) patiekalų. Maistas gali išdžiūti, pridegti arba vietomis užsiliepsnoti.
- Nenaudokite prietaiso kiaušiniams su lukštais virti ir sraigėms gaminti, nes šie produktai gali sprogti. Kepdami kiaušinius pirmiausia pradurkite trynį.
- Prieš gamindami produktus su odele arba lupenomis, pavyzdžiui, bulves, pomidorus, dešreles ar panašius maisto produktus, subadykite juos šakute, kad jie nesprogtų.
- Gamindami atšaldytą ar užšaldytą maistą nustatykite ilgesnį gaminimo laiką.
- Patiekalus su padažu laikas nuo laiko reikia pamaišyti.
- Kietas daržoves, pavyzdžiui, morkas, žirnius ar kalafijorus, reikia gaminti vandenyje.
- Didelius maisto gabalus reikia apversti praėjus pusei kepimo laiko.
- Jei įmanoma, daržoves supjaustykite panašaus dydžio gabalėliais.
- Naudokite plokščius ir plačius indus.

- Nenaudokite prikaistuvų, pagamintų iš porceliano, keramikos arba molio, kurių dugnai yra neglazūruoti ar kurie turi mažų angų, pavyzdžiui, ant rankenų. Į šias angas gali patekti drėgmės ir įkaitęs prikaistuvus gali suskilti.
- Stiklinis kepimo padėklas būtinas mikrobangų krosnelės veikimui. Maistą ar skysčius dėkite ant jo.

Mėsos, paukštienos ir žuvies atšildymas

- Dėkite užšaldytą, nesuvyniotą maistą ant mažos pakreiptos lėkštutės į indą, kad atšilęs skystis sutekėtų į jį.
- Apverskite maisto produktą praėjus pusei numatyto atšildymo laiko. Jeigu įmanoma, atidalykite, tuomet išimkite pradėjusias atšilti maisto dalis.

Sviesto, tortų ir varškės atšildymas

- Neatšildykite maisto prietaise iki galo, leiskite visiškai atšilti kambario temperatūroje. Taip produktai atšils vienodžiau. Prieš atšildydami maistą, pašalinkite metalo ar aliuminio pakuotę.

Vaisių ir daržovių atšildymas

- Jeigu vaisiai ir daržovės bus naudojami termiškai neapdoroti, visiškai neatšildykite jų prietaise. Palaukite, kol jie atšils kambario temperatūroje.
- Galite naudoti didesnę mikrobangų galią vaisiams ir daržovėms gaminti jų pirmiausia neatšildę.

Iš anksto paruošti patiekalai

- Prietaise iš anksto paruoštus patiekalus galite ruošti tik tuo atveju, jei jų pakuotės yra tinkamos naudoti mikrobangų krosnelėje.
- Turėtumėte vadovautis ant pakuotės pateiktais gamintojo nurodymais (pvz., nuimti metalinį dangtį ir pradurti plastiko plėvelę).

Tinkami indai ir medžiagos

Indų tipai ir jų medžiagos	Mikrobangos			Grilis
	Atšildymas	Kaitini- mas	Maisto ga- minimas	
Orkaitėje tinkamas naudoti stiklas ir porcelianas be jokių metalinių dalių, pvz. karščiui atsparus stiklas	✓	✓	✓	✓
Karščiui neatsparus stiklas ir porcelianas 1)	✓	x	x	x
Grilio lentyna, stiklas ir stiklo keramika, pagaminta iš medžiagos, atsparios karščiui / šalčiui (pvz., „Arcoflam“)	✓	✓	✓	✓
Keramika 2) , moliniai indai 2)	✓	✓	✓	x
Karščiui iki 200 °C atsparus plastikas 3)	✓	✓	✓	x
Kartonas, popierius	✓	x	x	x
Maistinė plėvelė	✓	x	x	x
Kepimo plėvelė su spaustuku, saugiu naudoti mikrobangų krosnelėje 3)	✓	✓	✓	x
Patiekalų kepimas metaliniame inde, pvz., emaliuotame, ketaus	x	x	x	✓
Kepimo skardos, padengtos juodu laku arba silikonu 3)	x	x	x	✓
Kepimo padėklas	x	x	x	✓
Skrudinimo indai, pvz., specialios keptuvės	x	✓	✓	x
Supakuoti iš anksto pagaminti patiekalai 3)	✓	✓	✓	✓

1) Be sidabro, aukso, platinos ir kitokios metalo dangos ar papuošimų

2) Be kvarco ar metalo komponentų ar glazūros, kurios sudėtyje yra metalo

3) Privalote vadovautis gamintojo nurodymais dėl didžiausios temperatūros.

✓ **tinka**

x **netinka**

6.2 Mikrobangų krosnelės įjungimas ir išjungimas

DĖMESIO

Nejunkite mikrobangų krosnelės, jeigu joje nėra maisto.

1. Paspauskite vieną kartą .

2. Vėl ir vėl spauskite  arba pasukite nustatymų rankenėlę, kad nustatytumėte pageidaujamą funkciją.

3. Paspauskite , kad patvirtintumėte.

4. Pasukite nuostatų rankenėlę laikui nustatyti.

5. Patvirtinkite paspausdami  ir suaktyvinkite mikrobangų krosnelę.

6. Mikrobangų krosnelė automatiškai išsijungia, kai pasibaigia nustatytas laikas. Pasigirsta garso signalas.

Norėdami išjungti mikrobangų krosnelę anksčiau:

- paspauskite .
- atidarykite dureles. Mikrobangų krosnelė išsijungs automatiškai. Norėdami, kad

maisto gaminimas būtų tęsiamas, uždarykite dureles ir paspauskite . Naudokite šią parinktį, kad patikrintumėte, ar patiekalas jau gatavas.

6.3 Galios nuostatų lentelė

Paspauskite 	Galios nuostata	Apytikris galios procentas
1 kartą	P100	100 %
2 kartus	P 80	80 %
3 kartus	P 50	50 %
4 kartus	P 30	30 %
5 kartus	P 10	10 %



Kepimas ant grotelių ir kombinuotasis maisto gaminimas

Paspauskite 	Galios nuostata	Funkcijos režimas
Grilis		
1 kartą	G	Visas grilis
Kombinuotasis gaminimas		
2 kartus	C – 1	55 % mikrobangos, 45 % grilis
3 kartus	C – 2	36 % mikrobangos, 64 % grilis

6.4 Greitasis paleidimas





Didžiausia maisto gaminimo trukmė – 95 minutės.

Norėdami įjungti mikrobangų krosnelę 30 sekundžių visa galia, paspauskite . Kiekvieną kartą paspaudus šį mygtuką, kepimo laikas pailginamas 30 sekundžių. Budėjimo režime pasukite Setting knob prieš laikrodžio rodyklę maisto gaminimo trukmei nustatyti, tada paspauskite , kad įjungtumėte mikrobangų krosnelę visa galia.

6.5 Atšildymas

Galite pasirinkti bet kurį iš 2 atšildymo režimų:

- Atšildymas pagal svorį 
- Atšildymas pagal laiką 





Nenaudokite atšildymo pagal svorį funkcijos maistui, kuris buvo išimtas iš šaldiklio ir paliktas kambario temperatūroje ilgiau nei 20 minučių, arba užšaldytam gatavam patiekalui atšildyti.



Norėdami suaktyvinti atšildymą pagal svorį, turite naudoti daugiau kaip 100 g ir mažiau kaip 2 000 g maisto.



Norėdami atšildyti mažiau kaip 200 g maisto, padėkite jį ant sukamojo pagrindo krašto.

1. Paspauskite  kad būtų atšildoma pagal svorį, arba , kad būtų atšildoma pagal laiką.



- Pasukite nuostatų rankenėlę svoriui ar laikui nustatyti.
Atšildant pagal svorį, laikas nustatomas automatiškai.
- Patvirtinkite, paspausdami , ir suaktyvinkite mikrobangų krosnelę.



6.6 Maisto gaminimas keliais etapais



Jei vienas etapas yra atitirpinimas, jį nustatykite kaip pirmąjį etapą.





Galite gaminti maistą ne daugiau kaip 2 etapais.

- Paspauskite , jei norite atšildyti pagal svorį, arba , jei norite atšildyti pagal laiką.
- Atšildymo laiką arba svorį nustatykite sukdamį nustatymo rankenėlę.
- Norėdami pasirinkti funkciją paspauskite .

- Paspauskite kelis kartus  ir pasirinkite galios lygį.
 - Laiką nustatykite sukdamį nustatymo rankenėlę.
 - Norėdami patvirtinti ir įjungti mikrobangų krosnelę, paspauskite .
- Gaminimo metu išgirdę garsinį signalą, patiekalą apverskite arba pakeiskite jo padėtį.

6.7 Kepimas ant grotelių ir kombinuotasis maisto gaminimas

Žr. galios nustatymo lentelės

- Kad nustatytumėte pageidaujamą funkciją, paspauskite .
 - Paspauskite , kad patvirtintumėte.
 - Laiką nustatykite sukdamį nustatymo rankenėlę.
 - Norėdami patvirtinti ir įjungti mikrobangų krosnelę, paspauskite .
- Kad nustatytumėte maisto gaminimo trukmę, paspauskite .

7. AUTOMATINĖS PROGRAMOS





ĮSPĖJIMAS!

Žr. saugos skyrius.

7.1 Automatinis maisto gaminimas

Šią funkciją naudokite, jei norite lengvai pagaminti savo mėgstamą patiekalą. Mikrobangų krosnelė automatiškai nustato optimalias nuostatas.

- Pasukite nuostatų rankenėlę pagal laikrodžio rodyklę pageidaujamam meniu pasirinkti.
- Paspauskite , kad patvirtintumėte.
- Pasukite nuostatų rankenėlę, kad nustatytumėte meniu svorį.
- Patvirtinkite paspausdami  ir suaktyvinkite mikrobangų krosnelę.

Menu	Kiekis
A – 1 Pica	200 g 400 g
A – 2 Mėsa	250 g 350 g 450 g
A – 3 Daržovės	200 g 300 g 400 g

Menu	Kiekis
A – 4 Makaronai	50 g (įpilkite 450 ml vandens) 100 g (įpilkite 800 ml vandens)
A – 5 Bulvės	200 g 400 g 600 g
A – 6 Žuvis	250 g 350 g 450 g
A – 7 Gėrimai	1 puodelis (120 ml) 2 puodeliai (240 ml) 3 puodeliai (360 ml)
A – 8 Kukurūzų spragėsiai	50 g 100 g

8. PRIEDŲ NAUDOJIMAS

⚠ ĮSPĖJIMAS!

Žr. saugos skyrius.

8.1 Sukamojo pagrindo komplekto įdėjimas

⚠ DĖMESIO

Neruoškite maisto be sukamojo pagrindo komplekto. Naudokite tik su mikrobangų krosnele tiekiamą sukamojo pagrindo komplektą.



Niekada nedėkite maisto tiesiai ant stiklinio maisto gaminimo padėklo.

1. Ritininį kreiptuvą užmaukite ant lėkštės sukimo ašies.
2. Padėkite stiklinį maisto gaminimo padėklą ant ratukų kreiptuvo.

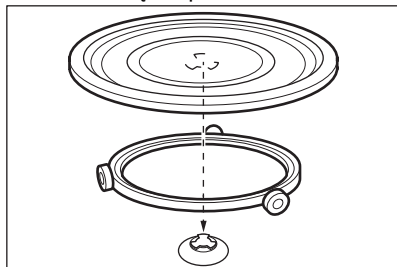

8.2 Grilio grotelių įdėjimas

⚠ DĖMESIO



Keptuvo grotelių nenaudokite su mikrobangų funkcija. Kyla prietaiso sugadinimo pavojus. Grilio grotelės naudokite tik su griliaus funkcija.

Padėkite grilio grotelės ant sukamojo pagrindo komplekto.

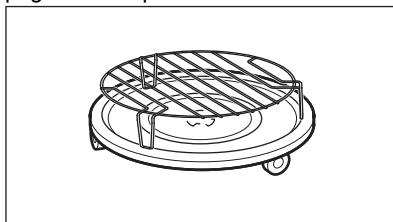



9. PAPILDOMOS FUNKCIJOS

9.1 Vaikų saugos užraktas

Vaikų saugos užraktas apsaugo nuo atsitiktinio mikrobangų krosnelės naudojimo.

Paspauskite ir palaikykite  3 sekundes. Pasigirsta garso signalas.



Kai vaikų saugos užraktas yra įjungtas, ekrane rodoma  .

Norint išjungti vaikų saugos užraktą



Paspauskite ir palaikykite  3 sekundes.

9.2 Virtuvės laikmatis

Galite nustatyti daugiausiai 95 minutes.



1. Paspauskite .
2. Pasukite nuostatų rankenėlę laikui nustatyti.
3. Paspauskite , kad patvirtintumėte. Laikmatis vis dar veikia, kai atidarote dureles arba pristabdote mikrobangų krosnelę. Norėdami atšaukti, paspauskite . Pasibaigus nustatytam laikui, pasigirsta įspėjamasis garso signalas.

9.3 Laikrodžio nustatymas

1. Spauskite , kol bus rodoma 12H arba 24H.
2. Pasukite laiko nustatymo rankenėlę, kad įvestumėte valandų skaičių.
3. Paspauskite , kad patvirtintumėte.
4. Pasukite laiko nustatymo rankenėlę, kad įvestumėte minučių skaičių.
5. Paspauskite , kad patvirtintumėte.

9.4 Jutiklinio klavišo garso nutildymas

Naudojant šią funkciją galima nutildyti jutiklinio klavišo garsą.

1. Atidarykite dureles.
2. Nuspauskite ir palaikykite nuspaudę , ir tuo pačiu metu nuspauskite . OFF yra rodomas.
3. Uždarykite dureles. Norėdami įjungti garsą pakartokite pirmiau aprašytą procedūrą. ON yra rodomas.

10. PATARIMAI

ĮSPĖJIMAS!

Žr. saugos skyrius.

10.1 Patarimai dėl maisto gaminimo mikrobangų krosnelėje

Problema	Atitaisymo būdas
Negalite rasti duomenų, tinkamų ruošiamo maisto kiekiui.	Paieškokite panašios rūšies produkto. Pailginkite arba sutrumpinkite kepimo trukmę, vadovaudamiesi šia taisykle: <ul style="list-style-type: none">• dukart didesnis kiekis, dukart ilgesnė trukmė.• Pusė kiekio, pusė nurodytos trukmės.
Patiekalas pernelyg sausas.	Nustatykite trumpesnę kepimo laiką arba pasirinkite mažesnę mikrobangų galią.
Pasibaigus nustatytam laikui, maisto produktas vis dar neatšilo, nesušilo arba neiškepė.	Nustatykite ilgesnę kepimo laiką arba didesnę galią. Atkreipkite dėmesį, kad dideliems patiekalams paruošti reikia daugiau laiko.

Problema	Atitaisymo būdas
Pasibaigus maisto gaminimo laikui, maistas išo-rėje yra perkaitęs, bet viduje dar neparuoštas.	Kitą kartą nustatykite mažesnę galią ir ilgesnį kepimo laiką. Laikui įpusėjus, skysčius, pvz., sriubą, pamaišykite.
Ryžiai prastai išvirti.	Ryžius geriausiai pagaminsite, jeigu naudosite plačius plokš-čius indus.

10.2 Atšildymas

Mėsos gabalą visada atšildykite riebia puse žemyn.

Neatšildykite mėsos uždengę, nes ji gali ne atšilti, o iškepti.

Nepjaustyta paukštieną visada atšildykite krūtinėle žemyn.

10.3 Gaminimas

Mėsą arba paukštieną iš šaldytuvo visada ištraukite likus bent 30 minučių iki kepimo.

Pagaminę mėsą, paukštieną, žuvį ir daržoves, trumpam palikite juos uždengtus.

Šiek tiek patepkite žuvis aliejumi arba tirpintu sviestu.

Visos daržovės turėtų būti gaminamos visa mikrobangų galia.

Kiekvienai 250 g daržovių porcijai pripilkite maždaug 30–45 ml šalto vandens.

Prieš gamindami šviežias daržoves, supjaustykite jas vienodais gabalėliais. Visas daržoves gaminkite uždengtame inde.

10.4 Pašildymas

Šildydami supakuotus pusgaminius, visada vadovaukitės ant jų pakuotės pateikta gaminimo instrukcija.

10.5 Kepimas ant grotelių

Plokštiems patiekalams grilio grotelių viduryje kepti.

Apverskite maistą įpusėjus nustatytam laikui ir tęskite kepimą.

10.6 Kombinuotasis gaminimas

Naudokite kombinuotąjį gaminimą, kad išlaikytumėte tam tikrą patiekalų traškumą.

Praėjus pusei gaminimo trukmės, apverskite maistą ir toliau tęskite gaminimą.

Kiekviename režime yra skirtingos trukmės ir galios lygio mikrobangų ir grilio funkcijos.

11. VALYMAS IR PRIEŽIŪRA

ĮSPĖJIMAS!

Žr. saugos skyrius.

11.1 Pastabos ir patarimai dėl valymo

- Prietaiso priekį valykite minkšta šluoste ir šiltu vandeniu su valymo priemone.
- Metaliniams paviršiams valyti naudokite įprastą valymo priemonę.
- Kad palaikytumėte gerą prietaiso būklę, kiekvieną kartą pasinaudoję išvalykite jo vidų. Nuolat pašalinkite maisto likučius.

Būtinai pašalinkite garų / drėgmės perteklių.



- Įsisenėjusį purvą valykite specialiu valikliu.
- Reguliariai išvalykite ir išdžiovinkite visus prietaiso priedus. Valykite minkšta šluoste sudrėkinta šilto vandens ir valymo priemonės tirpale.
- Norėdami suminkštinti prikepusius likučius ir juos pašalinti, virinkite stiklinę vandens visa mikrobangų galia 2–3 minutes.
- Jei norite pašalinti kvapus, vandens stiklinėje išmaišykite 2 šaukštelių citrinos sulčių ir virinkite 5 minutes pasirinkę didžiausią mikrobangų galią.

12. TRIKČIŲ ŠALINIMAS

ĮSPĖJIMAS!

Žr. saugos skyrius.

12.1 Ką daryti, jeigu...

Triktis	Galima priežastis	Atitaisymo būdas
Prietaisas neveikia.	Prietaisas neprijungtas prie maitinimo tinklo.	Ijunkite prietaisą į maitinimo tinklą.
Prietaisas neveikia.	Nėra elektros arba neužtenka elektros galios.	Patikrinkite saugiklį arba pagrindinį jungiklį. Jeigu saugiklis arba jungiklis ir vėl išjungia elektros tiekimą, kreipkitės į kvalifikuotą elektriką.
Prietaisas neveikia.	Durėlės neuždarytos.	Pasirūpinkite, kad niekas neblokauotų durelių.
Neveikia lemputė.	Perdegusi lemputė.	Reikia pakeisti lemputę.
Ekране matysite  .	Vaikų saugos užraktas veikia.	Išjungti vaikų saugos užraktą.  palai-kykite paspaudę 3 sekundes.
Viduje matomos kibirkštys.	Viduje įdėtas metalinis indas arba indas su metaline apdaila.	Ištraukite iš prietaiso indą su maistu.
Viduje matomos kibirkštys.	Viduje yra metalinis iešmas arba aliuminio folija, besiliečianti prie vidinių sienelių.	Užtikrinkite, kad iešmas ar folija neliestų vidaus sienelių.
Sukamojo pagrindo komplektas kelia krebždenimo arba trinties garsą.	Po stikliniu maisto gaminimo padėklų pateko pašalinis objektas arba prisikaupė purvo.	Išvalykite paviršius po stikliniu maisto gaminimo padėklų.
Prietaisas nustoja veikęs be jokios aiškios priežasties.	Geidimas.	Jeigu ši situacija pasikartotų, kreipkitės į įgaliotąjį techninės priežiūros centrą.

12.2 Aptarnavimo duomenys

Jeigu patys negalite rasti problemos sprendimo, kreipkitės į prekybos atstovą arba įgaliotąjį techninio aptarnavimo centrą.

Duomenys, kuriuos būtina pateikti techninio aptarnavimo centrui, nurodyti techninių

duomenų lentelėje. Techninių duomenų lentelė yra ant prietaiso. Nenuimkite techninių duomenų lentelės nuo prietaiso.

Rekomenduojame duomenis užsirašyti čia:

Modelis (MOD.)

Gaminio numeris (PNC)

Serijos numeris (S. N.)

13. ENERGIJOS EFEKTYVUMAS

13.1 Informacija apie gaminio energijos suvartojimą ir laiką, per kurį pasiekiamas taikomas mažos galios režimas

Galios suvartojimas budėjimo režimu, kai ekranas įjungtas	0.8 W
Galios suvartojimas budėjimo režimu, kai ekranas išjungtas	0.5 W
Laikas, per kurį automatiškai pasiekiamas taikomas mažos galios režimas	20 min

14. APLINKOS APSAUGA

Atiduokite perdirbti medžiagas, pažymėtas šiuo ženklu . Išmeskite pakuotę į atitinkamą atliekų surinkimo konteinerį, kad ji būtų perdirbta. Padėkite saugoti aplinką bei žmonių sveikatą ir surinkti bei perdirbti elektros ir elektronikos prietaisų atliekas.

Neišmeskite šiuo ženklu  pažymėtų prietaisų kartu su kitomis buitinėmis atliekomis. Atiduokite šį gaminį į vietos atliekų surinkimo punktą arba susisiekite su vietos savivaldybe dėl papildomos informacijos.

Добре дојдовте во AEG! Ви благодариме што го избравте нашиот апарат.



Добијте совети за користење, брошури, водич за решавање проблеми, информации за сервисирање и поправка:
www.aeg.com/support

Можноста за промени е задржана.

СОДРЖИНА

1. БЕЗБЕДНОСНИ ИНФОРМАЦИИ.....	258
2. БЕЗБЕДНОСНИ УПАТСТВА.....	261
3. МОНТАЖА.....	263
4. ОПИС НА ПРОИЗВОДОТ.....	264
5. ПРЕД ПРВАТА УПОТРЕБА.....	266
6. СЕКОЈДНЕВНА УПОТРЕБА.....	267
7. АВТОМАТСКИ ПРОГРАМИ.....	271
8. КОРИСТЕЊЕ НА ПРИБОРОТ.....	271
9. ДОПОЛНИТЕЛНИ ФУНКЦИИ.....	272
10. ПОМОШ И СОВЕТИ.....	273
11. НЕГА И ЧИСТЕЊЕ.....	274
12. РЕШАВАЊЕ НА ПРОБЛЕМИ.....	274
13. ЕНЕРГЕТСКА ЕФИКАСНОСТ.....	275
14. ГРИЖА ЗА ОКОЛИНАТА.....	276

1. ⚠ БЕЗБЕДНОСНИ ИНФОРМАЦИИ

Пред монтирање и користење на апаратот, ве молиме внимателно да ги прочитате приложените упатства. Производителот не сноси одговорност за направена повреда или штета кои се резултат на неправилна монтажа или употреба. Секогаш чувајте ги упатствата на сигурно и безбедно место за подоцнежна употреба.

1.1 Безбедност на деца и ранливи лица

⚠ ПРЕДУПРЕДУВАЊЕ!

Опасност од задушнување, повреда или траен инвалидитет.

- Овој апарат може да го користат деца над 8 години и лица со намалени физички, сетилни или ментални

способности или лица без искуство и знаење доколку тоа го прават под надзор или доколку им биле дадени упатства како безбедно да го употребуваат апаратот, и доколку ги разбираат опасностите поврзани со него. Не смее да биде на дофат на деца помали од 8 години и лица со многу обемни и сложени пречки во развојот, освен ако не се под постојан надзор.

- Децата треба да бидат под надзор да не играат со апаратот.
- Држете ја амбалажата подалеку од деца и фрлете ја соодветно.
- ПРЕДУПРЕДУВАЊЕ: Уредот и неговите достапни делови стануваат жешки при употреба. Држете ги децата и милениците подалеку од апаратот кога работи или кога се лади.
- Ако апаратот има уред за заштита на деца, треба да се вклучи.
- Децата не треба да го чистат или да го оддржуваат апаратот без надзор.

1.2 Општа безбедност

- Овој апарат е наменет само за готвење.
- Уредот е наменет да го користи едно домаќинство во домашни услови во затворен простор.
- Уредот може да се користи во канцеларии, хотелски соби, гостилници, фарми со гостилници и други слични сместувања каде неговото користење не надминува (просечно) ниво на користење во домаќинство.
- ПРЕДУПРЕДУВАЊЕ: Уредот и неговите достапни делови стануваат жешки при употреба. Треба да се внимава да не се допираат грејачите.
- ПРЕДУПРЕДУВАЊЕ: Само квалификувано лице може да изврши сервисирање или поправка која вклучува отстранување на капакот кој штити од изложеност на микробранова енергија.

- ПРЕДУПРЕДУВАЊЕ: Ако вратата или заптивачите на вратата се оштетени, апаратот не смее да работи додека не биде поправен од квалификувано лице.
- ПРЕДУПРЕДУВАЊЕ: Не загревајте течности и друга храна во затворени садови. Тие можат да експлодираат.
- Доколку се оштети кабелот за напојување, тој треба да биде заменет од страна на производителот, негов овластен сервисен центар или слично квалификувани лица за да се избегне електрична опасност.
- Пред секое одржување, исклучете го апаратот и извадете го штекерот за струја од приклучницата.
- Секогаш ставајте заштитни ракавици за вадење или ставање додатоци или садови за во рерна.
- Не управувајте со апаратот преку надворешен тајмер или посебен далечински систем.
- Метални садови за храна и пијалаци не се дозволени за време на готвење со микробранови.
- Користете само кујнски прибор што е погоден за употреба во микробранови рерни.
- Кога подгревате храна во пластични или хартиени садови, внимавајте на апаратот поради можноста од нивно палење.
- Апаратот е наменет за подгревање храна и пијалоци. Сушењето храна или облека и подгревањето на пернициња за греење, влечки, сунѓери, влажни крпи и слично може да доведе до ризик од повреда, палење или пожар.
- Ако се појави чад, деактивирајте го или исклучете го апаратот и држете ја вратата затворена за да го задушите пламенот.
- Подгревањето пијалоци во микробранова може да резултира во одложено еруптивно варење. Мора да се внимава при фаќањето на садот.
- Содржината на шишињата за хранење и тегличките со храна за бебиња мора да се промеша или протресе, и

да се провери температурата пред конзумирање за да се избегнат изгореници.

- Јајца во лушпа и цели тврдо варени јајца не треба да се загреваат во апаратот бидејќи може да експлодираат, дури и откако завршило греењето во микробрановата перна.
- Неодржувањето на апаратот чист може да доведе до оштетување на површината што би можело негативно да влијае на траењето на апаратот и може да резултира во опасна ситуација.
- Температурата на пристапните површини може да биде висока кога работи апаратот.
- Не го активирајте апаратот кога е празен. Металните делови во отворот може да предизвикаат електричен лак.
- Уредот треба редовно да се чисти и да се отстранат сите наслаги од храна.
- Не користете чистач на пареа за чистење на уредот.
- Не користете силно абразивни средства или остри метални стругалки за да го чистите стаклото на капаците со шарки на површината за готвење бидејќи тоа може да предизвика прскање на стаклото.
- Апаратот мора да се ракува кога декоративната врата е отворена (ако е применливо).

2. БЕЗБЕДНОСНИ УПАТСТВА

2.1 Монтажа



ПРЕДУПРЕДУВАЊЕ!

Апаратот мора да биде монтиран само од квалификувано лице.

- Извадете ја целата амбалажа.
- Немојте да монтирате ниту да користите оштетен апарат.
- Следете ги инструкциите за монтирање дадени со апаратот.
- Секогаш внимавјте кога го пренесувате апаратот затоа што е тежок. Секогаш

носете заштитни ракавици и приложените обувки.

- Не влечете го апаратот за рачката.
- Одржувајте минимална оддалеченост од другите апарати и делови.
- Монтирајте го апаратот во сигурно и погодно место кое ги исполнува потребите за монтажа.
- Страните на апаратот мора да останат во близина на апаратите или до уредите со иста висина.

2.2 Поврзување со струја

ПРЕДУПРЕДУВАЊЕ!

Ризик од пожар и струен удар.

- Секое поврзување со струја треба да биде направено од квалификуван електричар.
- Апаратот мора да биде заземјен.
- Проверете дали параметрите на плочката со спецификации се компатибилни со електричната моќност на мрежата на електрична енергија.
- Ако апаратот се приклучува со продолжен кабел, проверете дали кабелот е заземјен.
- Погрижете се да не ги оштетите приклучокот за струја и кабелот. Контактирајте со сервисот или со електричар за да го заменат оштетениот кабел за струја.
- Не повлекувајте го кабелот за струја за да го исклучите апаратот. Секогаш повлекувајте го приклучокот.

2.3 Употреба

ПРЕДУПРЕДУВАЊЕ!

Опасност од повреда, изгореници и струен удар или експлозија.

- Не менувајте ја спецификацијата на овој апарат.
- Не го оставајте апаратот да работи без надзор.
- Не ја притискајте отворената врата.
- Погрижете се отворите за вентилација да не бидат блокирани.
- Не користете го апаратот како работна површина и не користете ја внатрешноста за складирање.

2.4 Грижа и чистење

ПРЕДУПРЕДУВАЊЕ!

Опасност од повреда, пожар или оштетување на апаратот.

- Пред одржувањето, исклучете го апаратот и извадете го приклучокот за струја од главниот штекер.

- Редовно чистете го апаратот за да спречите оштетување на површинскиот материјал.
- Не дозволувајте истурена храна или остатоци од средства за чистење да се насоберат на површините за заптивање на вратата.
- Мрснотиите и остатоците од храна во апаратот може да предизвикаат пожар или електрично искрење кога работи микробрановата функција.
- Чистете го апаратот со влажна мека крпа. Користете само неутрални детергенти. Не користете абразивни производи, абразивни сунѓери за чистење, растворувачи или метални предмети.
- Доколку користите спреј за перна, почитувајте ги безбедносните упатства на пакувањето.

2.5 Сервис

- За да го поправите апаратот, контактирајте со овластениот сервисен центар. Користете само оригинални резервни делови.
- Овој производ содржи извор на светлина од класа на енергетска ефикасност G.
- Во однос на светилите во внатрешноста на овој производ и резервните светилки што се продаваат посебно: Овие светилки се предвидени да издржат екстремни физички услови во апаратите за домаќинство, како што се температура, вибрации, влажност или се предвидени за давање сигнали за работната состојба на апаратот. Тие не се предвидени да се користат за други намени и не се погодни за осветлување простории во домот.

2.6 Расходување

ПРЕДУПРЕДУВАЊЕ!

Ризик од повреда или задушвање.

- Исклучете го апаратот од напојувањето.
- Извадете го електричниот кабел блиску до апаратот и фрлете го.

3. МОНТАЖА

ПРЕДУПРЕДУВАЊЕ!

Видете во поглавјата за заштита и сигурност.

3.1 Електрична инсталација

Микробрановата рерна е снабдена со кабел и приклучок за струја.

Кабелот има жица за заземјување со приклучок за заземјување. Приклучокот мора да биде вклучен во приклучница која е соодветно монтирана и заземјена. Во случај на електричен краток спој, заземјувањето го намалува ризикот од електричен шок.

3.2 Инсталирање - прелиминарна подготовка

Проверете дали димензиите на мебелот се соодветни на растојанијата за инсталирање.

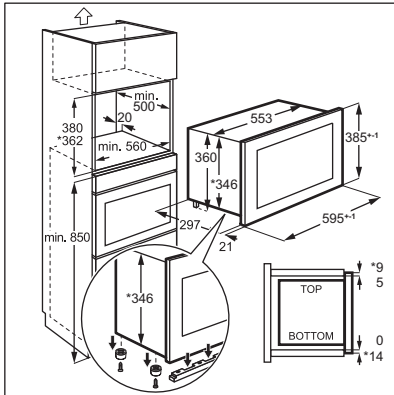

За да ја инсталирате микробрановата рерна во шкаф со димензии како што е наведено подолу, извадете ги 4-те завртки и држачот од дното на апаратот.

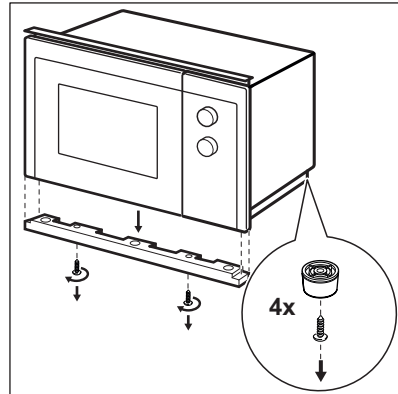
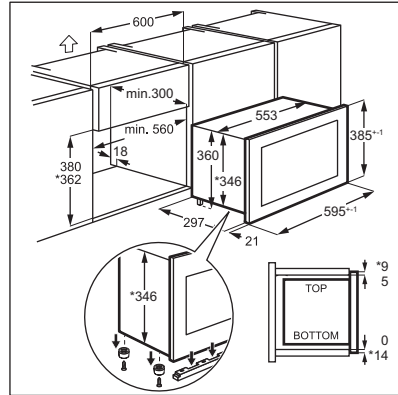

3.3 Монтажа

1. Електричниот кабел не смее на кој било начин да се заглави.

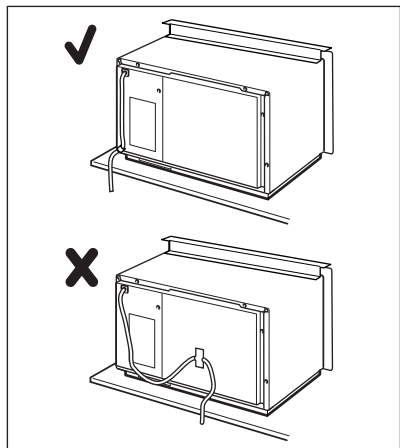

2. Вметнете ја микробрановата рерна во шкафот.

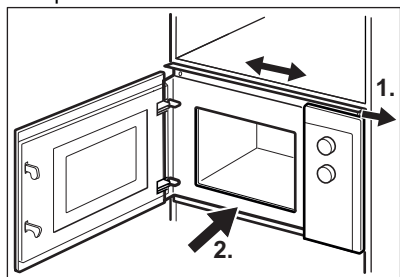

3. Прицврстете го горниот држач со 2 завртки.

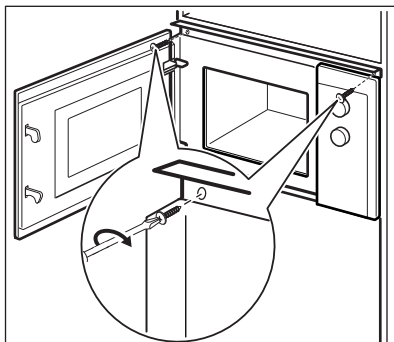

4. Одржувајте минимално растојание помеѓу микробрановата рерна и соседниот мебел.

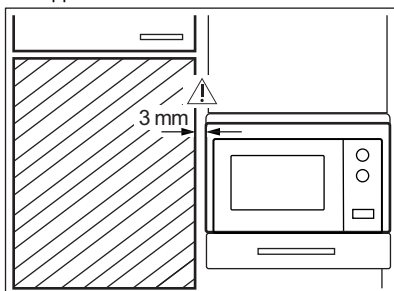

4. ОПИС НА ПРОИЗВОДОТ

4.1 Општ преглед

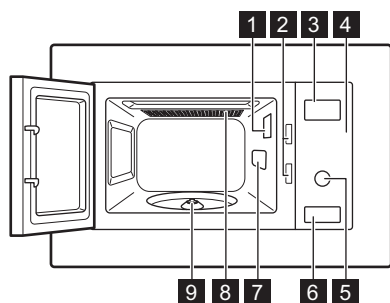

- 1 Светилка





- 2 Безбедносен систем за заклучување
 3 Екран
 4 Контролна плоча
 5 Копче за поставки
 6 Отворач за врата
 7 Покривка за брановоди
 8 Скара
 9 Потпора за чинија за вртење



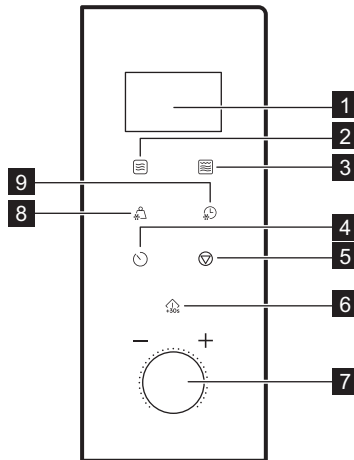



Овој производ ги исполнува барањата на европскиот стандард EN55011. Во согласност со овој стандард, овој производ е класифициран како опрема од класа Б од групата 2. Група 2 значи дека опремата намерно генерира радиофреквентна енергија во форма на електромагнетно зрачење за термичка обработка на храната. Опремата од класа Б значи дека опремата е погодна за употреба во домашни претпријатија.

4.2 Контролна плоча



Прикажи елемент	Опис на функцијата
1 Екран	Ги прикажува поставките и тековното време.
2 	За поставување функција на микробрани.
3 	За поставување на функциите печење на скара или комбинирано готвење.
4 	За да се постави часовникот и тајмерот.
5 	За да ја исклучите микробрановата рерна или да ги избришете поставките за готвење.

Прикажи елемент	Опис на функцијата
<p>6 </p>	<p>За да го вклучите апаратот или да го зголемите времето за готвење за 30 секунди со целосна јачина.</p>
<p>7 </p> <p>Копче за поставки</p>	<p>За да го поставите времето на готвење по тежина или функција.</p>
<p>8 </p>	<p>За одмрзнување на храната според тежината.</p>
<p>9 </p>	<p>За одмрзнување на храната според времето.</p>

4.3 Додатоци

Комплет со чинија за вртење



Секогаш користете комплет со чинија за вртење за подготвување храна во микробранова рерна.

Стаклен сад за готвење и потпирач за чинија за вртење.

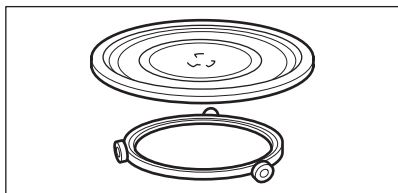

Држач за скара

- Ниска решетка за скара

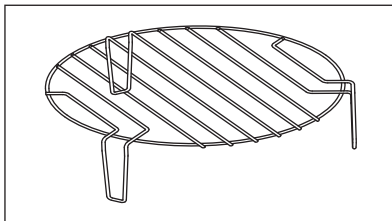

Се користи за: печење на храна со низок интензитет, конвекциско готвење

5. ПРЕД ПРВАТА УПОТРЕБА



ПРЕДУПРЕДУВАЊЕ!

Видете во поглавјата за заштита и сигурност.

5.1 Отстранување на заштитна фолија

Пред првата употреба извадете ја заштитната фолија од контролната табла и копчето за отворање на вратата.

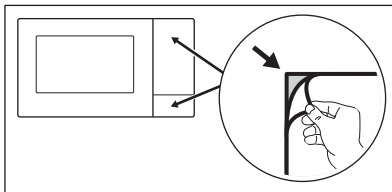

5.2 Првично чистење

ПРЕДУПРЕДУВАЊЕ!

Видете го поглавјето „Нега и чистење“.

- Извадете го дополнителниот прибор од микробрановата.
- Внимателно исчистете ја внатрешноста на рерната со влажна мека крпа.

5.3 Предзагревање

ПРЕДУПРЕДУВАЊЕ!

Загрејте го празниот апарат пред првата употреба.

1. Притиснете  неколку пати за да ја поставите функцијата за скара **G**.
2. Оставете го апаратот да работи за 30 мин за да ја отстраните миризбата создадена при процесот на производство.
3. Отворете ја вратата и оставете да се излади.
4. Исчистете ја внатрешноста на апаратот со влажна мека крпа и внимателно исушете ја.

Апаратот може да испушта миризба и чад за време на првите неколку употреби. Тоа е нормално и не укажува на неправилно работење. Проверете дали протокот на воздух во просторијата е доволен.

6. СЕКОЈДНЕВНА УПОТРЕБА

ПРЕДУПРЕДУВАЊЕ!

Видете во поглавјата за заштита и сигурност.

6.1 Општи информации за користење на апаратот

- Откако ќе го исклучите апаратот, оставете ја храната да постои неколку минути.
 - Отстранете ја обвивката од алуминиумска фолија, металните садови итн. пред да ја подготвите храната.
- #### Готвење
- Ако е возможно, гответе ја храната прекриена со материјал што е погоден за готвење со микробранови. Храната гответе ја без капак само ако сакате да биде крцкава
 - Немојте да ги препечете јадењата со одбирање на превисока поставка за јачина и предолго време. Храната може да се исуши, да изгори или да предизвика пожар на некои места.
 - Не користете го апаратот за варење јајца или полжави во нивните оклопи бидејќи можат да експлодираат. Кај пржени јајца, прво прободете ги жолчките.
 - Храната со кожа или кора, како компири, домати, колбаси или сличен

вид на храна прободете ја со вилушка неколку пати пред да ја зготвите за да спречите експлодирање.

- За изладена или замрзната храна, поставете подолго време за готвење.
 - Јадењата што содржат сос мора одвреме-навреме да се мешаат.
 - Зеленчукот кој има цврста структура, како што се моркови, грашок или карфиол, мора да се готви во вода.
 - Поголемите парчиња превртете ги по изминување на половина од времето за готвење.
 - Ако е можно, исечете го зеленчукот на парчиња со иста големина.
 - Користете рамни, широки садови.
 - Не користете садови за готвење направени од порцелан, керамика или глина со неглазирано дно или со мали дупчиња, на пр. на рачките. Влагата може да навлезе во овие дупчиња со што садот ќе напукне кога е загреан.
 - Статкениот плех за готвење е неопходен за функционирањето на микробрановата рерна. Ставете ја храната или течностите на него.
- #### Одмрзување месо, живина, риба
- Ставете ја замрзнатата и распакуваната храна на мала чинија превртена наопаку, а под неа ставете сад за да може во него да се собере течноста од одмрзувањето.

- Превртете ја храната кога ќе измине половина од времето што е потребно за одмрзнување. Ако е возможно, одвојте ги и отстранете ги парчињата што почнале да се одмрзнуваат.

Одмрзнување путер, делови од колач, урда

- Не одмрзнувајте ја целосно храната во апаратот, оставете ја да се одмрзне на собна температура. На тој начин се постигнува поизедначен резултат. Пред одмрзнувањето, целосно извадете го металното или алуминиумското пакување.

Одмрзнување овошје, зеленчук

- Ако овошјето и зеленчукот не треба да се варат, не одмрзнувајте ги целосно во

апаратот. Оставете да се одмрзнат на собна температура.

- Можете да користите микробранови со поголема јачина за готвење на овошјето и зеленчукот без претходно да ги одмрзнувате.

Готови оброци

- Можете да подготвувате готови јадења во апаратот само ако нивното пакување е погодно за употреба во микробранова печка.
- Мора да ги следите упатствата на производителот испечатени на пакувањето (на пр. отстранете ја металната прекривка и прободете ја пластичната фолија).

Погодни садови за готвење и материјали

Садови за готвење / материјал	Микробранова рерна			Скара
	Одмрзнување	Подгревање	Готвење	
Огноотпорно стакло и порцелан без метални компоненти, на пр. стаклена тепсија, огноотпорно стакло	✓	✓	✓	✓
Стакло што не е огноотпорно и порцелан ¹⁾	✓	✗	✗	✗
Стакло и стаклена керамика направена од огноотпорен материјал / материјал отпорен на замрзнување (на пр. Аркофлам), полица за скара	✓	✓	✓	✓
Керамика ²⁾ , глинени садови ²⁾	✓	✓	✓	✗
Пластика отпорна на топлина до 200 °C ³⁾	✓	✓	✓	✗
Картон, хартија	✓	✗	✗	✗
Тенка пластична фолија	✓	✗	✗	✗
Фолија за печење со затворање безбедно за во микробранова печка ³⁾	✓	✓	✓	✗
Садови за печење направени од метал, на пример, емајл, лиено железо	✗	✗	✗	✓
Калапи за печење, обложени со црн лак или силикон ³⁾	✗	✗	✗	✓
Плех за печење	✗	✗	✗	✓
Садови за запечување, на пр. сад криспи или кранч	✗	✓	✓	✗

Садови за готвење / материјал	Микробранова рерна			Скара
	Одмрзнување	Подгревање	Готвење	
Готови јадења во пакување ³⁾	✓	✓	✓	✓

1) Без сребрени, златни, или метални облоги / украси

2) Без кварцни или метални компоненти, или глазури кои содржат метали

3) Мора да ги следите упатствата на производителот за максималните температури.



✓ соодветна

X не е соодветна

6.2 Активирање и деактивирање на микробрановата рерна

⚠ ВНИМАНИЕ!

Не оставајте ја микробрановата рерна да работи кога во неа нема храна.

1. Притиснете  еднаш.
2. Постојано притискајте  или вртете го копчето за поставки за да ја поставите саканата функција.
3. Притиснете  за да потврдите.

6.3 Табела за поставување јачина

Притиснете 	Поставување јачина	Приближен процент јачина
Еднаш	P100	100 %
Два пати	P 80	80 %
Три пати	P 50	50 %
Четири пати	P 30	30 %
Пет пати	P 10	10 %

Печење скара и Комбинирано готвење

Притиснете 	Поставување јачина	Режим на функција
Скара		
Еднаш	G	Целозна скара
Комбинирано готвење		
Два пати	C – 1	55 % микробранова, 45 % скара

Притиснете 	Поставување јачина	Режим на функција
Три пати	C – 2	36 % микробранова, 64 % скара

6.4 Брз почеток



Максималното време на готвење е 95 минути.



За вклучување на микробранови 30 секунди на најсилна јачина притиснете на .

Времето на готвење се зголемува за 30 секунди со секое дополнително притискање на копчето.

За да го поставите времето на готвење во режим на мирување, свртете го Setting knob налево, а потоа притиснете  за да го вклучите апаратот на најсилна јачина.

6.5 Одмрзнување

Можете да избирате помеѓу 2 начина на одмрзнување:

- Одмрзнување според тежина 
- Одмрзнување според време 





Не користете го одмрзнувањето според тежина за храна која е оставена во замрзнувач подолго од 20 минути, или за готова смрзната храна.



За да го вклучите одмрзнувањето според тежина, мора да користите повеќе од 100 g храна или помалку од 2000 g.



За да одмрзните помалку од 200 g храна, ставете ја на работ од чинијата за вртење.

1. Притиснете  за одмрзнување според тежина или  за одмрзнување според време.





2. Свртете го копчето за Поставки за да внесете тежина или време. За одмрзнување според тежина, времето се поставува автоматски.
3. Притиснете  за да потврдите и да ја вклучите микробрановата печка.

6.6 Повеќефазно готвење





Ако една фаза е одмрзнување, поставете ја како прва фаза.

Можете да готвите храна во најмногу 2 фази.

1. Притиснете  за одмрзнување според тежина или  за одмрзнување според време.
2. Свртете го копчето за Поставки за да внесете време на одмрзнување или тежина.
3. Притиснете  за да ја изберете функцијата.
4. Притискајте неколку пати на  за да ја одберете јачината.
5. Свртете го тркалцето Поставки за да го поставите времето.
6. Притиснете  за да потврдите и да ја активирате микровалната. Кога ќе слушнете звучен сигнал за време на готвењето, свртете ја или разместете ја храната.

6.7 Печење скара и комбинирано готвење

Погледнете во табелите за поставки за јачина

1. Притиснете  за да ја поставите саканата функција.
2. Притиснете  за да потврдите.
3. Свртете го тркалцето Поставки за да го поставите времето.

4. Притиснете  за да потврдите и да ја активирате микровалната.

Притиснете  за да го зголемите времето на готвење.



7. АВТОМАТСКИ ПРОГРАМИ

ПРЕДУПРЕДУВАЊЕ!

Видете во поглавјата за заштита и сигурност.

7.1 Автоматско готвење

Користете ја оваа функција за лесно да готвите омилена храна. Микробрановата печка автоматски ги поставува оптималните поставки.

1. Свртете го копчето за Поставки за да го одберете саканото мени.
2. Притиснете  за да потврдите.
3. Свртете го копчето за Поставки за да ја внесите тежината на менито.
4. Притиснете  за да потврдите и да ја активирате микровалната.

Мени	Износ
A - 1	200 g
Пица	400 g
A - 2	250 g
Месо	350 g 450 g
A - 3	200 g
Зеленчук	300 g 400 g
A - 4	50 g (додајте 450 ml вода)
Тестенини	100 g (додајте 800 ml вода)
A - 5	200 g
Компири	400 g 600 g
A - 6	250 g
Риба	350 g 450 g
A - 7	1 шолја (120 ml)
Пијалок	2 шолји (240 ml) 3 шолји (360 ml)
A - 8	50 g
Пуканки	100 g

8. КОРИСТЕЊЕ НА ПРИБОРОТ

ПРЕДУПРЕДУВАЊЕ!

Видете во поглавјата за заштита и сигурност.

8.1 Вметнување комплет со чинија за вртење

⚠ ВНИМАНИЕ!

Не гответе храна без комплет со чинија за вртење. Користете го само комплетот со чинија за вртење обезбеден со микробрановата рерна.



Никогаш не гответе храна директно на стаклената тава за готвење.

1. Ставете ја водилката за валјакот околу оската на чинијата за вртење.
2. Ставете ја стаклената тава за готвење на водилката за валјакот.

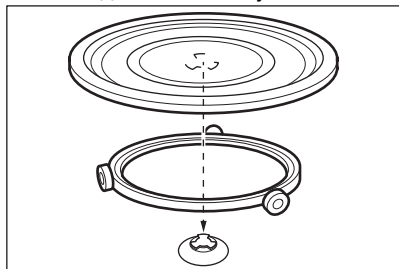

8.2 Вметнување држач за скара

⚠ ВНИМАНИЕ!



Држачот за скара не може да се користи со микробрановата функција. Постои ризик од оштетување на апаратот. Користете ја решетката за скара само со функцијата за скара.

Ставете го држачот за скара на комплетот со чинија за вртење.

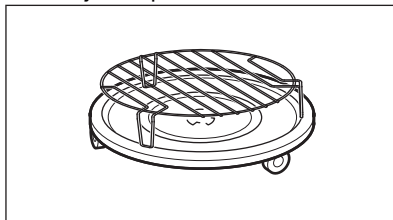

9. ДОПОЛНИТЕЛНИ ФУНКЦИИ

9.1 Безбедносна брава за деца

Безбедносната брава за деца спречува случајно работење со микробрановата рерна.

Притиснете го и задржете го 3 секунди. Се огласува звучен сигнал.

Кога е вклучена Безбедносната брава за

деца, екранот покажува

За да ја исклучите Бравата за заштита на деца Притиснете го и задржете на 3 секунди.

9.2 Тајмер за кујна

Можете да поставите максимум 95 минути.

1. Притиснете .
2. Свртете го тркалцето Поставки за да го поставите времето.

3. Притиснете за да потврдите. Тајмерот се уште работи кога ќе ја отворите вратата или кога ќе ја ставите микробрановата рерна на пауза.

Притиснете за да откажете. Кога ќе се достигне поставеното време, се огласува звучен сигнал.

9.3 Поставување на часовникот



1. Притиснете додека да се појави 12Н или 24Н.
2. Свртете го копчето за поставување време за да го внесете бројот на часови.
3. Притиснете за да потврдите.
4. Завртете го копчето за поставување време за да го внесете бројот на минути.

5. Притиснете  за да потврдите.

9.4 Исклучување на звукот на копчето на допир

Оваа функција овозможува да се исклучи звукот на копчето на допир.

1. Отворете ја вратата.

2. Притиснете и задржете  и притиснете  истовремено. OFF е прикажан.

3. Затворете ја вратата.
За да го вклучите звукот, повторете ја постапката погоре. ON е прикажан.

10. ПОМОШ И СОВЕТИ

ПРЕДУПРЕДУВАЊЕ!

Видете во поглавјата за заштита и сигурност.

10.1 Корисни совети за готвење со микробранови

Проблем	Решение
Не можете да најдете информации за количината на храна што се подготвува.	Побарајте слична храна. Продолжете го или скратете го времето на готвење во согласност со следното правило: <ul style="list-style-type: none">• Двојна количина речиси двојно подолго време.• Половина количина е половина време.
Храната премногу се исушила.	Поставете пократко време на готвење или изберете пониска јачина на микробранови.
Храната уште не се одмрзнала, не е жешка или зготвена, откако поминало времето.	Поставете подолго време на готвење или повисока јачина на микробранови. Имајте предвид дека за поголеми количини потребно е подолго време.
Кога ќе заврши времето на готвење, храната е презагрена на надворешната страна, но се уште не е готова внатре.	Следниот пат поставете пониска јачина и подолго време. На половина од готвењето, промешајте ги течните јадења, на пр. супа.
Резултатите од готвењето на оризот се слаби.	За да добиете подобри резултати кај оризот, користете рамни и широки садови.

10.2 Одмрзнување

Смрзнато печено месо секогаш одмрзнувајте го со мрсната страна свртена надолу.

Не одмрзнувајте покриено месо, бидејќи тоа може да предизвика процес на готвење наместо на одмрзнување.

Цели парчиња живина секогаш одмрзнувајте ги со градите свртени надолу.

10.3 Готвење

Разладеното место и живина секогаш вадете ги од фрижидерот барем 30 минути пред готвењето.

Оставете ги месото, живината, рибата и зеленчукот покриени по готвењето.

Со четка нанесете малку масло или путер на рибата.

Сите видови зеленчук треба да се готват при максимална јачина на микробранови.

Додавајте по 30 - 45 ml ладна вода на секои 250 g зеленчук.

Исечете го свежиот зеленчук на рамномерни парчиња пред готвењето. Гответе го сиот зеленчук со капак на садот.

10.4 Повторно загревање

Кога повторно загревате спакувани готови јадења, секогаш следете ги упатствата напишани на амбалажата.

10.5 Печење на скара

За печење рамна храна на скара во средината на решетката за скара.

Превртете ја храната на половина од времето за готвење и продолжете со печењето.

10.6 Комбинирано готвење

Користете го Комбинираното готвење за одредени видови храна да ги одржите крцкави.

Свртете ја храната на половина време од готвењето и потоа продолжете со готвењето.

Секој режим ги комбинира микробрановите и функциите на скарата според различни временски периоди и различни јачини.

11. НЕГА И ЧИСТЕЊЕ

ПРЕДУПРЕДУВАЊЕ!

Видете во поглавјата за заштита и сигурност.

11.1 Белешки и совети за чистење

- Предниот дел на апаратот чистете го со мека крпа натопена со топла вода и средство за чистење.
- За чистење на металните површини употребете специјално средство за чистење.
- Чистете ја внатрешноста на апаратот по секоја употреба за да го одржувате во добра состојба. Редовно отстранувајте ги остатоците од храната. Погрижете се да се ослободите од вишокот пареа/влажност.



- Тврдокорната нечистотија исчистете ја со специјално средство за чистење.
- Чистете ги сите додатоци редовно и оставете ги да се исушат. Користете мека крпа со топла вода и средство за чистење.
- За да го омекнете стврднатите остатоци кои тешко се отстрануваат, зовријте чаша со вода во микробрановата рерна на максимална јачина со времетраење од 2 до 3 минути.
- За да ги отстраните непријатните мириси, измешајте чаша вода со 2 лажички сок од лимон и варете на полна микробранова јачина 5 минути.

12. РЕШАВАЊЕ НА ПРОБЛЕМИ

ПРЕДУПРЕДУВАЊЕ!

Видете во поглавјата за заштита и сигурност.

12.1 Што да направите ако...

Проблем	Можна причина	Решение
Апаратот не функционира.	Апаратот не е вклучен во струја.	Приклучете го апаратот.
Апаратот не функционира.	Недостаток на напојување со електрична енергија.	Проверете го осигурувачот или главниот прекинувач. Ако осигурувачот или прекинувачот продолжи да го прекинува колото, контактирајте со квалификуван електричар.
Апаратот не функционира.	Вратата не е правилно затворена.	Осигурете се дека ништо не ја блокира вратата.
Светилката не работи.	Светилката не е исправна.	Светлото треба да се замени.
На екранот се прикажува 	Бравата за деца е вклучена.	Деактивирајте ја бравата за деца. Држете го  3 секунди.
Има искри во отворот.	Има метален сад или сад со метален раб внатре.	Извадете го садот од апаратот.
Има искри во отворот.	Има метален ражеб или алуминиумска фолија внатре која ги допира внатрешните сидови.	Проверете дали ражените и фолијата ги допираат сидовите во внатрешноста.
Комплетот со чинијата за вртење произведува бука како гребеење или мелење.	Има предмет или нечистотија под стаклената тава за готвење.	Исчистете ја зоната под стаклената тава за готвење.
Апаратот престанува да работи без јасна причина.	Има дефект.	Ако оваа ситуација се повторува, повикајте го овластениот сервисен центар.

12.2 Податоци за сервис

Ако не можете самите да го решите проблемот, обратете се кај вашиот продавач или во овластениот сервисен центар.

Потребните податоци за сервисниот центар се на плочката со спецификации. Плочката со спецификации се наоѓа на апаратот. Не отстранувајте ја плочката со спецификации од апаратот.

Ви препорачуваме податоците да ги впишете тука:

Модел (MOD.)

Број на производ (PNC)

Сериски број (S.N.)

13. ЕНЕРГЕТСКА ЕФИКАСНОСТ

13.1 Информации за производот за потрошувачката на енергија и максималното време за постигнување на применливиот режим со мала моќност

Потрошувачка на енергија во мирување со вклучен екран	0.8 W
Потрошувачка на енергија во мирување со исклучен екран	0.5 W
Максимално време потребно за опремата автоматски да го достигне применливиот режим со мала моќност	20 мин

14. ГРИЖА ЗА ОКОЛИНАТА

Рециклирајте ги материјалите со симболот . Ставете ја амбалажата во соодветни контејнери за да ја рециклирате. Помогнете во заштитата на животната средина и човековото здравје и рециклирајте го отпадот од електрични и електронски апарати. Не фрлајте ги

апаратите озанчени со симболот  во отпадот од домаќинството. Вратете го производот во вашиот локален капацитет за рециклирање или контактирајте ја вашата општинска канцеларија.

Witamy w świecie marki AEG! Dziękujemy za wybór naszego urządzenia.



Wskazówki dotyczące użytkowania, broszury, pomoc w rozwiązywaniu problemów oraz informacje dotyczące serwisu i napraw:
www.aeg.com/support

Producent zastrzega sobie możliwość wprowadzenia zmian bez wcześniejszego powiadomienia.

SPIS TREŚCI

1. INFORMACJE DOTYCZĄCE BEZPIECZEŃSTWA.....	277
2. WSKAZÓWKI DOTYCZĄCE BEZPIECZEŃSTWA.....	280
3. INSTALACJA.....	282
4. OPIS URZĄDZENIA.....	284
5. PRZED PIERWSZYM UŻYCIEM.....	286
6. CODZIENNA EKSPLOATACJA.....	287
7. PROGRAMY AUTOMATYCZNE.....	290
8. KORZYSTANIE Z AKCESORIÓW.....	291
9. DODATKOWE FUNKCJE.....	292
10. WSKAZÓWKI I PORADY.....	292
11. KONSERWACJA I CZYSZCZENIE.....	294
12. ROZWIĄZYWANIE PROBLEMÓW.....	294
13. EFEKTYWNOŚĆ ENERGETYCZNA.....	295
14. OCHRONA ŚRODOWISKA.....	295

1. ⚠ INFORMACJE DOTYCZĄCE BEZPIECZEŃSTWA

Przed przystąpieniem do instalacji i rozpoczęciem eksploatacji urządzenia należy uważnie zapoznać się z dołączoną instrukcją obsługi. Producent nie odpowiada za obrażenia ciała ani szkody spowodowane nieprawidłową instalacją lub eksploatacją urządzenia. Należy zachować instrukcję obsługi w bezpiecznym i łatwo dostępnym miejscu w celu wykorzystania w przyszłości.

1.1 Bezpieczeństwo dzieci i osób o ograniczonych zdolnościach ruchowych

OSTRZEŻENIE!

Zagrożenie uduszeniem, odniesieniem obrażeń lub trwałą niepełnosprawnością.

- Urządzenie mogą obsługiwać dzieci po ukończeniu ósmego roku życia oraz osoby o ograniczonych zdolnościach fizycznych, sensorycznych lub umysłowych, a także nieposiadające odpowiedniej wiedzy lub doświadczenia, jeśli będą one nadzorowane lub zostaną poinstruowane w zakresie bezpiecznego korzystania z urządzenia i będą świadome związanych z tym zagrożeń. Dzieci w wieku poniżej 8 lat i osoby o znacznym stopniu niepełnosprawności nie powinny zbliżać się urządzenia, jeśli nie znajdują się pod stałym nadzorem.
- Dzieci należy pilnować, aby nie bawiły się urządzeniem.
- Przechowywać opakowanie w miejscu niedostępnym dla dzieci lub zutylizować je w odpowiedni sposób.
- OSTRZEŻENIE: Podczas działania urządzenia jego nieosłonięte elementy nagrzewają się do wysokiej temperatury. Dzieci i zwierzęta domowe nie powinny się zbliżać do pracującego lub stygnącego urządzenia.
- Jeśli urządzenie wyposażono w blokadę uruchomienia, zaleca się jej włączenie.
- Dzieci nie powinny zajmować się czyszczeniem ani konserwacją urządzenia bez odpowiedniego nadzoru.

1.2 Ogólne zasady bezpieczeństwa

- Urządzenie jest przeznaczone wyłącznie do stosowania w kuchni.
- Urządzenie przeznaczone jest do użytku domowego w pomieszczeniach zamkniętych.
- Urządzenie można użytkować w biurach, pokojach hotelowych, pokojach w pensjonatach, domach dla gości w gospodarstwach rolnych i innych podobnych miejscach,

gdzie użytkowanie nie przekracza średniego poziomu użytkowania w gospodarstwie domowym.

- **OSTRZEŻENIE:** Podczas działania urządzenia jego nieosłonięte elementy nagrzewają się do wysokiej temperatury. Należy zachować ostrożność, aby nie dotknąć elementów grzejnych.
- **OSTRZEŻENIE:** Tylko wykwalifikowana osoba może wykonywać czynności serwisowe lub naprawcze związane z demontażem osłony zapewniającej ochronę przed narażeniem na działanie energii mikrofalowej.
- **OSTRZEŻENIE:** Jeśli nastąpi uszkodzenie drzwi lub ich uszczelki, urządzenie nie może być używane do czasu naprawy przez wykwalifikowaną osobę.
- **OSTRZEŻENIE:** Nie podgrzewać cieczy ani żadnych potraw w szczelnych pojemnikach. Mogą one wybuchnąć.
- Jeśli przewód zasilający jest uszkodzony, musi go wymienić producent, autoryzowane centrum serwisowe lub inna wykwalifikowana osoba, aby zapobiec ryzyku porażenia prądem.
- Przed przystąpieniem do konserwacji należy wyłączyć urządzenie i wyjąć wtyczkę przewodu zasilającego z gniazda.
- Do wyjmowania lub wkładania akcesoriów i naczyń należy zawsze używać rękawic kuchennych.
- Nie używać urządzenia z zewnętrznym zegarem ani oddzielnym systemem zdalnego sterowania.
- Podczas gotowania w kuchence mikrofalowej nie można używać metalowych pojemników na żywność lub napoje.
- Należy stosować wyłącznie akcesoria i naczynia przeznaczone do kuchenek mikrofalowych.
- Podgrzewając żywność w pojemnikach z papieru lub tworzywa, należy obserwować urządzenie, ponieważ występuje zagrożenie zapłonem.
- Urządzenie jest przeznaczone do podgrzewania żywności i napojów. Suszenie żywności lub odzieży oraz podgrzewanie podkładek podgrzewających, pantofli, gąbek,

wilgotnej szmatki i podobnych elementów może prowadzić do obrażeń ciała, zapalenia lub pożaru.

- Jeśli z urządzenia wydobywa się dym, należy je wyłączyć lub odłączyć od zasilania i pozostawić zamknięte drzwi w celu wypalenia płomienia.
- Podgrzewanie napojów w kuchence mikrofalowej może spowodować opóźnione wrzenie z erupcją. Należy zachować ostrożność przy obchodzeniu się z pojemnikiem.
- Zawartość butelek do karmienia i słoików dla niemowląt należy wymieszać lub wstrząsnąć, a następnie sprawdzić temperaturę przed spożyciem, aby uniknąć poparzenia.
- Nie podgrzewać w urządzeniu jajek w skorupkach i całych obranych jajek, ponieważ mogą eksplodować, nawet po zakończeniu podgrzewania w kuchence mikrofalowej.
- Nieutrzymywanie urządzenia w czystości może spowodować pogorszenie stanu jego powierzchni, co może negatywnie wpływać na żywotność urządzenia i spowodować niebezpieczną sytuację.
- Podczas pracy urządzenia temperatura dostępnych powierzchni może być wysoka.
- Nie włączać urządzenia, gdy jest puste. Metalowe części wewnątrz komory mogą spowodować powstanie łuku elektrycznego.
- Urządzenie należy regularnie czyścić i usuwać wszelkie pozostałości żywności.
- Do czyszczenia urządzenia nie wolno używać sprzętów czyszczących parą.
- Do czyszczenia szyb w drzwiach nie używać ściernych środków czyszczących ani ostrych, metalowych myjek, ponieważ mogą one porysować powierzchnię, co może skutkować pęknięciem szkła.
- Urządzenie należy obsługiwać przy otwartych drzwiach dekoracyjnych (jeśli dotyczy).

2. WSKAZÓWKI DOTYCZĄCE BEZPIECZEŃSTWA

2.1 Instalacja

OSTRZEŻENIE!

Urządzenie może zainstalować i podłączyć wyłącznie wykwalifikowana osoba.

- Usunąć wszystkie elementy opakowania.
- Nie instalować ani nie używać uszkodzonego urządzenia.
- Należy postępować zgodnie z instrukcją instalacji dołączoną do urządzenia.
- Zachować ostrożność podczas przenoszenia urządzenia, ponieważ jest ono ciężkie. Należy zawsze stosować rękawice ochronne i mieć na stopach pełne obuwie.
- Nigdy nie ciągnąć urządzenia za uchwyt.
- Zachować minimalne odstępstwa od innych urządzeń i mebli.
- Zainstalować urządzenie w odpowiednim i bezpiecznym miejscu, które spełnia wymagania instalacyjne.
- Boki urządzenia powinny sąsiadować z urządzeniami lub meblami o tej samej wysokości.

2.2 Podłączenie do sieci elektrycznej

OSTRZEŻENIE!

Występuje zagrożenie pożarem i porażeniem prądem elektrycznym.

- Wszystkie połączenia elektryczne powinny wykonać wykwalifikowany elektryk.
- Urządzenie musi być uziemione.
- Upewnić się, że parametry na tabliczce znamionowej odpowiadają parametrom znamionowym źródła zasilania.
- Jeśli urządzenie jest podłączone do sieci za pomocą przedłużacza, należy sprawdzić, czy przedłużacz ma prawidłowe uziemienie.
- Należy zwrócić uwagę, aby nie uszkodzić wtyczki ani przewodu zasilającego. Wymianę uszkodzonego przewodu zasilającego należy zlecić przedstawicielowi serwisu lub wykwalifikowanemu elektrykowi.

- Odłączając urządzenie, nie należy ciągnąć za przewód zasilający. Należy zawsze ciągnąć za wtyczkę sieciową.

2.3 Przeznaczenie

OSTRZEŻENIE!

Zagrożenie odniesieniem obrażeń, oparzeniem, porażeniem prądem lub wybuchem.

- Nie zmieniać parametrów technicznych urządzenia.
- Nie pozostawiać urządzenia bez nadzoru podczas pracy.
- Nie naciskać na otworzone drzwi.
- Należy upewnić się, że otwory wentylacyjne są drożne.
- Nie używać urządzenia jako powierzchni roboczej ani nie przechowywać produktów w jego wnętrzu.

2.4 Konserwacja i czyszczenie

OSTRZEŻENIE!

Zagrożenie odniesieniem obrażeń, pożarem lub uszkodzeniem urządzenia.

- Przed przystąpieniem do konserwacji należy wyłączyć urządzenie i odłączyć wtyczkę zasilania od gniazda sieciowego.
- Aby zapobiec uszkodzeniu powierzchni urządzenia, należy regularnie ją czyścić.
- Nie dopuszczać do gromadzenia się na powierzchniach uszczelniających drzwi resztek potraw ani pozostałości środków czyszczących.
- Resztki tłuszczu i potraw w urządzeniu mogą być przyczyną powstania pożaru lub łuku elektrycznego podczas działania funkcji kuchenki mikrofalowej.
- Urządzenie należy czyścić wilgotną miękką szmatką. Stosować wyłącznie obojętne detergenty. Nie używać produktów ściernych, myjek do szorowania, rozpuszczalników ani metalowych przedmiotów.
- Stosując aerozol do piekarników, należy przestrzegać wskazówek dotyczących bezpieczeństwa umieszczonych na opakowaniu.

2.5 Serwis

- Aby naprawić urządzenie, należy skontaktować się z autoryzowanym centrum serwisowym. Należy stosować wyłącznie oryginalne części zamienne.
- Ten produkt zawiera źródło światła o klasie efektywności energetycznej G.
- Informacja dotycząca oświetlenia w urządzeniu i elementów oświetleniowych sprzedawanych osobno jako części zamienne: Zastosowane elementy oświetleniowe są przystosowane do pracy w wymagających warunkach fizycznych (temperatura, drgania, wilgotność) w urządzeniach domowych lub są

przeznaczone do sygnalizacji stanu działania urządzenia. Nie są one przeznaczone do innych zastosowań i nie nadają się do oświetlania pomieszczeń domowych.

2.6 Utylizacja

⚠ OSTRZEŻENIE!

Zagrożenie odniesieniem obrażeń lub uduszeniem.

- Odłączyć urządzenie od zasilania.
- Odciąć przewód zasilający blisko urządzenia i oddać do utylizacji.

3. INSTALACJA

⚠ OSTRZEŻENIE!

Patrz rozdział dotyczący bezpieczeństwa.

3.1 Instalacja elektryczna

Kuchenka mikrofalowa jest wyposażona w przewód zasilający i wtyczkę.

Kabel ma przewód uziemiający z wtyczką uziemiającą. Wtyczka musi być podłączona do prawidłowo zainstalowanego i uziemionego gniazdka. W razie wystąpienia zwarcia elektrycznego uziemienie zmniejsza ryzyko porażenia prądem elektrycznym.

3.2 Instalacja – przygotowanie

Sprawdzić, czy wymiary mebli odpowiadają odległościom montażu.

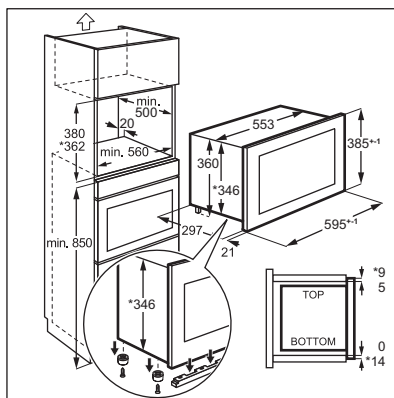

Aby zainstalować kuchenkę mikrofalową w szafce o podanych niżej wymiarach, należy odkręcić 4 śruby i wymontować wspornik ze spodu urządzenia.

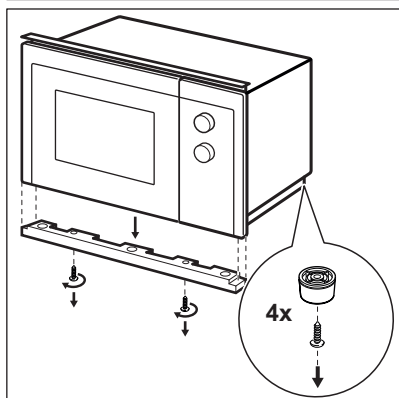
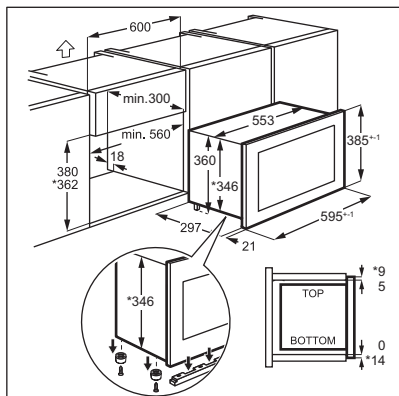

3.3 Instalacja

1. Przewód zasilający nie może być w żadnym miejscu ściśnięty.

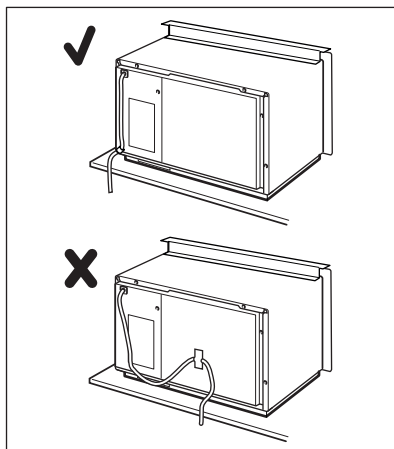

2. Umieścić kuchenkę mikrofalową w szafce.

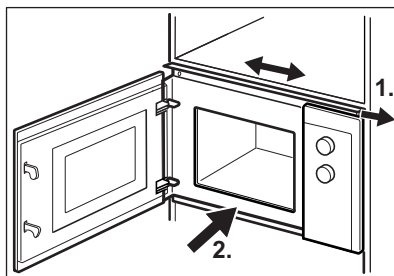

3. Przykręcić uchwyt za pomocą 2 wkrętów.

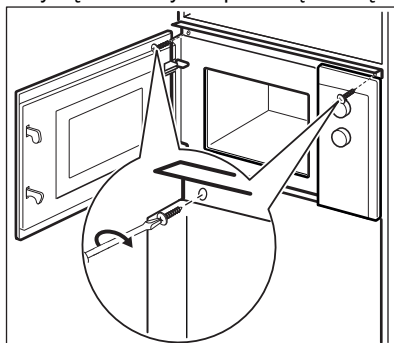

4. Zachować minimalny odstęp między kuchenką mikrofalową a przylegającą zabudową meblową.

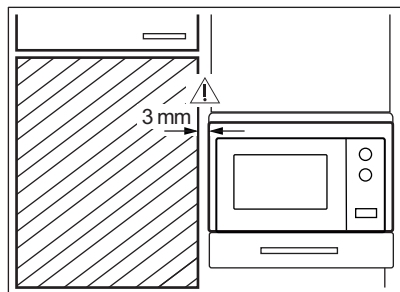

4. OPIS URZĄDZENIA

4.1 Ogólne informacje

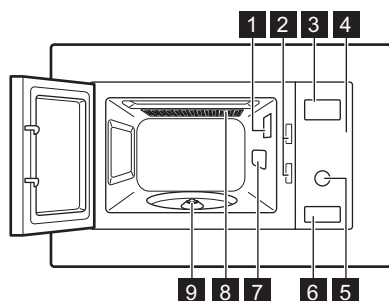

- 1** Lampa
- 2** System blokady bezpieczeństwa
- 3** Ekran
- 4** Panel sterowania
- 5** Pokrętko sterowania







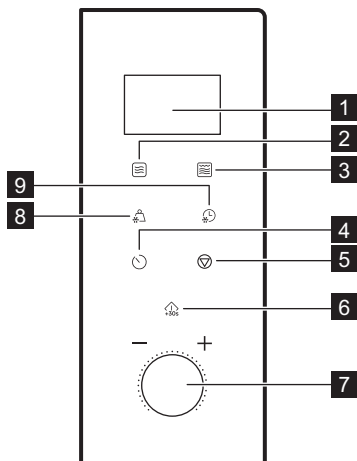

- 6** Otwieracz drzwi
- 7** Pokrywa falowodu
- 8** Grill
- 9** Wspornik talerza obrotowego



Produkt ten spełnia wymagania normy europejskiej EN55011. Zgodnie z tą normą jest klasyfikowany jako sprzęt grupy 2 klasy B. Grupa 2 oznacza, że urządzenie celowo wytwarza energię o częstotliwości radiowej w postaci promieniowania elektromagnetycznego do obróbki cieplnej żywności. Sprzęt klasy B oznacza, że jest on odpowiedni do użytku domowego.

4.2 Panel sterowania



Wskazanie	Opis funkcji
1 Ekran	Pokazuje ustawienia i aktualny czas.
2 	Ustawianie funkcji kuchenki mikrofalowej.
3 	Wybór funkcji: grill lub tryb łączony.
4 	Ustawianie aktualnej godziny i zegara.
5 	Wyłączenie kuchenki mikrofalowej lub kasowanie ustawień gotowania.
6 	Uruchamianie urządzenia lub wydłużanie czasu pieczenia na 30 sekund przy pełnej mocy.
7  Pokrętko sterowania	Do ustawiania czasu gotowania, ciężaru lub funkcji.
8 	Do rozmrażania żywności według wagi.
9 	Do rozmrażania żywności w określonym czasie.

4.3 Wyposażenie

Zestaw talerza obrotowego



Do przygotowywania potraw w kuchenke mikrofalowej należy zawsze używać zestawu talerza obrotowego.

Szklana taca do gotowania i talerz obrotowy.

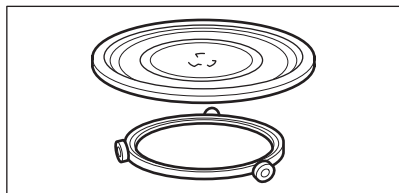

Stojak na grill

- Niska podstawka do grillowania

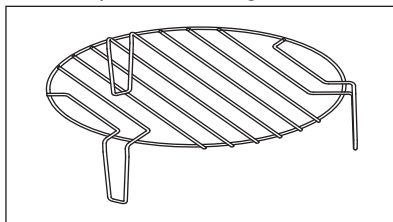

Do: grillowania potraw o niskiej intensywności, pieczenia konwekcyjnego

5. PRZED PIERWSZYM UŻYCIEM

OSTRZEŻENIE!

Patrz rozdział dotyczący bezpieczeństwa.

5.1 Usuwanie folii ochronnej

Przed pierwszym użyciem należy zdjąć folię ochronną z panelu sterowania i przycisku otwierania drzwi.

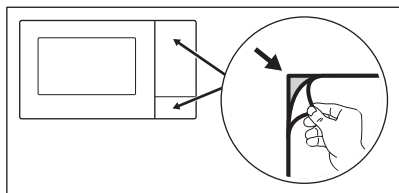

5.2 Czyszczenie wstępne

OSTRZEŻENIE!

Patrz rozdział „Konserwacja i czyszczenie”.

- Wyjąć wszystkie akcesoria z kuchenki mikrofalowej.

- Ostrożnie wyczyścić komorę piekarnika miękką wilgotną ściereczką.

5.3 Wstępne nagrzewanie

OSTRZEŻENIE!

Przed pierwszym użyciem należy wstępnie nagrzać puste urządzenie.

1. Kilkakrotnie nacisnąć , aby ustawić funkcję grillowania **G**.
2. Zostawić urządzenie włączone przez 30 min, aby usunąć zapach spowodowany procesem produkcyjnym.
3. Otworzyć drzwi i poczekać, aż ostygną.
4. Komorę urządzenia należy czyścić wilgotną miękką szmatką i dokładnie osuszyć.

Urządzenie może wydzielać nieprzyjemny zapach i dym podczas kilku pierwszych użyci. Jest to normalne zjawisko i nie oznacza nieprawidłowego działania. Upewnić się, że pomieszczenie jest odpowiednio wietrzone

6. CODZIENNA EKSPLOATACJA

OSTRZEŻENIE!

Patrz rozdział dotyczący bezpieczeństwa.

6.1 Ogólne informacje dotyczące korzystania z urządzenia

- Po wyłączeniu urządzenia pozostawić w nim żywność na kilka minut.
- Przed przygotowaniem żywności należy zdjąć opakowanie z folii aluminiowej, metalowe pojemniki itp.

Gotowanie

- W miarę możliwości należy gotować produkty pod przykryciem w naczyniach odpowiednich do użycia w kuchenke mikrofalowej. Potrawy gotować bez przykrycia tylko, jeśli ich wierzch ma być przypieczony.
- Uważać, aby nie rozgotować potrawy poprzez ustawienie zbyt wysokiej mocy i zbyt długiego czasu gotowania. Może to spowodować wysuszenie, przypalenie lub zapalenie się potrawy.
- Nie gotować w urządzeniu ślimaków w muszlach ani jajek w skorupkach, ponieważ mogą wybuchnąć. W przypadku smażonych jajek najpierw przekłuć żółtka.
- Przed przystąpieniem do gotowania produktów ze „skórką”, takich jak ziemniaki, pomidory czy kielbaski, należy kilkakrotnie nakłuć je widelcem, aby nie wybuchły.
- W przypadku schłodzonej lub mrożonej żywności należy ustawić dłuższy czas gotowania.
- Naczynia zawierające sos należy od czasu do czasu mieszać.
- Warzywa o zwartej strukturze, jak marchew, groszek czy kalafior, muszą być gotowane w wodzie.
- Większe kawałki należy obrócić na drugą stronę po upływie połowy czasu gotowania.
- Jeśli to możliwe, warzywa pokroić na kawałki o podobnej wielkości.
- Używać płaskich, szerokich naczyń.

- Nie używać naczyń z porcelany, ceramiki lub fajansu mających nieszkliwione dna lub małe otwory (np. na uchwytych). Wilgoć znajdująca się w otworach może po podgrzaniu spowodować pęknięcie naczynia.
- Szklana taca do gotowania jest niezbędna do prawidłowego działania kuchenki mikrofalowej. Umieszcza się na niej potrawy i ciecze.

Rozmrażanie mięsa, drobiu, ryb

- Mrożoną żywność pozbawioną opakowania należy położyć na odwróconym małym talerzu, umieszczonym w większym pojemniku, tak aby umożliwić spływanie cieczy powstającej podczas rozmrażania.
- Obrócić produkt po upływie połowy czasu rozmrażania. W miarę możliwości rozdzielić, a następnie wyjąć kawałki, które zaczęły się rozmrażać.

Rozmrażanie masła, porcji gâteau, twarogu

- Nie rozmrażać tych produktów całkowicie w urządzeniu, lecz dokończyć ich rozmrażanie w temperaturze pokojowej. Zapewnia to bardziej równomierne efekty. Przed rozpoczęciem rozmrażania należy usunąć wszystkie metalowe lub aluminiowe elementy opakowania.

Rozmrażanie owoców, warzyw

- Jeśli owoce i warzywa mają pozostać surowe, nie należy rozmrażać ich całkowicie w urządzeniu. Zostawić je do rozmrożenia w temperaturze pokojowej.
- Aby ugotować warzywa i owoce bez ich uprzedniego rozmrażania, należy użyć wyższej mocy mikrofal.

Gotowe posiłki

- Gotowe posiłki można przygotowywać w urządzeniu tylko wtedy, gdy ich opakowanie nadaje się do użycia w kuchenke mikrofalowej.
- Należy postępować zgodnie z instrukcjami producenta wydrukowanymi na opakowaniu (np. zdjąć metalową osłonę i przekłuć plastikową folię).

Odpowiednie naczynia i materiały

Naczynia/materiał	Mikrofałe			Grillowa- nie
	Rozmraża- nie	Rezystan- cja	Gotowanie	
Szkoło i porcelana odporne na wysoką temperaturę, bez metalowych elementów, np. Pyrex, szkło żaroodporne	✓	✓	✓	✓
Szkoło i porcelana nieodporne na wysoką temperaturę ¹⁾	✓	x	x	x
Szkoło i szkło ceramiczne z materiałów odpornych na wysoką i niską temperaturę (np. Arcoflam), ruszt grilla	✓	✓	✓	✓
Ceramika ²⁾ , naczynia gliniane ²⁾	✓	✓	✓	x
Odporny na wysoką temperaturę plastik do 200°C ³⁾	✓	✓	✓	x
Karton, papier	✓	x	x	x
Folia	✓	x	x	x
Folia do pieczenia z zamknięciem nadającym się do kuchenek mikrofalowych ³⁾	✓	✓	✓	x
Naczynia do pieczenia z metalu, np. emaliowane, żeliwne	x	x	x	✓
Formy do pieczenia, pokryte czarnym lakierem lub silikonem ³⁾	x	x	x	✓
Blacha do pieczenia ciasta	x	x	x	✓
Naczynia do przyrumieniania, np. talerz crisp lub crunch	x	✓	✓	x
Gotowe posiłki w opakowaniach ³⁾	✓	✓	✓	✓

1) bez srebrnych, złotych, platynowych lub innych metalowych ozdób/elementów

2) bez kwarcu lub elementów metalowych albo powłok zawierających metale

3) Należy przestrzegać instrukcji producenta dotyczących maksymalnej temperatury.





✓ można stosować

x nie można stosować

6.2 Włączanie i wyłączenie kuchenki mikrofalowej

UWAGA!

Kuchenka mikrofalowa nie powinna pracować, gdy nie ma w niej żywności.

1. Nacisnąć jednokrotnie .
2. Naciskać  lub obracać pokrętkę sterowania, aby ustawić wybraną funkcję.
3. Nacisnąć , aby potwierdzić.
4. Ustawić czas za pomocą pokrętki sterowania.
5. Nacisnąć , aby potwierdzić wybór i uruchomić kuchenkę mikrofalową.

- 6. Kuchenka mikrofalowa wyłączy się automatycznie po upływie ustawionego czasu. Zabrzmi sygnał dźwiękowy.

Aby wcześniej wyłączyć kuchenkę mikrofalową:

- nacisnąć .

- otworzyć drzwi. Kuchenka mikrofalowa wyłączy się automatycznie. Zamknąć drzwi i nacisnąć , aby kontynuować gotowanie. Tej opcji można użyć do sprawdzania stanu żywności.

6.3 Tabela ustawień mocy

Nacisnąć 	Ustawienie mocy	Przybliżona wartość procentowa mocy
1 raz	P100	100 %
2 razy	P 80	80 %
3 razy	P 50	50 %
4 razy	P 30	30 %
5 razy	P 10	10 %



Grill oraz tryb łączony

Nacisnąć 	Ustawienie mocy	Tryb funkcji
Grill		
1 raz	G	Duży grill
Tryb łączony		
2 razy	C – 1	55% kuchenka mikrofalowa, 45% grill
3 razy	C – 2	36% kuchenka mikrofalowa, 64% grill

6.4 Szybkie uruchomienie



Maksymalny czas gotowania wynosi 95 minut.

Aby uruchomić kuchenkę na 30 sekund z pełną mocą mikrofal, należy nacisnąć . Każde naciśnięcie przycisku powoduje wydłużenie czasu gotowania o 30 sekund. Aby ustawić czas gotowania w trybie czuwania, należy obrócić Setting knob przeciwnie do ruchu wskazówek zegara, a następnie nacisnąć , aby uruchomić kuchenkę z pełną mocą mikrofal.

6.5 Rozmrażanie

Można wybrać 2 tryby rozmrażania:

- Rozmrażanie według ciężaru 

- Rozmrażanie według czasu 





Nie stosować rozmrażania według ciężaru żywności, którą wyjęto z zamrażarki na czas dłuższy niż 20 minut, lub mrożonych dań gotowych.



Aby włączyć rozmrażanie według ciężaru, należy rozmrozić od 100 g do 2000 g żywności.



Aby rozmrozić mniej niż 200 g żywności, należy umieścić ją na brzegu talerza.

1. Nacisnąć , aby wybrać rozmrażanie z ustawieniem ciężaru lub nacisnąć , aby



- wybrać rozmrażanie z ustawieniem czasu.
2. Ustawić ciężar lub czas za pomocą pokrętła sterowania. Przy rozmrażaniu według ciężaru czas jest ustawiany automatycznie.
 3. Nacisnąć , aby potwierdzić wybór i uruchomić kuchenkę mikrofalową.



6.6 Pieczenie wieloetapowe



Jeśli jednym z etapów jest rozmrażanie, ustawić je jako etap pierwszy.





Gotowanie może odbywać się maksymalnie w 2 etapach.

1. Nacisnąć , aby wybrać rozmrażanie według ciężaru, lub , aby wybrać rozmrażanie według czasu.
2. Obrócić pokrętło sterowania, aby ustawić czas rozmrażania lub ciężar.
3. Nacisnąć , aby wybrać funkcję.

4. Nacisnąć kilkakrotnie , aby wybrać poziom mocy.
5. Ustawić czas za pomocą pokrętła sterowania.
6. Nacisnąć , aby potwierdzić i włączyć kuchenkę mikrofalową. Po usłyszeniu sygnału dźwiękowego w trakcie pieczenia należy odwrócić potrawę lub zmienić jej ułożenie.

6.7 Grill oraz tryb łączony

Patrz tabele ustawień mocy

1. Nacisnąć , aby ustawić żądaną funkcję.
 2. Nacisnąć , aby potwierdzić.
 3. Ustawić czas za pomocą pokrętła sterowania.
 4. Nacisnąć , aby potwierdzić i włączyć kuchenkę mikrofalową.
- Aby wydłużyć czas pieczenia, nacisnąć .

7. PROGRAMY AUTOMATYCZNE





OSTRZEŻENIE!

Patrz rozdział dotyczący bezpieczeństwa.

7.1 Automatyczne gotowanie

Ta funkcja służy do łatwego przyrządzania ulubionych potraw. Kuchenka mikrofalowa automatycznie dobiera optymalne ustawienia.

1. Wybrać odpowiednie menu, obracając pokrętło sterowania zgodnie z ruchem wskazówek zegara.
2. Nacisnąć , aby potwierdzić.
3. Obrócić pokrętło sterowania, aby wprowadzić ciężar.
4. Nacisnąć , aby potwierdzić wybór i uruchomić kuchenkę mikrofalową.

Menu	Ilość
A - 1 Pizza	200 g 400 g
A - 2 Mięso	250 g 350 g 450 g
A - 3 Warzywa	200 g 300 g 400 g

Menu	Ilość
A - 4 Makaron	50 g (dodać 450 ml wody) 100 g (dodać 800 ml wody)
A - 5 Ziemniaki	200 g 400 g 600 g
A - 6 Ryby	250 g 350 g 450 g
A - 7 Napój	1 filiżanka (120 ml) 2 filiżanki (240 ml) 3 filiżanki (360 ml)
A - 8 Popcorn	50 g 100 g

8. KORZYSTANIE Z AKCESORIÓW

⚠ OSTRZEŻENIE!

Patrz rozdział dotyczący bezpieczeństwa.

8.1 Wkładanie zestawu talerza obrotowego

⚠ UWAGA!

Nie gotować potraw bez zestawu talerza obrotowego. Używać wyłącznie zestawu talerza obrotowego dostarczonego z kuchenką mikrofalową.



Nigdy nie gotować potraw bezpośrednio na szklanej tacy do gotowania.

1. Założyć prowadnicę rolkową na wałek talerza obrotowego.
2. Umieścić szklaną tacę do gotowania na prowadnicy rolkowej.

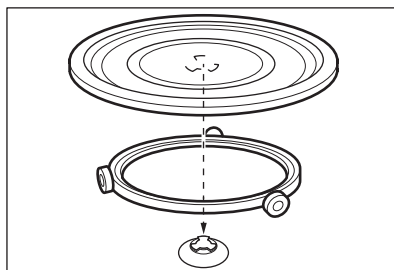

8.2 Wkładanie podstawki do grillowania.

⚠ UWAGA!



Podstawka do grillowania nie może być używana z funkcją mikrofal. Występuje niebezpieczeństwo uszkodzenia urządzenia. Podstawki do grillowania należy używać wyłącznie z funkcją Grill.

Umieścić podstawkę do grillowania na zestawie talerza obrotowego.

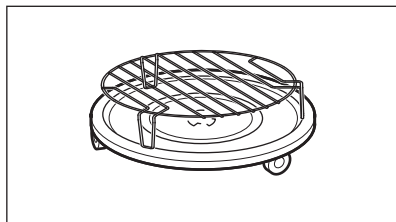

9. DODATKOWE FUNKCJE

9.1 Blokada uruchomienia

Blokada uruchomienia chroni przed przypadkowym uruchomieniem kuchenki mikrofalowej.

Nacisnąć i przytrzymać  przez 3 sekundy. Zabrzmi sygnał dźwiękowy.



Gdy blokada uruchomienia jest włączona, na wyświetlaczu widoczne jest wskazanie .

Aby wyłączyć blokadę uruchomienia



Nacisnąć i przytrzymać  przez 3 sekundy.

9.2 Minutnik

Maksymalna wartość czasu, jaką można ustawić, to 95 minut.



1. Nacisnąć .
2. Ustawić czas za pomocą pokrętki sterowania.
3. Nacisnąć , aby potwierdzić. Minutnik działa także po otwarciu drzwi lub wstrzymaniu pracy kuchenki mikrofalowej. Nacisnąć , aby anulować. Gdy upłynie ustawiony czas, rozlegnie się sygnał dźwiękowy.

9.3 Ustawianie zegara

1. Nacisnąć , aż pojawi się wskazanie 12H lub 24H.
2. Obrócić pokrętko ustawiania czasu, aby wprowadzić liczbę godzin.
3. Nacisnąć , aby potwierdzić.
4. Obrócić pokrętko ustawiania czasu, aby wprowadzić liczbę minut.
5. Nacisnąć , aby potwierdzić.

9.4 Wyciszenie dźwięku przycisków dotykowych

Funkcja umożliwia wyciszenie dźwięku przycisków dotykowych.

1. Otworzyć drzwi urządzenia.
2. Nacisnąć i przytrzymać  i jednocześnie nacisnąć . Zostanie wyświetlone wskazanie OFF.
3. Zamknij drzwi. Aby włączyć dźwięk, powtórzyć powyższą procedurę. Zostanie wyświetlone wskazanie ON.

10. WSKAZÓWKI I PORADY

OSTRZEŻENIE!

Patrz rozdział dotyczący bezpieczeństwa.

10.1 Wskazówki dotyczące gotowania z wykorzystaniem mikrofal

Problem	Środek zaradczy
Nie można znaleźć informacji na temat ilości przyrządzanej potrawy.	Sprawdzić podobny rodzaj potrawy. Wydłużyć lub skrócić czas gotowania zgodnie z następującą zasadą: <ul style="list-style-type: none">• Podwójna ilość – blisko podwójna ilość czasu.• Połowa ilości – połowa czasu.
Potrawa wyszła za sucha.	Ustawić krótszy czas gotowania lub wybrać niższą moc mikrofal.
Po upływie ustawionego czasu potrawa nie jest rozmrożona, podgrzana bądź ugotowana.	Ustawić dłuższy czas gotowania lub wybrać wyższą moc mikrofal. Większe potrawy wymagają dłuższego czasu gotowania.
Po upływie ustawionego czasu potrawa jest bardzo mocno podgrzana na zewnątrz, ale nadal nie jest gotowa w środku.	Następnym razem należy wybrać niższą moc i dłuższy czas. W połowie gotowania należy wymieszać potrawę, np. zupę.
Niezadowolające efekty gotowania ryżu.	Podczas gotowania ryżu lepsze efekty można osiągnąć, stosując płaskie, szerokie naczynie.

10.2 Rozmrażanie

Pieczeń zawsze należy rozmrażać tłustą stroną skierowaną na dół.

Nie należy rozmrażać przykrytego mięsa, ponieważ może to spowodować ugotowanie zamiast rozmrożenia.

Całe sztuki drobiu zawsze należy rozmrażać pierś skierowaną na dół.

10.3 Gotowanie

Zawsze należy wyjmować zamrożone mięso i drób z chłodziarki przynajmniej 30 minut przed gotowaniem.

Pozostawić mięso, drób, ryby i warzywa przykryte po gotowaniu.

Posmarować rybę niewielką ilością oleju lub stopionego masła.

Wszystkie warzywa należy gotować pełną mocą mikrofal.

Dodać 30-45 ml zimnej wody na każde 250 g warzyw.

Przed ugotowaniem pokroić świeże warzywa na równe kawałki. Wszystkie warzywa gotować pod przykryciem.

10.4 Odgrzewanie

Pakowane potrawy gotowe należy zawsze podgrzewać zgodnie z instrukcją zamieszczoną na opakowaniu.

10.5 Grillowanie

Grillować płaskie potrawy na środku podstawki do grillowania.

Obrócić potrawę po upływie połowy ustawionego czasu i kontynuować grillowanie.

10.6 Tryb łączony

Tryb łączony pozwala zachować chrupkość potraw.

Po upływie połowy czasu gotowania obrócić potrawę, a następnie kontynuować gotowanie.

Każde ustawienie łączy funkcje kuchenki mikrofalowej i grilla z różnymi wartościami czasu i poziomu mocy.

11. KONSERWACJA I CZYSZCZENIE

OSTRZEŻENIE!

Patrz rozdział dotyczący bezpieczeństwa.

11.1 Uwagi i wskazówki dotyczące czyszczenia

- Prząd urządzenia należy myć miękką ściereczką zwilżoną ciepłą wodą z dodatkiem środka do czyszczenia.
- Do czyszczenia powierzchni metalowych należy stosować środek czyszczący przeznaczony do tego celu.
- Po każdym użyciu wyczyścić wnętrze urządzenia, aby utrzymać jego dobry stan. Regularnie usuwać resztki żywności.

Upewnić się, że usuwany jest nadmiar pary/wilgoci.



- Uporczywe zabrudzenia usuwać za pomocą specjalnego środka do czyszczenia.
- Regularnie czyścić wszystkie akcesoria i zostawiać je do wyschnięcia. Używać miękkiej szmatki zwilżonej ciepłą wodą z dodatkiem środka czyszczącego.
- Aby zmiękczyć trudne do usunięcia zanieczyszczenia, należy gotować szklankę wody z pełną mocą mikrofal przez około 2-3 minuty.
- Aby usunąć zapachy, wymieszać szklankę wody z 2 łyżeczkami soku z cytryny i gotować przez 5 minut z pełną mocą mikrofal.

12. ROZWIĄZYWANIE PROBLEMÓW

OSTRZEŻENIE!

Patrz rozdział dotyczący bezpieczeństwa.

12.1 Co zrobić, gdy...

Problem	Prawdopodobna przyczyna	Środek zaradczy
Urządzenie nie działa.	Chłodziarka nie jest podłączona do zasilania.	Podłączyć urządzenie do zasilania.
Urządzenie nie działa.	Brak zasilania elektrycznego.	Sprawdzić bezpiecznik lub wyłącznik główny. Jeśli bezpiecznik lub wyłącznik nadal wyłącza się, należy skontaktować się z wykwalifikowanym elektrykiem.
Urządzenie nie działa.	Nie zamknięto prawidłowo drzwi urządzenia.	Upewnić się, że nic nie blokuje drzwi.
Oświetlenie nie działa.	Oświetlenie jest uszkodzone.	Należy wymienić żarówkę.
Na wyświetlaczu widoczne jest wskazanie  .	Blokada uruchomienia jest włączona.	Dezaktywacja blokady uruchomienia. Przytrzymać  przez 3 sekundy.
W komorze znajduje się skra.	Do urządzenia włożono metalowe naczynie lub naczynie z metalowymi elementami.	Wyjąć potrawę z urządzenia.

Problem	Prawdopodobna przyczyna	Środek zaradczy
W komorze znajduje się iskra.	W środku znajduje się metalowy szpikulec lub kawałek folii aluminiowej, który dotyka wewnętrznych ścianek.	Szpikulec ani folia nie mogą dotykać wewnętrznych ścianek urządzenia.
Zestaw talerza obrotowego wydaje odgłosy szorowania lub obcierania.	Pod szklaną tacą do gotowania znajduje się przedmiot lub zabrudzenia.	Wyczyścić obszar pod szklaną tacą do gotowania.
Urządzenie przestaje działać bez wyraźnego powodu.	Wystąpiła usterka.	Jeśli taka sytuacja powtórzy się, należy skontaktować się z autoryzowanym centrum serwisowym.

12.2 Dane dla serwisu

Jeżeli rozwiązanie problemu we własnym zakresie nie jest możliwe, należy skontaktować się ze sprzedawcą lub autoryzowanym punktem serwisowym.

Dane niezbędne dla serwisu znajdują się na tabliczce znamionowej. Tabliczka znamionowa znajduje się na urządzeniu. Nie usuwać tabliczki znamionowej z urządzenia.

Zalecamy wpisanie danych w tym miejscu:

Model (MOD.)

Numer produktu (PNC)

Numer seryjny (S.N.)

13. EFEKTYWNOŚĆ ENERGETYCZNA

13.1 Informacje o produkcie dotyczące poboru mocy i maksymalnego czasu do osiągnięcia odpowiedniego trybu niskiego poboru mocy

Zużycie energii w trybie czuwania z włączonym wyświetlaczem	0.8 W
Zużycie energii w trybie czuwania z wyłączonym wyświetlaczem	0.5 W
Maksymalny czas potrzebny na automatyczne przejście urządzenia do odpowiedniego trybu niskiego poboru mocy	20 min

14. OCHRONA ŚRODOWISKA

Materiały oznaczone symbolem  należy poddać utylizacji. Opakowanie urządzenia włożyć do odpowiedniego pojemnika w celu przeprowadzenia recyklingu. Należy zadbać o ponowne przetwarzanie odpadów urządzeń elektrycznych i elektronicznych, aby chronić środowisko naturalne oraz ludzkie zdrowie.

Nie wolno wyrzucać urządzeń oznaczonych symbolem  razem z odpadami domowymi. Należy zwrócić produkt do miejscowego punktu ponownego przetwarzania lub skontaktować się z odpowiednimi władzami miejskimi.

Bem-vindo(a) à AEG! Obrigado por escolher o nosso aparelho.



Obter conselhos de utilização, folhetos, resolução de problemas e informações sobre assistência e reparações:
www.aeg.com/support

Sujeito a alterações sem aviso prévio.

ÍNDICE

1. INFORMAÇÕES DE SEGURANÇA.....	296
2. INSTRUÇÕES DE SEGURANÇA.....	299
3. INSTALAÇÃO.....	300
4. DESCRIÇÃO DO PRODUTO.....	302
5. ANTES DA PRIMEIRA UTILIZAÇÃO.....	304
6. UTILIZAÇÃO DIÁRIA.....	305
7. PROGRAMAS AUTOMÁTICOS.....	308
8. UTILIZAR OS ACESSÓRIOS.....	309
9. FUNÇÕES ADICIONAIS.....	310
10. SUGESTÕES E DICAS.....	310
11. MANUTENÇÃO E LIMPEZA.....	312
12. RESOLUÇÃO DE PROBLEMAS.....	312
13. EFICIÊNCIA ENERGÉTICA.....	313
14. PREOCUPAÇÕES AMBIENTAIS.....	313

1. ⚠️ INFORMAÇÕES DE SEGURANÇA

Leia atentamente as instruções fornecidas antes de instalar e utilizar o aparelho. O fabricante não poderá ser responsabilizado por ferimentos ou danos resultantes de instalação incorreta ou utilização incorreta. Guarde sempre as instruções num sítio seguro e acessível para consultar no futuro.

1.1 Segurança de crianças e pessoas vulneráveis

⚠️ AVISO!

Risco de asfixia, lesão ou incapacidade permanente.

- Este aparelho pode ser utilizado por crianças com 8 anos de idade ou mais velhas e por pessoas com capacidades físicas, sensoriais ou mentais reduzidas ou falta de experiência e conhecimento se forem supervisionadas ou

instruídas no que respeita à utilização do aparelho de uma forma segura e compreenderem os perigos envolvidos. É necessário manter as crianças com menos de 8 anos de idade e pessoas com incapacidades muito extensas e complexas afastadas do aparelho, a menos que sejam constantemente vigiadas.

- As crianças devem ser vigiadas para garantir que não brincam com o aparelho.
- Mantenha todos os materiais de embalagem fora do alcance das crianças e elimine-os de forma apropriada.
- AVISO: O forno e as partes acessíveis ficam quentes durante a utilização. Mantenha as crianças e os animais domésticos afastados do aparelho quando estiver a ser utilizado e durante o arrefecimento.
- Se o aparelho tiver um dispositivo de segurança para crianças, recomendamos que o ative.
- A limpeza e a manutenção básica do aparelho não devem ser efetuadas por crianças sem supervisão.

1.2 Segurança geral

- Este aparelho destina-se apenas a ser utilizado para cozinhar.
- Este aparelho foi concebido unicamente para utilização doméstica num ambiente interior.
- Este aparelho pode ser utilizado em escritórios, quartos de hóspedes de hotéis, quartos de hóspedes de pousadas, casas de hóspedes de turismo rural e outros alojamentos semelhantes onde tal utilização não exceda os níveis de utilização doméstica (médios).
- AVISO: O forno e as partes acessíveis ficam quentes durante a utilização. Deve ter cuidado para evitar tocar nas resistências de aquecimento.
- AVISO: Apenas uma pessoa qualificada pode efetuar ações de manutenção e reparação que envolvam a remoção da cobertura que protege contra a exposição à energia de microondas.

- AVISO: Em caso de danos na porta ou nos vedantes da porta, não utilize o aparelho até que tenha sido reparado por uma pessoa qualificada.
- AVISO: Não aqueça líquidos e outros alimentos em recipientes selados. Podem explodir.
- Se o cabo de alimentação elétrica estiver danificado, deve ser substituído pelo fabricante, por um Centro de Assistência Técnica Autorizado ou por uma pessoa igualmente qualificada, para evitar perigos elétricos.
- Antes de qualquer operação de manutenção, desative o aparelho e desligue a ficha da tomada elétrica.
- Utilize sempre luvas de forno para retirar ou inserir acessórios ou recipientes de ir ao forno.
- Não opere o aparelho mediante um temporizador externo ou um sistema de controlo remoto separado.
- Não é permitido utilizar recipientes metálicos de alimentos ou bebidas para cozinhar com micro-ondas.
- Utilize apenas utensílios adequados para utilizar em fornos micro-ondas.
- Quando aquecer alimentos em recipientes de plástico ou papel, vigie o aparelho, porque existe o risco de ignição.
- O aparelho destina-se a aquecer alimentos e bebidas. A secagem de alimentos ou vestuário e o aquecimento de almofadas de aquecimento, chinelos, esponjas, panos tecidos húmidos e outros semelhantes podem resultar em risco de ferimentos, ignição e incêndio.
- Se observar fumo, desligue o aparelho ou retire a ficha da tomada e mantenha a porta fechada para abafar possíveis chamas.
- O aquecimento de bebidas no microondas pode provocar ebulição eruptiva retardada. Tenha cuidado ao manusear o recipiente.
- O conteúdo de biberões e de boiões de comida para bebé deve ser agitado e mexido e a temperatura deve ser verificada antes do consumo, para evitar queimaduras.

- Os ovos inteiros e os ovos cozidos inteiros não devem ser aquecidos no aparelho, porque podem explodir, mesmo depois de ter terminado o aquecimento no microondas.
- Se não mantiver o aparelho limpo, a superfície pode deteriorar-se e isso pode afetar negativamente a vida útil do aparelho e resultar numa situação perigosa.
- A temperatura das superfícies acessíveis pode ser elevada quando o aparelho está a funcionar.
- Não ative o aparelho quando estiver vazio. As peças metálicas no interior da cavidade podem criar arco eléctrico.
- O aparelho deve ser limpo regularmente e os depósitos de alimentos devem ser removidos.
- Não utilize um aparelho de limpeza a vapor para limpar o aparelho.
- Não utilize agentes de limpeza abrasivos ou raspadores metálicos afiados para limpar a porta de vidro, porque podem riscar a superfície e quebrar o vidro.
- O aparelho deve ser utilizado com a porta decorativa aberta (se aplicável).

2. INSTRUÇÕES DE SEGURANÇA

2.1 Instalação

AVISO!

A instalação deste aparelho tem de ser efectuada por uma pessoa qualificada.

- Retire a embalagem toda.
- Não instale nem utilize o aparelho se estiver danificado.
- Siga as instruções de instalação fornecidas com o aparelho.
- Tenha sempre cuidado quando deslocar o aparelho porque ele é pesado. Utilize sempre luvas de protecção e calçado fechado.
- Não puxe o aparelho pela pega.
- Respeite as distâncias mínimas relativamente a outros aparelhos e unidades.

- Instale o aparelho num local seguro e adequado que cumpra com os requisitos da instalação.
- As partes laterais do aparelho devem ficar perto de aparelhos ou unidades com a mesma altura.

2.2 Ligação eléctrica

AVISO!

Risco de incêndio e choque eléctrico.

- Todas as ligações eléctricas devem ser efectuadas por um electricista qualificado.
- O aparelho tem de ficar ligado à terra.
- Certifique-se de que os parâmetros indicados na placa de características são compatíveis com as características da alimentação eléctrica.

- Se o aparelho for ligado a uma tomada eléctrica por intermédio de um cabo de extensão, certifique-se de que esse cabo tem ligação à terra.
- Certifique-se de que não danifica a ficha e o cabo de alimentação eléctrica. Contacte a Assistência Técnica ou um electricista para substituir o cabo de alimentação se estiver danificado.
- Não puxe o cabo de alimentação para desligar o aparelho. Puxe sempre a ficha.

2.3 Utilização

AVISO!

Risco de ferimentos, queimaduras, choque eléctrico ou explosão.

- Não altere as especificações deste aparelho.
- Não deixe o aparelho sem vigilância durante o funcionamento.
- Não aplique pressão sobre a porta aberta.
- Certifique-se de que as aberturas de ventilação não ficam obstruídas.
- Não utilize o aparelho como superfície de trabalho, nem utilize a cavidade para efeitos de armazenamento.

2.4 Manutenção e limpeza

AVISO!

Risco de ferimentos, incêndio ou danos no aparelho.

- Antes de qualquer ação de manutenção, desative o aparelho e desligue a ficha da tomada eléctrica.
- Limpe o aparelho com regularidade para evitar que o material da superfície se deteriore.
- Não deixe que resíduos de alimentos ou de detergentes se acumulem nas superfícies vedantes da porta.

- Quaisquer restos de gordura ou alimentos que fiquem no aparelho podem provocar incêndio e arco eléctrico quando o micro-ondas estiver a funcionar.
- Limpe o aparelho com um pano macio e húmido. Utilize apenas detergentes neutros. Não utilize produtos abrasivos, esfregões abrasivos, solventes ou objetos metálicos.
- Se utilizar um spray para forno, siga as instruções de segurança da embalagem.

2.5 Assistência técnica

- Para reparar o aparelho, contacte o Centro de Assistência Técnica Autorizado. Utilize apenas peças sobressalentes originais.
- Este produto contém uma fonte de luz da classe de eficiência energética G.
- Relativamente à(s) lâmpada(s) no interior deste produto e às lâmpadas sobressalentes vendidas separadamente: Estas lâmpadas destinam-se a suportar condições físicas extremas em eletrodomésticos, tais como temperatura, vibração, humidade, ou destinam-se a sinalizar informação relativamente ao estado operacional do aparelho. Não se destinam a ser utilizadas em outras aplicações e não se adequam à iluminação de espaços domésticos.

2.6 Eliminação

AVISO!

Risco de ferimentos ou asfixia.

- Desligue o aparelho da alimentação eléctrica.
- Corte o cabo de alimentação eléctrica do aparelho e elimine-o.

3. INSTALAÇÃO

AVISO!

Consulte os capítulos relativos à segurança.

3.1 Instalação eléctrica

Este micro-ondas é fornecido com um cabo de alimentação e uma ficha.

O cabo tem um fio de ligação à terra com uma ficha de ligação à terra. A ficha deve ser ligada a uma tomada elétrica devidamente instalada e com ligação à terra. No caso de um curto-circuito elétrico, a ligação à terra reduz o risco de choque elétrico.

3.2 Instalação - preparação prévia

Verifique se as dimensões do mobiliário cumprem as distâncias de instalação.

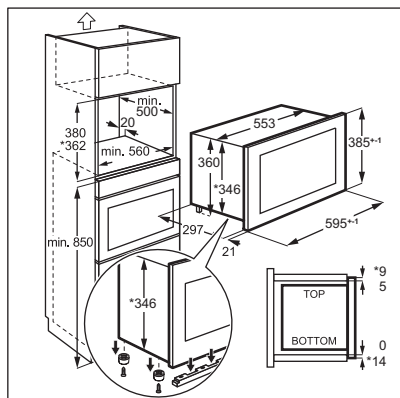

Para instalar o microondas num armário com as dimensões especificadas em baixo, remova os 4 parafusos e o suporte da parte inferior do aparelho.

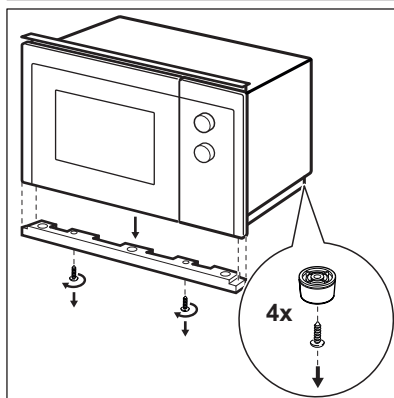
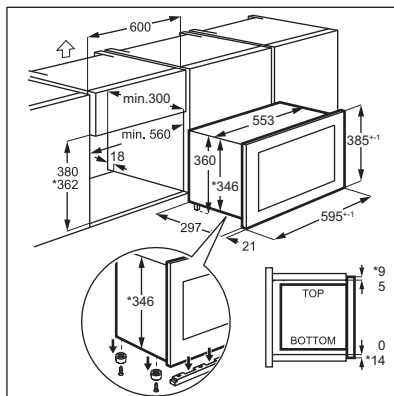

3.3 Instalação

1. O cabo eléctrico não pode ficar entalado.

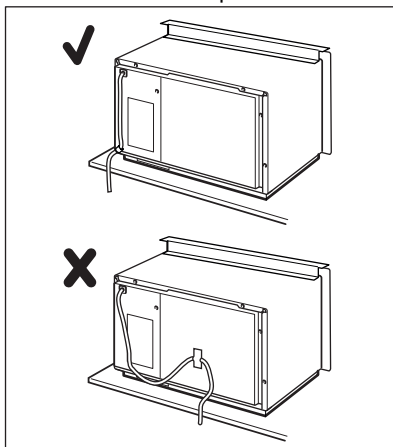

2. Introduza o microondas no armário.

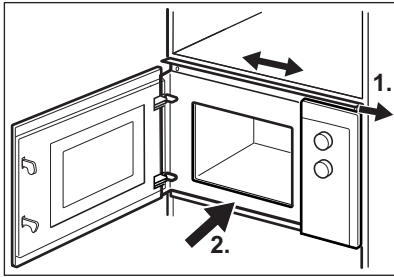

3. Fixe o suporte superior com 2 parafusos.

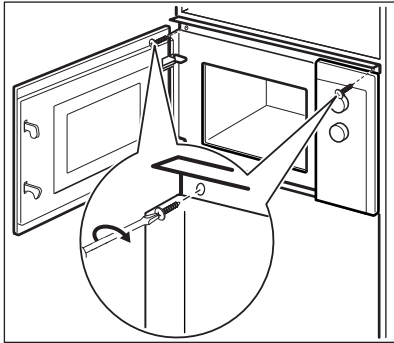

4. Deixe a distância mínima entre o microondas e o armário adjacente.

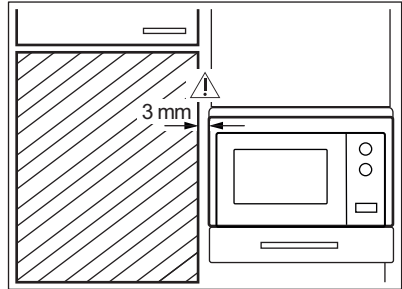

4. DESCRIÇÃO DO PRODUTO

4.1 Visão geral

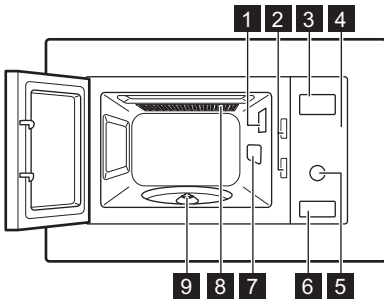

- 1 Lâmpada
- 2 Sistema de interbloqueio de segurança
- 3 Visor
- 4 Painel de comandos
- 5 Botão de definição
- 6 Dispositivo de abertura da porta







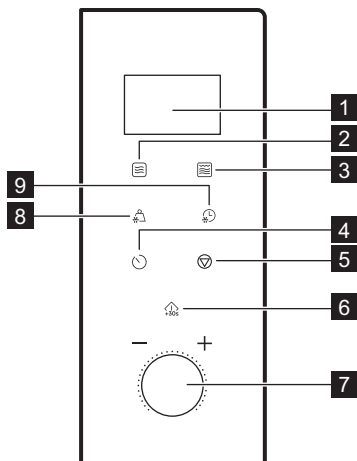

- 7 Cobertura do guia de ondas
- 8 Grelhador
- 9 Suporte do prato rotativo



Este Produto cumpre os requisitos da norma europeia EN55011. Em conformidade com esta norma, este produto é classificado como equipamento de classe B do grupo 2. O Grupo 2 significa que o equipamento gera intencionalmente energia de radiofrequência sob a forma de radiação eletromagnética para o tratamento térmico dos alimentos. Equipamento de Classe B significa que o equipamento é adequado para ser utilizado em estabelecimentos domésticos.

4.2 Painel de comandos



Elemento do visor	Descrição da função
1 Visor	Apresenta as definições e a hora atual.
2 	Para seleccionar a função de microondas.
3 	Para seleccionar a função de cozedura com grelhador ou combinação.
4 	Para acertar o relógio e o temporizador.
5 	Para desativar o micro-ondas ou eliminar as definições de cozedura.
6 	Para iniciar o aparelho ou aumentar o tempo de cozedura durante 30 segundos na potência máxima.
7 Botão de definição 	Para seleccionar o tempo da cozedura, o peso ou a função.
8 	Para descongelar alimentos por peso.
9 	Para descongelar alimentos por tempo.

4.3 Acessórios

Conjunto do prato rotativo



Utilize sempre o conjunto do prato rotativo para preparar alimentos no micro-ondas.

Tabuleiro de cozedura em vidro e suporte do prato rotativo.

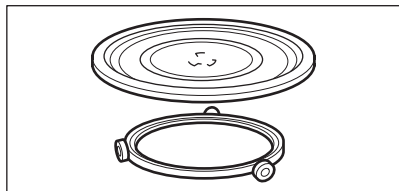

Prateleira do grelhador

- Prateleira de grelhar baixa

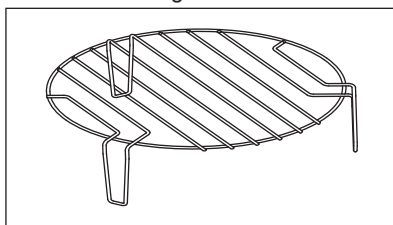

Use para: grelhar alimentos com baixa intensidade, cozinhar com convecção

5. ANTES DA PRIMEIRA UTILIZAÇÃO

AVISO!

Consulte os capítulos relativos à segurança.

5.1 Remover a película protetora

Antes da primeira utilização, retire a película protetora do painel de controlo e do botão de abertura da porta.

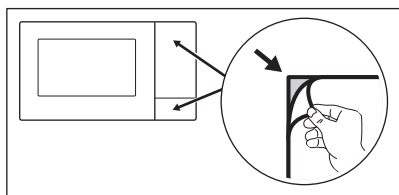

5.2 Limpeza inicial

AVISO!

Consulte o capítulo “Manutenção e limpeza”.

- Retire todos os acessórios do microondas.
- Limpe cuidadosamente a cavidade do forno com um pano macio húmido.

5.3 Pré-aquecimento

AVISO!

Pré-aqueça o aparelho vazio antes da primeira utilização.

1. Prima repetidamente para seleccionar a função Grelhador **G**.
2. Deixe o aparelho funcionar durante 30 min para remover os odores causados pelo processo de fabrico.
3. Abra a porta e deixe-a arrefecer.
4. Limpe a cavidade do aparelho com um pano macio húmido e seque cuidadosamente.

O aparelho pode emitir um odor e fumo durante as primeiras utilizações. Isto é normal e não indica qualquer avaria. Certifique-se de que o fluxo de ar na divisão é suficiente.

6. UTILIZAÇÃO DIÁRIA

AVISO!

Consulte os capítulos relativos à segurança.

6.1 Informações gerais sobre a utilização do aparelho

- Depois de desativar o aparelho, deixe os alimentos repousar durante vários minutos.
- Retire a embalagem de folha de alumínio, os recipientes metálicos, etc., antes de preparar os alimentos.

Cozinhar

- Se possível, cozinhe os alimentos cobertos com um material adequado para utilização no micro-ondas. Cozinhe os alimentos sem tampa, apenas se quiser mantê-los estaladiços
- Não cozinhe demasiado os pratos escolhendo uma definição de potência demasiado elevada e demasiado tempo. Os alimentos podem secar, ficarem queimados ou incendiar-se em alguns locais.
- Não utilize o aparelho para cozinhar ovos ou caracóis nas suas cascas, pois estes podem explodir. Com ovos fritos, perfure primeiro as gemas.
- Antes de cozinhar, pique várias vezes com um garfo os alimentos que tenham pele ou casca, como batatas, tomates, salsichas e outros alimentos, para que não rebentem.
- Para alimentos refrigerados ou alimentos congelados, defina um tempo de cozedura mais longo.
- Os pratos que contenham molho devem ser mexidos periodicamente.
- Os legumes que têm uma estrutura firme, como as cenouras, ervilhas ou couve-flor, devem ser cozinhados em água.
- Vire os alimentos maiores a meio do processo de cozedura.
- Se possível, corte os legumes em pedaços com um tamanho semelhante.

- Utilize pratos planos e largos.
- Não utilize recipientes de porcelana, cerâmica ou barro que possuam fundos não vidrados ou pequenos orifícios, por exemplo, nas pegas. Pode entrar humidade nestas aberturas, fazendo com que o tacho rache ao aquecer.
- O prato de vidro é necessário para o funcionamento correcto do microondas. Coloque os alimentos ou líquidos sobre ele.

Descongelar carne, aves, peixe

- Coloque os alimentos congelados e não embalados num pequeno prato angulado com um recipiente por baixo para que o líquido de descongelação se acumule no recipiente.
- Vire os alimentos a meio do tempo de descongelação. Se possível, separe e depois retire os pedaços que começaram a descongelar.

Descongelar manteiga, porções de bolos, quark

- Não descongelar totalmente os alimentos no aparelho, mas deixar descongelar à temperatura ambiente. Obterá um resultado mais uniforme. Retire todas as partes da embalagem que sejam de metal ou alumínio antes de descongelar.

Descongelar fruta, legumes

- Se pretender que os legumes ou a fruta fiquem crus, não os descongele completamente no aparelho. Deixe-os descongelar à temperatura ambiente.
- Para cozinhar fruta e legumes sem os descongelar antes, pode utilizar uma potência superior do microondas.

Refeições prontas

- Pode preparar refeições prontas no aparelho apenas se a embalagem for adequada para utilização no micro-ondas.
- Deve seguir as instruções do fabricante impressas na embalagem (por exemplo, retirar a tampa metálica e perfurar a película de plástico).

Tachos e materiais adequados

Recipiente/Material	Micro-ondas			Grelhador
	Descongelar	Aquecer	Cozinhar	
Porcelana e vidro próprios para forno, sem componentes metálicos, por exemplo, Pyrex, vidro à prova de calor	✓	✓	✓	✓
Vidro e porcelana não adequados para forno ¹⁾	✓	x	x	x
Prateleira de grelhador, vidro e vitrocerâmica fabricados em material adequado para forno/congelador (por ex., Arcoflam)	✓	✓	✓	✓
Cerâmica ²⁾ , louça de barro ²⁾	✓	✓	✓	x
Plástico resistente ao calor até 200 °C ³⁾	✓	✓	✓	x
Cartão, papel	✓	x	x	x
Película aderente	✓	x	x	x
Película própria para assados com fecho seguro para micro-ondas ³⁾	✓	✓	✓	x
Assadeiras em metal, por exemplo, esmalte, ferro fundido	x	x	x	✓
Formas para assar, com revestimento de silicone ou laca preta ³⁾	x	x	x	✓
Tabuleiro para assar	x	x	x	✓
Recipientes para tostar, por ex., placa ou chapa	x	✓	✓	x
Refeições prontas em embalagens ³⁾	✓	✓	✓	✓

1) Sem decoração/revestimento a prata, ouro, platina ou metal

2) sem quartzo ou componentes em metal, nem revestimentos metálicos

3) Tem de seguir as instruções do fabricante relativas às temperaturas máximas.

✓ adequado

x Não adequado

6.2 Activar e desactivar o microondas

CUIDADO!

Não permita que o microondas funcione sem alimentos no interior.

1. Prima  uma vez.

2. Prima repetidamente o botão  ou rode o botão de selecção para seleccionar a função pretendida.

3. Prima  para confirmar.

4. Rode o botão de definição para definir o tempo.

5. Prima  para confirmar e activar o microondas.

6. O microondas desactiva-se automaticamente quando o tempo definido chegar ao fim. O aparelho emite um sinal sonoro.

Para desactivar o microondas mais cedo:

- Prima .
- Abra a porta. O microondas pára automaticamente. Feche a porta e prima

 para continuar com a cozedura. Utilize esta opção para inspeccionar os alimentos.

6.3 Tabela de regulação da potência

Prima 	Regulação da potência	Percentagem de potência aproximada
1 vez	P100	100 %
2 vezes	P 80	80 %
3 vezes	P 50	50 %
4 vezes	P 30	30 %
5 vezes	P 10	10 %



Grelhador e Cozedura Combinada

Prima 	Regulação da potência	Modo de função
Grelhador		
1 vez	G	Apenas grelhador
Cozedura combinada		
2 vezes	C – 1	55 % Microondas, 45 % Grelhador
3 vezes	C – 2	36 % Microondas, 64 % Grelhador

6.4 Início rápido



O tempo de cozedura máximo é de 95 minutos.

Para ativar o micro-ondas durante 30 segundos com a potência máxima, prima . O tempo de cozedura aumenta 30 segundos de cada vez que prime o botão. Para definir o tempo de cozedura no modo de espera, rode o Setting knob no sentido anti-horário e, em seguida, prima  para ativar o micro-ondas na potência máxima.

6.5 Descongelar

Pode escolher entre 2 modos de descongelação:

- Descongelação por peso 

- Descongelação por tempo 





Não utilize a descongelação por peso com alimentos que estejam fora do congelador há mais de 20 minutos, nem com alimentos congelados prontos a cozinhar.



Para activar a descongelação por peso, é necessário utilizar um peso superior a 100 g e inferior a 2000 g de alimentos.



Para descongelar menos de 200 g, coloque os alimentos na periferia do prato rotativo.



1. Prima  para descongelar por peso ou  para descongelar por tempo.
2. Rode o botão de selecção para definir o peso ou o tempo.
Na descongelação por peso, o tempo é definido automaticamente.
3. Prima  para confirmar e activar o microondas.



6.6 Cozedura em várias fases



Se uma fase for descongelar, defina-a como a primeira fase.



Pode cozinhar alimentos no máximo de 2 etapas.

1. Prima  para descongelar por peso ou  para descongelar por tempo.
2. Rode o botão de selecção para definir o tempo ou o peso de descongelação.
3. Prima  para escolher a função.

4. Prima  repetidamente para seleccionar o nível de potência.
5. Rode o botão de selecção para definir o tempo.
6. Prima  para confirmar e ativar o microondas.
Quando ouvir um sinal sonoro durante a cozedura, vire ou mexa os alimentos.

6.7 Grelhador e Cozedura Combinada

Consulte as tabelas de definição de potência

1. Prima  para definir a função desejada.
2. Prima  para confirmar.
3. Rode o botão de selecção para definir o tempo.
4. Prima  para confirmar e ativar o microondas.

Prima  para aumentar o tempo de cozedura.



7. PROGRAMAS AUTOMÁTICOS

AVISO!

Consulte os capítulos relativos à segurança.

7.1 Cozedura Automática

Use esta função para cozinhar alimentos facilmente. O microondas selecciona as definições óptimas automaticamente.

1. Rode o botão de selecção no sentido horário para escolher o menu pretendido.
2. Prima  para confirmar.
3. Rode o botão de selecção para definir o peso do menu.
4. Prima  para confirmar e activar o microondas.

Menu	Quantidade
A - 1	200 g
Pizza	400 g
A - 2	250 g
Carne	350 g
	450 g
A - 3	200 g
Legumes	300 g
	400 g

Menu	Quantidade
A - 4 Massa	50 g (adicione 450 ml de água) 100 g (adicione 800 ml de água)
A - 5 Batatas	200 g 400 g 600 g
A - 6 Peixe	250 g 350 g 450 g
A - 7 Bebida	1 chávena, (120 ml) 2 chávenas, (240 ml) 3 chávenas, (360 ml)
A - 8 Pipocas	50 g 100 g

8. UTILIZAR OS ACESSÓRIOS

AVISO!

Consulte os capítulos relativos à segurança.

8.1 Inserir o conjunto do prato rotativo

CUIDADO!

Não cozinhe os alimentos sem o conjunto do prato rotativo. Utilize apenas o conjunto do prato rotativo fornecido com o micro-ondas.



Nunca cozinhe alimentos diretamente na bandeja de cozedura de vidro.

1. Coloque a guia com roletes à volta do eixo do prato rotativo.
2. Coloque o tabuleiro de cozedura de vidro sobre a guia do rolo.

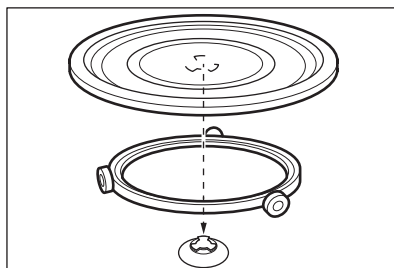

8.2 Insira a prateleira do grelhador

CUIDADO!



A grelha não pode ser utilizada com a função de micro-ondas. Existe o risco de danificar o aparelho. Utilize a grelha apenas com a função de grelhador.

Coloque a grelha no conjunto do prato rotativo.

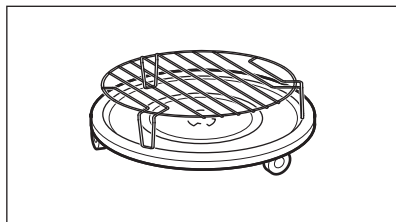

9. FUNÇÕES ADICIONAIS

9.1 Bloqueio de Segurança para Crianças

O Bloqueio de Segurança para Crianças impede a ativação acidental do microondas.

Prima continuamente durante 3 segundos. O aparelho emite um sinal sonoro.

Quando o Bloqueio de Segurança para Crianças está activo, o visor apresenta .

Para desactivar o Bloqueio de Segurança para Crianças Prima continuamente durante 3 segundos.

9.2 Temporizador de cozinha

Pode definir o máximo de 95 minutos.

1. Prima .
2. Rode o botão de definição para definir o tempo.
3. Prima para confirmar. O temporizador continua a contar quando abrir a porta ou interromper o funcionamento do microondas. Prima para cancelar.

Quando o tempo definido tiver decorrido, o aparelho emite um sinal sonoro.

9.3 Definir o relógio

1. Prima até ser apresentado 12H ou 24H.
2. Rode o botão de definição da hora para acertar as horas.
3. Prima para confirmar.
4. Rode o botão de definição da hora para acertar os minutos.
5. Prima para confirmar.

9.4 Silenciar o som da tecla tátil

A função permite silenciar o som da tecla tátil.

1. Abrir a porta.
 2. Prima sem soltar e prima ao mesmo tempo. OFF é apresentado.
 3. Feche a porta.
- Para ligar o som, repita o procedimento acima. ON é apresentado.

10. SUGESTÕES E DICAS

AVISO!

Consulte os capítulos relativos à segurança.

10.1 Dicas para cozinhar no micro-ondas

Problema	Solução
Não consegue encontrar detalhes sobre a quantidade de alimentos preparados.	Procure um tipo de alimento semelhante. Aumente ou diminua os tempos de cozedura de acordo com a seguinte regra: <ul style="list-style-type: none">• O dobro da quantidade quase o dobro do tempo.• Metade da quantidade é metade do tempo.
Os alimentos ficaram demasiado secos.	Defina um tempo de cozedura mais curto ou selecione uma potência de micro-ondas mais baixa.
Os alimentos não estão descongelados, quentes ou cozinhados quando o tempo termina.	Defina um tempo de cozedura mais longo ou uma potência mais elevada. Tenha em atenção que os pratos grandes precisam de mais tempo.
Após o fim do tempo de cozedura, os alimentos sobreaquecem por fora, mas ainda não estão prontos por dentro.	Da próxima vez, defina uma potência mais baixa e mais tempo. Mexa os líquidos a meio do tempo, por exemplo, a sopa.
Os resultados da cozedura com arroz são fracos.	Para obter os melhores resultados com arroz, utilize um prato plano e largo.

10.2 Descongelar

Descongele sempre com o lado da gordura para assar virado para baixo.

Não descongele a carne coberta, pois pode provocar a cozedura em vez de descongelar.

Descongele sempre o peito de aves inteiro virado para baixo.

10.3 Cozinhar

Retire sempre a carne refrigerada e as aves do frigorífico pelo menos 30 minutos antes de cozinhar.

Deixe a carne, as aves, o peixe e os legumes cobertos depois de cozinhar.

Escove um pouco de óleo ou manteiga derretida sobre o peixe.

Todos os legumes devem ser cozinhados com a potência máxima do micro-ondas.

Adicione 30-45 ml de água fria por cada 250 g de legumes.

Corte os legumes frescos em pedaços de tamanho uniforme antes de os cozinhar.

Cozinhe todos os legumes com uma tampa sobre o recipiente.

10.4 Reaquecer

Quando reaquecer refeições prontas embaladas, siga sempre as instruções da embalagem.

10.5 Grelhador

Grelhar alimentos planos no centro da prateleira do grelhador.

Vire os alimentos a meio do tempo definido e continue a grelhar.

10.6 Cozedura Combinada

Utilize a Cozedura Combinada para manter a crosta de determinados alimentos.

A meio do tempo de cozedura, virar os alimentos e continuar a cozinhar.

Cada modo combina as funções de micro-ondas e grelhador em diferentes períodos de tempo e níveis de potência.

11. MANUTENÇÃO E LIMPEZA

AVISO!

Consulte os capítulos relativos à segurança.

11.1 Notas e dicas sobre limpeza



- Limpe a parte da frente do aparelho com um pano macio, água morna e um agente de limpeza.
- Para limpar as superfícies metálicas, utilize um agente de limpeza normal.
- Limpe o interior do aparelho após cada utilização para o manter em boas condições. Remova regularmente os restos de alimentos. Certifique-se de que elimina o excesso de vapor/humidade.
- Limpe a sujidade persistente com um produto de limpeza especial.
- Limpe todos os acessórios regularmente e deixe-os secar. Utilize um pano macio com água morna e um agente de limpeza.
- Para amolecer os restos de água que são difíceis de remover, ferva um copo de água com a potência máxima do microondas durante 2 a 3 minutos.
- Para remover odores, misture um copo de água com 2 colheres de chá de sumo de limão e ferva no microondas durante 5 minutos.

12. RESOLUÇÃO DE PROBLEMAS

AVISO!

Consulte os capítulos relativos à segurança.

12.1 O que fazer se...

Problema	Causa possível	Solução
O aparelho não funciona.	O aparelho não está ligado à tomada.	Ligue a ficha do aparelho.
O aparelho não funciona.	Falta de fonte de alimentação elétrica.	Verifique o fusível ou o interruptor principal. Se o fusível ou o interruptor continuarem a quebrar o circuito, contacte um electricista qualificado.
O aparelho não funciona.	A porta não está fechada corretamente.	Certifique-se de não existe nada a bloquear a porta.
A lâmpada não funciona.	A luz está avariada.	É necessário substituir a lâmpada.
O visor mostra  .	O Bloqueio de Segurança para Crianças está ativado.	Desative o Bloqueio de Segurança para Crianças. Mantenha premido  durante 3 segundos.
Existem faíscas na cavidade.	Existe um prato de metal ou um prato com um acabamento metálico no interior.	Retire o prato do aparelho.
Existem faíscas na cavidade.	Existe um espeto de metal ou alguma folha de alumínio no interior que está em contacto com as paredes interiores.	Certifique-se de que os espetos ou a folha de alumínio não se encontram a tocar nas paredes interiores.

Problema	Causa possível	Solução
O conjunto do prato rotativo produz um ruído de arranhões ou de moagem.	Existe um objeto ou sujidade por baixo do tabuleiro de cozedura de vidro.	Limpe a área por baixo do tabuleiro de cozedura de vidro.
O aparelho deixa de funcionar sem motivo aparente.	Ocorreu uma anomalia.	Se esta situação se repetir, contacte um Centro de Assistência Técnica Autorizado.

12.2 Dados para a Assistência Técnica

Se não conseguir encontrar uma solução para o problema, contacte o seu fornecedor ou um Centro de Assistência Técnica Autorizado.

Os dados de contacto do Centro de Assistência Técnica encontram-se na placa de características. A placa de características encontra-se no aparelho. Não remova a placa de características do aparelho.

Recomendamos que anote os dados aqui:

Modelo (MOD.)

Número do produto (PNC)

Número de série (S.N.)

13. EFICIÊNCIA ENERGÉTICA

13.1 Informações do produto para consumo de energia e tempo máximo para alcançar o modo de baixa potência aplicável

Consumo de energia em modo de espera com o visor ligado	0.8 W
Consumo de energia em modo de espera com o visor desligado	0.5 W
Tempo máximo necessário para que o forno atinja automaticamente o modo de baixa potência aplicável	20 min

14. PREOCUPAÇÕES AMBIENTAIS

Recicle os materiais que apresentem o símbolo . Coloque a embalagem nos contentores indicados para reciclagem. Ajude a proteger o ambiente e a saúde pública através da reciclagem dos aparelhos eléctricos e electrónicos. Não elimine os

aparelhos que tenham o símbolo  juntamente com os resíduos domésticos. Coloque o produto num ponto de recolha para reciclagem local ou contacte as suas autoridades municipais.

Bine ați venit la AEG! Vă mulțumim pentru că ați ales produsul nostru.



A găsi sfaturi privind utilizarea, broșuri, informații pentru depanare, service și reparații:

www.aeg.com/support

Ne rezervăm dreptul asupra efectuării de modificări.

CUPRINS

1. INFORMAȚII PRIVIND SIGURANȚA.....	314
2. INSTRUCȚIUNI DE SIGURANȚĂ.....	317
3. INSTALAREA.....	318
4. DESCRIEREA PRODUSULUI.....	320
5. ÎNAINTE DE PRIMA UTILIZARE.....	322
6. UTILIZAREA ZILNICĂ.....	323
7. PROGRAME AUTOMATE.....	326
8. UTILIZAREA ACCESORIILOR.....	327
9. FUNCȚII SUPLIMENTARE.....	328
10. INFORMAȚII ȘI SFATURI.....	328
11. ÎNGRIJIREA ȘI CURĂȚAREA.....	330
12. DEPANARE.....	330
13. CLASA DE EFICIENȚĂ ENERGETICĂ.....	331
14. INFORMAȚII PRIVIND MEDIUL.....	331

1. ⚠ INFORMAȚII PRIVIND SIGURANȚA

Înainte de instalarea și de utilizarea aparatului, citiți cu atenție instrucțiunile furnizate. Producătorul nu este responsabil pentru nicio vătămare sau daună rezultată din instalarea sau utilizarea incorectă. Păstrați permanent instrucțiunile într-un loc sigur și accesibil pentru o consultare ulterioară.

1.1 Siguranța copiilor și a persoanelor vulnerabile

⚠ AVERTISMENT!

Risc de sufocare, vătămare sau dizabilitate permanentă.

- Acest aparat poate fi utilizat de copiii cu vârsta mai mare de 8 ani, de persoanele cu capacități fizice, senzoriale sau mentale reduse sau de persoanele ne-experimentate doar sub supraveghere sau după o scurtă instruire care să le

- ofere informațiile necesare despre utilizarea sigură a aparatului și să le permită să înțeleagă pericolele la care se expun. Copiii cu vârsta mai mică de 8 ani și persoanele cu dizabilități profunde și complexe nu trebuie lăsate să se apropie de aparat dacă nu sunt supravegheate permanent.
- Copiii trebuie supravegheați pentru a vă asigura că nu se joacă cu aparatul.
 - Nu lăsați ambalajele la îndemâna copiilor și aruncați-le conform reglementărilor.
 - **AVERTISMENT:** Aparatul și piesele accesibile ale acestuia devin fierbinți pe durata utilizării. Nu lăsați copiii și animalele de companie în apropierea aparatului atunci când funcționează și se răcește.
 - Dacă aparatul are un dispozitiv de siguranță pentru copii, acesta trebuie activat.
 - Copiii nu vor realiza operațiunile de curățare sau de întreținere care revin utilizatorului aparatului fără a fi supravegheați.

1.2 Informații generale despre siguranță

- Acest aparat poate fi utilizat numai pentru gătit.
- Acest aparat este proiectat pentru uz casnic utilizarea în locuințe individuale într-un mediu interior.
- Acest aparat electrocasnic poate fi utilizat în birouri, camere de oaspeți, camere de oaspeți cu paturi și mic dejun, case de oaspeți în cadrul fermelor și alte spații de cazare similare, în care această utilizare nu depășește (media) nivelurile de utilizare domestică.
- **AVERTISMENT:** Aparatul și piesele accesibile ale acestuia devin fierbinți pe durata utilizării. Aveți grijă să nu atingeți elementele de încălzire.
- **AVERTISMENT:** Doar o persoană calificată poate efectua operațiunile de service sau reparații care implică scoaterea capacului care oferă protecție la expunerea la microunde.

- **AVERTISMENT:** Dacă ușa sau garnitura ușii sunt deteriorate, aparatul nu va mai fi utilizat înainte de a fi reparat de o persoană calificată.
- **AVERTISMENT:** Lichidele și alte alimente nu trebuie încălzite în recipiente etanșe. Acestea pot exploda.
- În cazul în care cablul de alimentare este deteriorat, acesta trebuie înlocuit de producător, de centrul de service autorizat al acestuia sau de persoane cu o calificare similară pentru a se evita electrocutarea.
- Înainte de a efectua orice operațiune de întreținere, opriți aparatul și scoateți ștecherul din priză.
- Utilizați întotdeauna mănuși de cuptor pentru a scoate sau a pune în aparat vase sau accesorii.
- Aparatul nu trebuie să fie pus în funcțiune cu ajutorul unui cronometru extern sau al unui sistem separat de telecomandă.
- Recipientele metalice pentru alimente și băuturi nu sunt permise în timpul gătitului la microunde.
- Folosiți numai ustensile care sunt adecvate pentru utilizarea în cuptoarele cu microunde.
- Atunci când încălziți alimente în recipiente de plastic sau hârtie, supravegheați aparatul pentru a se evita riscul de aprindere.
- Aparatul este destinat încălzirii alimentelor și băuturilor. Uscarea alimentelor sau hainelor și încălzirea termofoarelor, a papucilor, bureților, lavetelor umede și a altor articole similare prezintă un risc de vătămare, aprindere sau incendiu.
- În cazul în care aparatul degajă fum, va fi oprit sau scos din priză, cu ușa cuptorului închisă pentru a înăbuși flăcările.
- Încălzirea băuturilor la microunde poate cauza fierberea eruptivă întârziată. Recipientul va fi manipulat cu grijă.
- Conținutul biberoanelor și al recipientelor pentru hrana bebelușilor va fi amestecat sau agitat, iar temperatura verificată înainte de servire, pentru a evita arsurile.

- Ouăle în coajă sau fierte tare nu vor fi încălzite în aparat, deoarece pot exploda, chiar și după ce încălzirea cu microunde s-a încheiat.
- Dacă aparatul nu este menținut curat, suprafața acestuia se poate deteriora, ceea ce afectează negativ durata de funcționare a aparatului și poate provoca o situație periculoasă.
- Temperatura suprafețelor accesibile poate fi ridicată atunci când aparatul funcționează.
- Nu activați aparatul atunci când acesta este gol. Piese metalice din interiorul cavității pot crea arc electric.
- Aparatul trebuie curățat regulat și toate depunerile de alimente trebuie eliminate.
- Nu folosiți un aparat de curățat cu abur pentru a curăța aparatul.
- Nu folosiți substanțe abrazive dure sau raclete ascuțite de metal pentru a curăța sticla ușii deoarece acestea pot zgâria suprafața, ceea ce poate avea drept consecință spargerea sticlei.
- Aparatul trebuie utilizat cu ușa decorativă deschisă (dacă este cazul).

2. INSTRUCȚIUNI DE SIGURANȚĂ

2.1 Instalarea

AVERTISMENT!

Doar o persoană calificată trebuie să instaleze acest aparat.

- Îndepărtați toate ambalajele.
- Dacă aparatul este deteriorat, nu îl instalați sau utilizați.
- Urmați instrucțiunile de instalare furnizate împreună cu aparatul.
- Aveți întotdeauna grijă când mutați aparatul deoarece acesta este greu. Folosiți întotdeauna mănuși de protecție și încălțăminte închisă.
- Nu trageți aparatul de mâner.

- Respectați distanțele minime față de alte aparate și corpuri de mobilier.
- Instalați aparatul într-un loc sigur și adecvat care satisface cerințele privind instalarea.
- Laturile aparatului trebuie să rămână lângă alte aparate sau unități cu aceeași înălțime.

2.2 Conexiunea electrică

AVERTISMENT!

Pericol de incendiu și electrocutare.

- Toate conexiunile electrice trebuie realizate de către un electrician calificat.
- Aparatul trebuie legat la o priză cu împământare.

- Asigurați-vă că parametrii de pe plăcuța cu date tehnice sunt compatibili cu valorile nominale ale sursei de alimentare.
- Dacă se conectează aparatul la priză folosindu-se un prelungitor, acesta din urmă trebuie să fie împământat.
- Procedați cu atenție pentru a nu deteriora ștecherul și cablul de alimentare electrică. Contactați centrul de service sau un electrician pentru a schimba un cablu de alimentare deteriorat.
- Nu trageți de cablul de alimentare pentru a scoate din priză aparatul. Trageți întotdeauna de ștecher.

2.3 Utilizarea

AVERTISMENT!

Pericol de rănire, arsuri și electrocutare sau explozie.

- Nu modificați specificațiile acestui aparat.
- Nu lăsați aparatul nesupravegheat în timpul funcționării.
- Nu aplicați presiune asupra ușii deschise.
- Nu blocați fantele de ventilație.
- Nu utilizați aparatul drept suprafață de lucru și nu utilizați interiorul cuptorului pentru a depozita obiecte.

2.4 Întreținerea și curățarea

AVERTISMENT!

Pericol de vătămare personală, incendiu sau deteriorare a aparatului!

- Înainte de a efectua operațiunile de întreținere, dezactivați aparatul și scoateți ștecherul din priză.
- Curățați cu regularitate aparatul pentru a preveni deteriorarea materialului de la suprafață.
- Nu lăsați să se depună resturi de mâncare sau de detergent pe suprafețele de etanșare ale ușii.

- Grăsimile și alimentele rămase în aparat pot lua foc și pot forma un arc electric atunci când este utilizată funcția microunde.
- Curățați aparatul cu o lavetă moale și umedă. Utilizați numai detergenți neutri. Nu folosiți niciun produs abraziv, burete abraziv, solvent sau obiect metallic.
- Dacă folosiți un spray pentru cuptor, respectați instrucțiunile de siguranță de pe ambalaj.

2.5 Serviciul de asistență tehnică

- Pentru a repara aparatul contactați Centrul de service autorizat. Utilizați doar piese de schimb originale.
- Acest produs conține o sursă de lumină cu clasa de eficiență energetică G.
- Referitor la becul (becurile) din acest produs și becurile de schimb vândute separat: Aceste becuri sunt concepute pentru a suporta situațiile fizice extreme din aparatele electrocasnice, cum ar fi cele de temperatură, vibrație, umiditate sau au rolul de a semnaliza informații privitoare la starea operațională a aparatului. Acestea nu sunt destinate utilizării în alte aplicații și nu sunt adecvate pentru iluminarea camerelor din locuință.

2.6 Gestionarea deșeurilor după încheierea ciclului de viață al aparatului

AVERTISMENT!

Pericol de rănire sau sufocare.

- Deconectați aparatul de la alimentarea de la rețea.
- Tăiați cablul de alimentare de la rețea chiar de lângă aparat și aruncați-l.

3. INSTALAREA

AVERTISMENT!

Consultați capitolele privind siguranța.

3.1 Instalația electrică

Acest cuptor cu microunde este livrat cu un cablu și ștecher pentru alimentare electrică.

Cablul are un fir de împământare cu ștecher cu împământare. Ștecherul trebuie conectat la o priză care este corect instalată și împământată. În cazul unui scurtcircuit electric, împământarea reduce riscul de electrocutare.

3.2 Instalarea - pregătirea prealabilă

Verificați dacă dimensiunile mobilierului respectă distanțele de instalare.

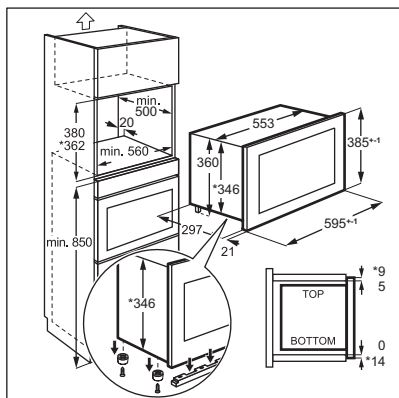

Pentru a instala cuptorul cu microunde într-un dulap cu dimensiunile ca în specificațiile de mai jos, scoateți cele 4 șuruburi și suportul din partea de jos a aparatului.

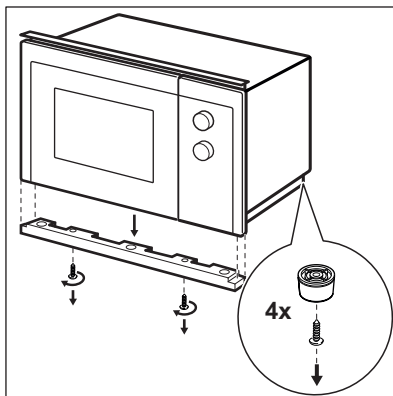
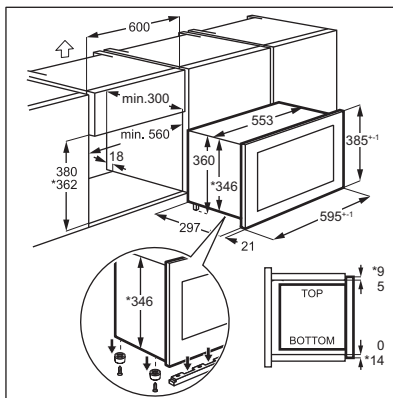

3.3 Instalarea

1. Cablul electric nu trebuie blocat în niciun fel.

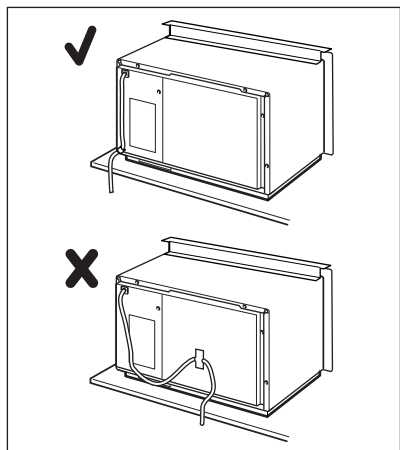

2. Introduceți cuptorul cu microunde în interiorul dulapului.

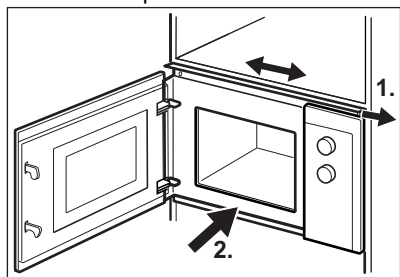

3. Fixați suportul superior în 2 șuruburi.

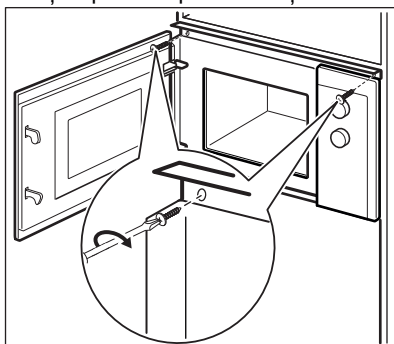

4. Respectați distanța minimă dintre cuptorul cu microunde și mobilierul adiacent.

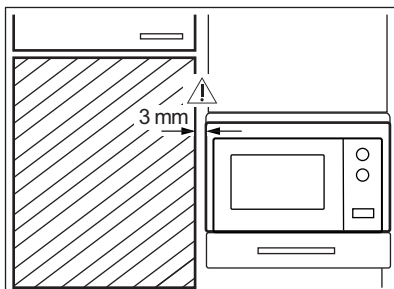

4. DESCRIEREA PRODUSULUI

4.1 Prezentare generală

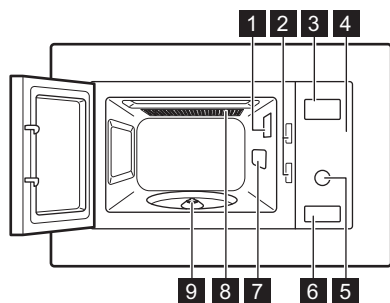

- 1 Bec
- 2 Sistem de siguranță cu interblocare
- 3 Afișaj





- 4 Panou de comandă
- 5 Buton rotativ pentru Setare
- 6 Dispozitiv de deschidere a ușii
- 7 Capac ghid de undă
- 8 Grill
- 9 Suportul farfuriei rotative



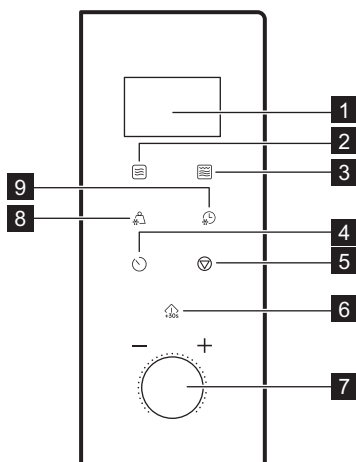



Acest Produs îndeplinește cerințele standardului european EN55011. În conformitate cu acest standard, acest produs este clasificat ca echipament din grupa 2 clasa B. Grupul 2 înseamnă că echipamentul generează în mod intenționat energie de radiofrecvență sub formă de radiații electromagnetice pentru tratarea termică a alimentelor. Echipament de clasa B înseamnă că echipamentul este adecvat pentru a fi utilizat în unități casnice.

4.2 Panoul de comandă



Element de afișare	Descrierea funcției
1 Afișaj	Afișează setările și timpul curent.
2 	Pentru a seta funcția microunde.
3 	Pentru a seta funcția de gătit combinat sau grătar.
4 	Pentru a seta ceasul și cronometrul.
5 	Pentru a dezactiva funcția microunde sau pentru a șterge setările de gătire.

Element de afișare	Descrierea funcției
6 	Pentru a porni aparatul sau pentru a prelungi durata de gătire cu 30 de secunde la putere maximă.
7 Buton rotativ pentru Setare 	Pentru a seta durata de gătire, greutatea sau funcția.
8 	Pentru decongelare în funcție de greutate.
9 	Pentru a decongelare în funcție de timp.

4.3 Accesoriile

Set farfurie rotativă



Folosiți întotdeauna setul de farfurie rotativă pentru a pregăti mâncarea în cuptorul cu microunde.

Tavă de gătit din sticlă și suport pentru farfurie rotativă.

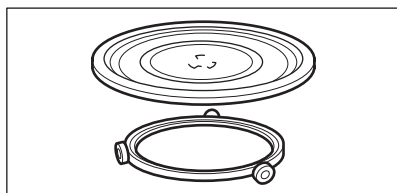

Suport grill

- Suport inferior pentru grătar

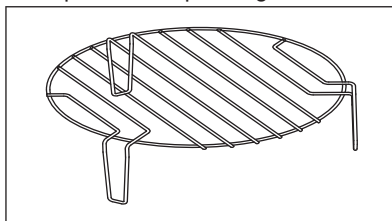

Utilizare pentru: frigerea la grătar cu intensitate scăzută a alimentelor, gătire prin convecție

5. ÎNAINTE DE PRIMA UTILIZARE



AVERTISMENT!

Consultați capitolele privind siguranța.

5.1 Îndepărtarea foliei protectoare

Înainte de prima utilizare, îndepărtați folia protectoare de pe panoul de comandă și butonul de deschidere a ușii.

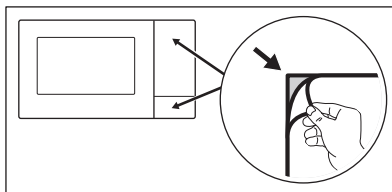

5.2 Curățarea inițială

AVERTISMENT!

Consultați capitolul „Îngrijirea și curățarea”.

- Scoateți toate accesoriile din cuptorul cu microunde.
- Curățați cu grijă cavitatea cuptorului cu o lavetă moale umedă.

5.3 Preîncălzirea

AVERTISMENT!

Preîncălziți aparatul gol înainte de a-l folosi prima dată.

1. Apăsăți  în mod repetat pentru a seta funcția Grill G.
2. Lăsați aparatul setat pe funcția timp de 30 min pentru a elimina mirosurile rezultate în urma procesului de fabricație.
3. Deschideți ușa și lăsați să se răcească.
4. Curățați și uscați cu grijă cavitatea aparatului cu o lavetă moale.

Aparatul poate emite un miros și fum în timpul primelor utilizări. Acest lucru este normal și nu indică nicio defecțiune.

Asigurați-vă că fluxul de aer din încăperea este suficient.

6. UTILIZAREA ZILNICĂ

AVERTISMENT!

Consultați capitolele privind siguranța.

6.1 Informații generale despre utilizarea aparatului

- După dezactivarea aparatului, așteptați încă câteva minute înainte de a scoate alimentele.
 - Scoateți ambalajul din folie de aluminiu, recipientele metalice etc. înainte de a prepara alimentele.
- #### Gătirea
- Dacă se poate, gătiți alimentele acoperite cu un material dedicat utilizării la microunde. Gătiți alimentele fără capac dacă doriți să le păstrați crocante
 - Nu gătiți prea intens preparatele prin alegerea unei puteri prea ridicate sau a unei durate prea mari. Alimentele se pot usca, arde sau se pot aprinde în unele locuri.
 - Nu utilizați aparatul pentru a găti ouă sau melci în cochilie deoarece aceștia pot exploda. În cazul ouălor prăjite, perforați mai întâi gălbenușurile.
 - Înainte de preparare, împungeți în câteva locuri mâncarea cu pielică sau coajă, cum ar fi cartofii, roșiile, cărnații și alte alimente similare folosind o furculiță, astfel încât mâncarea să nu explodeze.

- Pentru alimente refrigerate sau preparate congelate, setați o durată de gătire mai mare.
- Vasele care conțin sos trebuie agitate din când în când.
- Legumele care au o structură fermă, cum ar fi morcovii, mazărea sau conopida, trebuie gătite în apă.
- Întoarceți bucățile mai mari de alimente la jumătatea duratei procesului de gătire.
- Dacă este posibil, tăiați legumele în bucăți de dimensiuni similare.
- Folosiți vase plate, late.
- Nu utilizați vase realizate din porțelan, ceramică sau lut cu baze nefinisate sau orificii mici, de exemplu pe mânere. Umezeala poate pătrunde în aceste orificii, cauzând crăparea vasului atunci când acesta este încălzit.
- Tava de gătit din sticlă este necesară pentru funcționarea cuptorului cu microunde. Puneți alimente sau lichide pe aceasta.

Decongelarea cărnii, găinii, pește

- Puneți alimentele congelate, despachetate pe o farfurie ușor curbată cu un recipient dedesubt care să colecteze lichidul rezultat în urma decongelării.
- Întoarceți alimentele la jumătatea duratei de decongelare. Dacă este posibil, separați și scoateți bucățile care au început să se decongeleze.

Decongelarea untului, a feliilor de tort, a quark

- Nu decongețați complet alimentele în aparat, ci lăsați-le să se decongeleze la temperatura camerei. Aceasta asigură un rezultat mai uniform. Îndepărtați toate ambalajele metalice sau din aluminiu înainte de decongelare.

Decongelarea fructelor, legumelor

- Dacă fructele și legumele trebuie să rămână crude, nu le decongețați complet în aparat. Lăsați-le să se decongeleze la temperatura camerei.

- Utilizați un nivel mai mare de putere al microundelor pentru a găti fructele și legumele fără a le decongeala mai întâi.

Mese preparate

- Puteți pregăti preparate în aparat numai dacă ambalajul acestora este adecvat pentru utilizarea la microunde.
- Trebuie să respectați instrucțiunile producătorului tipărite pe ambalaj (de ex. îndepărtați capacul metalic și perforați folia de plastic).

Vase și materiale adecvate

Vas de gătit/Material	Microunde			Grill
	Decongelare	Încălzire	Gătirea	
Sticlă și porțelan rezistente la foc fără componente din metal, de ex. Pyrex, sticlă rezistentă la căldură	✓	✓	✓	✓
Sticlă și porțelan nerezistente la cuptor ¹⁾	✓	x	x	x
Raft de grătar, sticlă sau sticlă ceramică realizată din materiale rezistente la foc/congelare (ex. Arcoflam), raft pentru grill	✓	✓	✓	✓
Ceramică ²⁾ , vase de lut ²⁾	✓	✓	✓	x
Plastic rezistent la căldură până la 200 °C ³⁾	✓	✓	✓	x
Carton, hârtie	✓	x	x	x
Folie transparentă	✓	x	x	x
Folie pentru friptură cu închidere sigură pentru microunde ³⁾	✓	✓	✓	x
Vase pentru friptură din metal, de ex. email, fontă	x	x	x	✓
Forme de copt, acoperite cu lac negru sau silicon ³⁾	x	x	x	✓
Tavă de gătit	x	x	x	✓
Vase pentru rumenire, de ex. tigaie sau tavă pentru gătit	x	✓	✓	x
Mâncăruri preparate în ambalaj ³⁾	✓	✓	✓	✓

1) Fără placare / decorațiuni cu argint, aur, platină sau metal

2) Fără componente metalice sau din cuarț sau vase emailate care conțin metale

3) Respectați instrucțiunile producătorului cu privire la temperaturile maxime.



✓ adecvat

X nu este adecvat

6.2 Activarea și dezactivarea cuptorului cu microunde

⚠ ATENȚIE!

Nu lăsați cuptorul cu microunde să funcționeze dacă nu există alimente în acesta.

1. Apăsați  o singură dată.
2. Apăsați în mod repetat  sau rotiți butonul Setare pentru a seta funcția dorită.
3. Apăsați  pentru a confirma.

6.3 Tabelul cu nivelurile de putere

Apăsați 	Nivel de putere	Procentul aproximativ de putere
1 dată	P100	100 %
de 2 ori	P 80	80 %
de 3 ori	P 50	50 %
de 4 ori	P 30	30 %
de 5 ori	P 10	10 %

Gătitul la Grătar și Combinat

Apăsați 	Nivel de putere	Modul Funcție
Grătar		
1 dată	G	Grătar dublu
Gătit combinat		
de 2 ori	C – 1	55 % Microunde, 45 % Grătar
de 3 ori	C – 2	36 % Microunde, 64 % Grătar

6.4 Pornirea rapidă



Durata maximă pentru gătit este de 95 de minute.



Pentru a activa microundele timp de 30 de secunde la putere maximă, apăsați .

4. Rotiți butonul Setare pentru a seta durata.

5. Apăsați  pentru confirmare și activarea cuptorului cu microunde.

6. Cuptorul cu microunde se dezactivează automat atunci când expiră durata setată. Este emis un semnal sonor.



Pentru a dezactiva cuptorul cu microunde mai devreme:

- apăsați .
- deschideți ușa. Cuptorul cu microunde se oprește automat. Închideți ușa și apăsați  pentru a continua gătitul. Utilizați această opțiune pentru a inspecta alimentele.

Durata de gătit crește cu 30 de secunde la fiecare apăsare suplimentară a butonului. Pentru a seta durata gătirii în modul așteptare, rotiți butonul Setting knob, după care apăsați  pentru a porni cuptorul cu microunde la puterea maximă.

6.5 Decongelarea

Puteți alege între 2 moduri de decongelare:

- Decongelare în funcție de masă 
- Decongelare în funcție de timp 





Nu utilizați decongelarea în funcție de masă pentru alimente care au fost scoase din congelator pentru mai mult de 20 de minute sau pentru mâncăruri semipreparate congelate.



Pentru a activa decongelarea în funcție de masă trebuie să utilizați alimente cu masa între 100 g și 2.000 g.



Pentru a decongela mai puțin de 200 g de alimente, puneți-le pe marginea farfuriei rotative.





1. Apăsăți  pentru decongelarea în funcție de masă sau  pentru decongelarea în funcție de timp.
2. Rotiți butonul Setare pentru a seta masa sau durata.
Pentru decongelarea în funcție de masă, durata este setată automat.
3. Apăsăți  pentru confirmare și activarea cuptorului cu microunde.

6.6 Gătitul în mai multe etape







Dacă una dintre etape este decongelarea, setați-o ca primă etapă.

Puteți găti alimentele în maxim 2 etape.

1. Apăsăți  pentru decongelarea în funcție de greutate sau  pentru decongelarea în funcție de timp.
2. Rotiți butonul Setare pentru a seta durata decongelării sau greutatea.
3. Apăsăți  pentru a alege funcția.
4. Apăsăți  în mod repetat pentru a alege un nivel al puterii.
5. Rotiți butonul setări pentru a seta durata.
6. Apăsăți  pentru a confirma și activa cuptorul cu microunde.
Dacă auziți un semnal acustic în timpul gătirii, întoarceți sau re poziționați alimentele.

6.7 Gătitul la Grătar și Combinat

Consultați tabelele cu setările de putere

1. Apăsăți  pentru a seta funcția dorită.
 2. Apăsăți  pentru confirmare.
 3. Rotiți butonul setări pentru a seta durata.
 4. Apăsăți  pentru a confirma și activa cuptorul cu microunde.
- Apăsăți  pentru a prelungi durata de gătire.

7. PROGRAME AUTOMATE



AVERTISMENT!

Consultați capitolele privind siguranța.

7.1 Gătirea automată

Utilizați această funcție pentru a găti ușor alimentul preferat. Cuptorul cu microunde alege automat setările optime.

1. Rotiți butonul Setare spre dreapta pentru a alege meniul dorit.

2. Apăsăți  pentru a confirma.
3. Rotiți butonul Setare pentru a seta masa meniului.

4. Apăsăți  pentru confirmare și activarea cuptorului cu microunde.

Meniu	Cantitate
A - 1 Pizza	200 g 400 g
A - 2 Carne	250 g 350 g 450 g
A - 3 Legume	200 g 300 g 400 g
A - 4 Paste	50 g (adăugați 450 ml de apă) 100 g (adăugați 800 ml de apă)
A - 5 Cartofi	200 g 400 g 600 g
A - 6 Pește	250 g 350 g 450 g
A - 7 Băutură	1 ceașcă (120 ml) 2 cești (240 ml) 3 cești (360 ml)
A - 8 Popcorn	50 g 100 g

8. UTILIZAREA ACCESORIILOR

AVERTISMENT!

Consultați capitolele privind siguranța.

8.1 Introducerea setului farfurie rotativă

ATENȚIE!

Nu gătiți alimente fără setul farfurie rotativă. Folosiți doar setul farfurie rotativă furnizat împreună cu cuptorul cu microunde.



Nu gătiți niciodată alimentele direct pe tava de gătire din sticlă.

1. Puneți ghidajul cu role în jurul axului farfuriei rotative.

2. Puneți tava de gătire din sticlă pe ghidajul cu role.

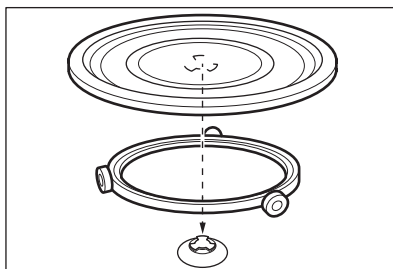

8.2 Introducerea suportului grătarului

⚠ ATENȚIE!



Suportul grătarului nu poate fi utilizat cu funcția microunde. Există riscul deteriorării aparatului. Utilizați suportul grătarului numai cu funcția grătar.

Puneți suportul grătarului pe setul pentru farfuria rotativă.

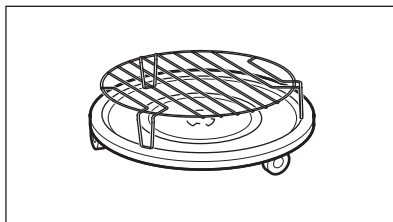

9. FUNCȚII SUPLIMENTARE

9.1 Dispozitivul de siguranță pentru copii

Dispozitivul de siguranță pentru copii împiedică utilizarea accidentală a cuptorului cu microunde.

Apăsați lung  timp de 3 secunde.

Este emis un semnal sonor.



Atunci când Dispozitivul de siguranță pentru

copii este activ, afișajul indică .

Pentru dezactivarea dispozitivului de siguranță pentru copii Apăsați lung  timp de 3 secunde.



9.2 Cronometrul de bucătărie

Puteți seta maxim 95 de minute.

1. Apăsați .
2. Rotiți butonul Setare pentru a seta durata.
3. Apăsați  pentru a confirma. Cronometrul funcționează în continuare atunci când deschideți ușa sau puneți pauză la cuptorul cu microunde. Apăsați  pentru a anula.



Este emis un semnal sonor după terminarea duratei setate.

9.3 Setarea ceasului

1. Apăsați  până când se afișează 12H sau 24H.
2. Rotiți butonul Setare timp pentru a introduce numărul de ore.
3. Apăsați  pentru confirmare.
4. Rotiți butonul Setare timp pentru a introduce numărul de minute.
5. Apăsați  pentru confirmare.

9.4 Dezactivarea sunetului tastei tactile

Funcția permite dezactivarea sunetului tastei tactile.

1. Deschideți ușa.
 2. Apăsați și mențineți apăsat  și apăsați simultan . OFF este afișat.
 3. Închideți ușa.
- Pentru a activa sunetul, repetați procedura de mai sus. ON este afișat.

10. INFORMAȚII ȘI SFATURI

⚠ AVERTISMENT!

Consultați capitolele privind siguranța.

10.1 Sfaturi pentru gătitul la microunde

Problemă	Soluție
Nu puteți găsi informații privind cantitățile de alimente preparate.	Căutați alimente similare. Măriți sau micșorați durata de gătire în conformitate cu următoarea regulă: <ul style="list-style-type: none">• O cantitate dublă înseamnă un timp dublu.• Jumătate din cantitate înseamnă jumătate din timp.
Mâncarea s-a uscat prea mult.	Setați o durată de gătit mai scurtă sau selectați o putere mai mică pentru microunde.
Alimentele nu sunt decongelate, fierbinți sau gătite după terminarea timpului.	Setați o durată de gătit mai lungă sau o putere mai mare. Rețineți faptul că vasele mari au nevoie de mai mult timp.
După terminarea timpului de gătire, mâncarea este supraîncălzită la exterior, însă nu este gata la interior.	Data viitoare setați o putere mai mică și o durată mai mare. Amestecați lichidele la jumătatea duratei, cum ar fi în cazul supei.
Rezultate slabe la gătitul orezului.	Pentru a obține rezultate mai bune în cazul orezului, folosiți farfuria întinse, mari.

10.2 Decongelarea

Decongeleți întotdeauna carnea așezând partea cu grăsime în jos.

Nu decongeleți carnea acoperită deoarece aceasta se poate găti în loc să se decongeleze.

Decongeleți întotdeauna pieptul de pui cu os așezându-l cu fața în jos.

10.3 Gătire

Scoateți întotdeauna carnea roșie și de pasăre din congelator cu cel puțin 30 de minute înainte de gătit.

Lăsați carnea roșie, pasărea, peștele și legumele acoperite după gătit.

Ungeți cu puțin ulei sau unt topit peștele.

Toate legumele trebuie gătite la puterea maximă a microundelor.

Adăugați 30 – 45 ml de apă rece la fiecare 250 g de legume.

Înainte de gătit, tăiați legumele proaspete în bucăți de dimensiuni egale. Gătiți toate legumele cu un capac pe recipient.

10.4 Reîncălzirea

Când reîncălziți mâncărurile semipreparate respectați întotdeauna instrucțiunile scrise pe ambalaj.

10.5 Grill

Frigeți la grătar alimentele plate în mijlocul raftului grătarului.

Întoarceți alimentele la jumătatea duratei setate și continuați prepararea la grătar.

10.6 Gătit combinat

Utilizați Gătitul combinat pentru a păstra crocante anumite alimente.

La jumătatea duratei de gătire, întoarceți alimentele și continuați gătitul.

Fiecare mod combină funcțiile de microunde și grătar la diferite intervale de timp și niveluri ale puterii.

11. ÎNGRIJIREA ȘI CURĂȚAREA

AVERTISMENT!

Consultați capitolele privind siguranța.

11.1 Observații și sfaturi privind curățarea

- Curățați partea din față a aparatului cu o lavetă moale, apă caldă și agent de curățare.
- Pentru a curăța suprafețele metalice, folosiți un agent de curățare obișnuit.
- Curățați interiorul aparatului după fiecare utilizare pentru a-l păstra în stare bună. Scoateți în mod regulat resturile

alimentare. Eliminați excesul de abur/umiditate.



- Curățați murdăria persistentă cu un agent de curățare special.
- Curățați regulat toate accesoriile și lăsați-le să se usuce. Folosiți o lavetă moale cu apă caldă și agent de curățare.
- Pentru a înmuia resturile dificil de curățat, fierbeți un pahar cu apă la puterea maximă a microundelor timp de 2 - 3 minute.
- Pentru a elimina mirosurile, amestecați un pahar cu apă cu 2 linguri de suc de lămâie și fierbeți la puterea maximă a cuptorului cu microunde timp de 5 minute.

12. DEPANARE

AVERTISMENT!

Consultați capitolele privind siguranța.

12.1 Ce trebuie făcut dacă...

Problemă	Cauză posibilă	Soluție
Aparatul nu funcționează.	Aparatul nu este conectat la priză.	Conectați aparatul.
Aparatul nu funcționează.	Lipsă sursă de curent electric.	Verificați siguranța sau comutatorul principal. Dacă siguranța sau comutatorul continuă să întrerupă circuitul, contactați un electrician calificat.
Aparatul nu funcționează.	Ușa nu este închisă corect.	Asigurați-vă că nimic nu blochează ușa.
Becul nu funcționează.	Becul este defect.	Becul trebuie înlocuit.
Afișajul indică  .	Dispozitivul Blocare acces copii este activat.	Dezactivați Dispozitivul de blocare acces copii. Mențineți apăsat  timp de 3 secunde.
Există scânteii în cavitate.	La interior este un vas metalic sau un vas cu accesorii din metal.	Scoateți preparatul din aparat.
Există scânteii în cavitate.	La interior există o frigăruie metalică sau o folie de aluminiu care atinge pereții interiori.	Frigăruia de metal sau folia nu trebuie să atingă pereții interiori.
Setul pentru farfuria rotativă scârșănește sau hârșăie.	Există un obiect sau o murdărie sub tava de gătire din sticlă.	Curățați zona de sub tava de gătire din sticlă.
Aparatul se oprește din funcționare fără niciun motiv clar.	Există o defecțiune.	Dacă situația se repetă, contactați Centrul de service autorizat.

12.2 Date pentru service

Dacă nu puteți găsi singur o soluție la problemă, adresați-vă comerciantului sau unui Centru de service autorizat.

Datele necesare centrului de service se găsesc pe plăcuța cu date tehnice. Plăcuța

cu date tehnice se găsește pe aparat. Nu scoateți plăcuța cu date tehnice de pe aparat.

Vă recomandăm să notați datele aici:

Model (MOD.)

Codul numeric al produsului (PNC)

Numărul de serie (S.N.)

13. CLASA DE EFICIENȚĂ ENERGETICĂ

13.1 Informații despre produs pentru consumul de energie și timpul maxim de atingere a modului de putere scăzută aplicabil

Consum de energie în standby cu afișajul pornit	0.8 W
Consum de energie în standby cu afișajul oprit	0.5 W
Timpul maxim necesar pentru ca echipamentul să atingă automat modul de putere scăzută aplicabil	20 min.

14. INFORMAȚII PRIVIND MEDIUL

Reciclați materialele marcate cu simbolul . Pentru a recicla ambalajele, acestea trebuie puse în containerele corespunzătoare. Ajuțați la protejarea mediului și a sănătății umane și la reciclarea deșeurilor din aparatele electrice și electrocasnice. Nu aruncați aparatele

marcate cu acest simbol  împreună cu deșeurile menajere. Returnați produsul la centrul local de reciclare sau contactați administrația orașului dvs.

Добро пожаловать в AEG! Благодарим вас за то, что вы остановили свой выбор на нашем изделии.



Рекомендации по использованию изделия, брошюры, руководство по устранению неисправностей, информацию о техническом обслуживании и ремонте можно найти на странице:
www.aeg.com/support

Право на изменения сохраняется.

СОДЕРЖАНИЕ

1. СВЕДЕНИЯ ПО ТЕХНИКЕ БЕЗОПАСНОСТИ.....	332
2. УКАЗАНИЯ ПО БЕЗОПАСНОСТИ.....	336
3. УСТАНОВКА.....	337
4. ОПИСАНИЕ ПРИБОРА.....	339
5. ПЕРЕД ПЕРВЫМ ИСПОЛЬЗОВАНИЕМ.....	341
6. ЕЖЕДНЕВНОЕ ИСПОЛЬЗОВАНИЕ.....	342
7. АВТОМАТИЧЕСКИЕ ПРОГРАММЫ.....	345
8. ИСПОЛЬЗОВАНИЕ ДОПОЛНИТЕЛЬНЫХ ПРИНАДЛЕЖНОСТЕЙ.....	346
9. ДОПОЛНИТЕЛЬНЫЕ ФУНКЦИИ.....	347
10. УКАЗАНИЯ И РЕКОМЕНДАЦИИ.....	348
11. УХОД И ОЧИСТКА.....	349
12. ПОИСК И УСТРАНЕНИЕ НЕИСПРАВНОСТЕЙ.....	349
13. ЭНЕРГЕТИЧЕСКАЯ ЭФФЕКТИВНОСТЬ.....	350
14. ОХРАНА ОКРУЖАЮЩЕЙ СРЕДЫ.....	351

1. ⚠ СВЕДЕНИЯ ПО ТЕХНИКЕ БЕЗОПАСНОСТИ

Перед установкой и эксплуатацией прибора внимательно ознакомьтесь с настоящей инструкцией. Изготовитель не несёт ответственность за травмы/ущерб, вызванные неправильной установкой и эксплуатацией. Обязательно храните данную инструкцию вместе с прибором для использования в будущем.

1.1 Безопасность детей и лиц с ограниченными возможностями

⚠ ВНИМАНИЕ!

Существует риск удушья, получения травм или стойких нарушений трудоспособности.

- Этот прибор может использоваться детьми старше восьми лет и лицами с ограниченными физическими, сенсорными или умственными способностями и с недостаточным опытом или знаниями только при условии нахождения под присмотром лица, отвечающего за их безопасность, или после получения соответствующих инструкций, позволяющих им безопасно эксплуатировать изделие и дающих им представление об опасности, связанной с его эксплуатацией. Детям младше 8 лет и лицам с ярко выраженными и комплексными нарушениями здоровья запрещается находиться рядом с прибором без постоянного присмотра.
- Дети должны находиться под присмотром для недопущения игр с прибором.
- Храните все упаковочные материалы вне досягаемости детей и утилизируйте их надлежащим образом.
- **ВНИМАНИЕ!** Прибор и его открытые элементы сильно нагреваются во время эксплуатации. Не подпускайте детей и домашних животных к прибору во время его использования, а также когда прибор еще не успел остыть.
- Если прибор оснащен устройством защиты детей, его следует включить.
- Очистка и доступное пользователю техническое обслуживание прибора не должны выполняться детьми без присмотра.

1.2 Общая безопасность

- Данный прибор предназначен исключительно для приготовления пищи.
- Данный прибор предназначен для бытового применения в отдельном домохозяйстве.
- Данный прибор можно использовать в офисах, гостиничных номерах, мини-гостиницах типа «ночлег и завтрак», сельских жилых домах и других аналогичных

помещениях, где такое использование не превышает (среднего) уровня бытового использования.

- **ВНИМАНИЕ!** Прибор и его открытые элементы сильно нагреваются во время эксплуатации. Будьте осторожны! Не прикасайтесь к нагревательным элементам.
- **ВНИМАНИЕ!** Все операции по обслуживанию и ремонту, в ходе которых требуется снятие кожуха, защищающего от воздействия микроволнового излучения, должны выполняться только квалифицированным специалистом.
- **ВНИМАНИЕ!** Если дверца или уплотнения дверцы повреждены, пользоваться прибором можно будет только после проведения ремонта квалифицированным специалистом.
- **ВНИМАНИЕ!** Не нагревайте жидкости и другие продукты в герметичных контейнерах. Они могут взорваться.
- Во избежание несчастного случая, замену поврежденного кабеля питания должен выполнять изготовитель, авторизованный сервисный центр или специалист с аналогичной квалификацией.
- Прежде чем приступить к операциям по чистке и уходу, выключите прибор и извлеките вилку сетевого шнура из розетки.
- Всегда используйте кухонные рукавицы для установки или извлечения аксессуаров или посуды из прибора.
- Запрещается эксплуатировать прибор с помощью внешнего таймера или отдельной системы дистанционного управления.
- Запрещается использовать металлические контейнеры для продуктов и напитков во время приготовления в режиме микроволновой обработки.
- Используйте только ту посуду, которая подходит для использования в микроволновой печи.

- При нагреве продуктов в пластиковых или бумажных контейнерах не оставляйте прибор без присмотра: может произойти возгорание.
- Прибор предназначен для нагревания продуктов и напитков. Сушка продуктов или одежды, а также разогрев грелок, тапочек, губок, влажной ткани и аналогичных предметов несет в себе риск травм, возгорания или пожара.
- При появлении дыма выключите прибор или извлеките вилку кабеля питания из розетки и не открывайте дверцу, чтобы не допустить приток воздуха к источнику возгорания.
- Разогревание напитков в режиме микроволновой обработки может привести к задержанному бурному вскипанию. Следует проявлять осторожность при извлечении контейнера.
- Содержимое бутылочек и баночек с детским питанием необходимо перемешать или взболтать и проверить температуру перед употреблением, чтобы избежать ожогов.
- Не следует нагревать в приборе как яйца в скорлупе, так и яйца, сваренные вкрутую, так как они могут взорваться даже после завершения нагрева в режиме микроволновой обработки.
- Если не поддерживать прибор в чистом состоянии, это может привести к повреждению его поверхности, что, в свою очередь, может сократить срок службы прибора и стать причиной возникновения опасной ситуации.
- Во время работы температура наружных поверхностей прибора может значительно повышаться.
- Не включайте прибор, если он пуст. Металлические части внутри камеры могут вызвать искрение.
- Прибор следует регулярно чистить, а также удалять из него все остатки продуктов.
- Не используйте для очистки прибора пароочиститель.

- Не используйте для очистки стеклянной дверцы жесткие абразивные чистящие средства или острые металлические скребки, так как ими можно поцарапать поверхность стекла, в результате чего оно может лопнуть.
- Прибор следует эксплуатировать с открытой декоративной дверцей (при ее наличии).

2. УКАЗАНИЯ ПО БЕЗОПАСНОСТИ

2.1 Установка

ВНИМАНИЕ!

Установка прибора должна осуществляться только квалифицированным специалистом.

- Удалите всю упаковку.
- Не устанавливайте и не подключайте прибор, имеющий повреждения.
- Следуйте инструкциям по установке, входящим в комплект прибора.
- Всегда будьте осторожны при перемещении прибора, поскольку он тяжелый. Всегда используйте защитные перчатки и закрытую обувь.
- При перемещении прибора не тяните за его ручку.
- Обеспечьте наличие минимально допустимых зазоров между соседними приборами и предметами мебели.
- Разместите прибор в безопасном месте, отвечающем требованиям установки.
- Другие приборы или предметы мебели, находящиеся рядом с прибором, должны иметь ту же высоту.

2.2 Подключение к электросети

ВНИМАНИЕ!

Существует риск пожара и поражения электрическим током.

- Все электрические подключения должны производиться квалифицированным электриком.
- Прибор должен быть заземлен.

- Убедитесь, что параметры, указанные на табличке с техническими данными, соответствуют характеристикам электросети.
- Если прибор подключен к электросети через удлинительный шнур, убедитесь, что шнур заземлен.
- Следите за тем, чтобы не повредить вилку и сетевой кабель. Для замены сетевого кабеля обратитесь в авторизованный сервисный центр или к электрику.
- Для отключения прибора от электросети не тяните за кабель электропитания. Всегда беритесь за саму вилку.

2.3 Эксплуатация

ВНИМАНИЕ!

Существует риск травмы, ожога и поражения электрическим током или взрыва.

- Не вносите изменения в конструкцию данного прибора.
- Не оставляйте прибор без присмотра во время его работы.
- Не надавливайте на открытую дверцу.
- Удостоверьтесь, что вентиляционные отверстия не закрыты.
- Не используйте прибор как столешницу и не используйте его внутреннюю камеру для хранения каких-либо предметов.

2.4 Уход и очистка

ВНИМАНИЕ!

Существует риск получения травмы, возгорания или повреждения прибора.

- Перед выполнением операций по чистке и уходу выключите прибор и извлеките вилку сетевого шнура из розетки.
- Регулярно выполняйте очистку прибора во избежание повреждения покрытия.
- Следите за тем, чтобы на уплотняющих поверхностях двери не накапливались остатки пищи или моющего средства.
- Жир и остатки продуктов в приборе могут привести к возгоранию и искрению при использовании функции микроволновой обработки.
- Протрите прибор мягкой влажной тканью. Используйте только нейтральные моющие средства. Не используйте абразивные средства, абразивные губки, растворители или металлические предметы.
- В случае использования спрея для очистки духового шкафа следуйте инструкции по безопасности на его упаковке.

2.5 Сервис

- Для ремонта прибора обратитесь в авторизованный сервисный центр.

Используйте только оригинальные запасные части.

- Данный продукт содержит источник света класса энергоэффективности G.
- О лампах внутри прибора и лампах, продаваемых отдельно в качестве запасных частей: данные лампы рассчитаны на работу в бытовых приборах в исключительно сложных температурных, вибрационных и влажностных условиях или предназначены для передачи информации о рабочем состоянии прибора. Они не предназначены для использования в других приборах и не подходят для освещения бытовых помещений.

2.6 Утилизация

ВНИМАНИЕ!

Существует опасность получения травм или удушья.

- Отключите прибор от сети электропитания.
- Обрежьте кабель электропитания как можно ближе к прибору и утилизируйте его.

3. УСТАНОВКА

ВНИМАНИЕ!

См. главы, содержащие Сведения по технике безопасности.

3.1 Подключение к электросети

Эта микроволновая печь поставляется с сетевым шнуром и вилкой.

Кабель имеет провод заземления и оснащен заземляющей вилкой. Вилка должна быть подключена к правильно установленной и заземленной розетке. В случае короткого замыкания заземление

снижает риск поражения электрическим током.

3.2 Установка — подготовка

Проверьте, отвечают ли размеры мебели требованиям, указанным в инструкции по установке.

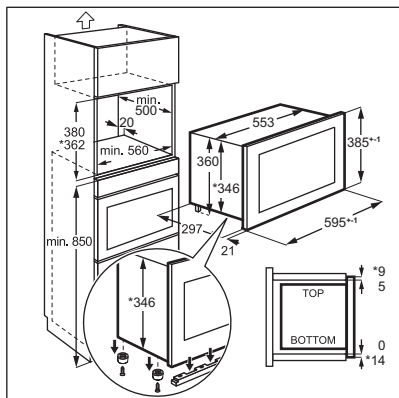

Чтобы установить микроволновую печь в шкаф указанных ниже размеров, выньте четыре винта и снимите кронштейн с нижней части прибора.

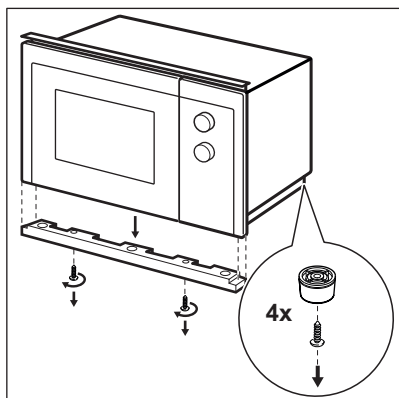
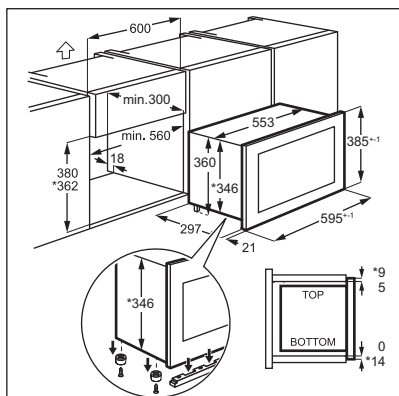

3.3 Установка

1. Кабель электропитания должен располагаться свободно.

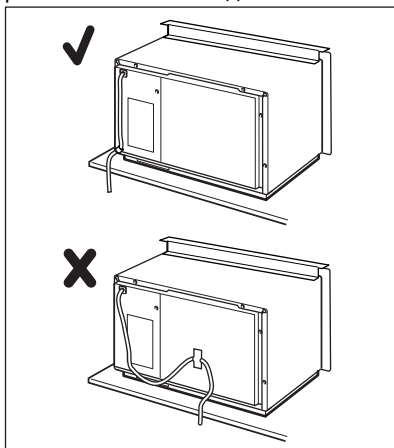

2. Вставьте микроволновую печь в шкаф.

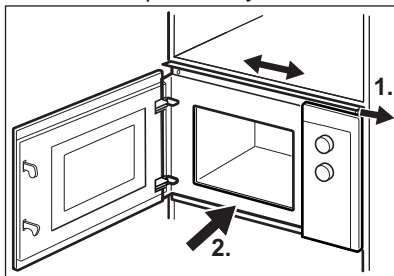

3. Закрепите верхний кронштейн двумя винтами.

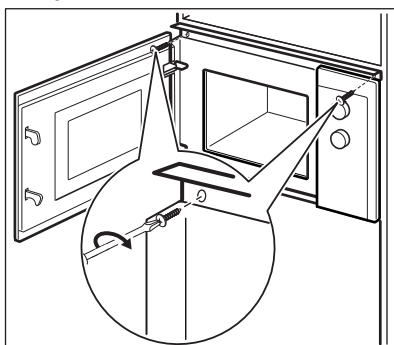

4. Соблюдайте минимальное расстояние между микроволновой печью и прилегающей мебелью.

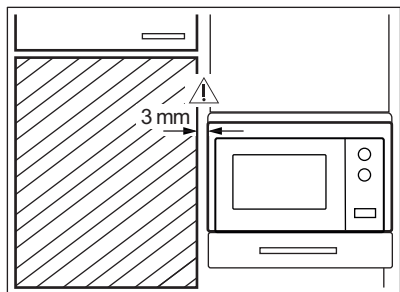

4. ОПИСАНИЕ ПРИБОРА

4.1 Общий обзор

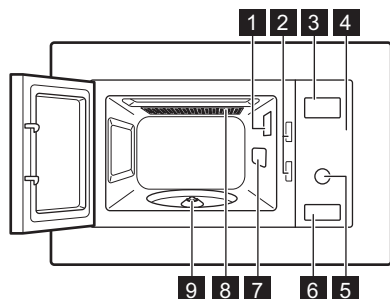

- 1** Лампа освещения
- 2** Система защитной блокировки
- 3** Дисплей
- 4** Панель управления
- 5** Ручка настройки
- 6** Устройство открывания двери







- 7** Крышка отверстия волновода
- 8** Гриль
- 9** Подставка для вращающегося поддона

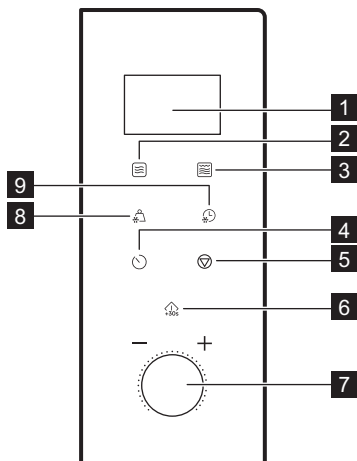

Данное Изделие соответствует требованиям европейского стандарта EN55011. В соответствии с этим стандартом данное изделие классифицируется как оборудование класса В группы 2. Группа 2 означает, что оборудование целенаправленно генерирует радиочастотную энергию в виде электромагнитного излучения для тепловой обработки пищевых продуктов. Класс В означает, что оборудование подходит для использования в жилых помещениях.

4.2 Панель управления



Элемент дисплея	Описание функции
1 Дисплей	Отображение настроек и текущего времени.
2 	Выбор режима микроволновой обработки.
3 	Выбор режима приготовления на гриле или комбинированного приготовления.
4 	Установка часов и таймера.
5 	Выключение микроволновой печи или сброс настроек приготовления.
6 	Для включения прибора или увеличения времени приготовления на 30 секунд при полной мощности.
7 Ручка настройки 	Установка времени приготовления, веса продукта или функции.
8 	Для выбора режима размораживания по весу.
9 	Размораживание продуктов по времени.

4.3 Аксессуары

Комплект с вращающимся поддоном



Обязательно используйте для приготовления продуктов в режиме микроволновой печи комплект с вращающимся поддоном.

Стеклоподдон и подставка для вращающегося поддона.

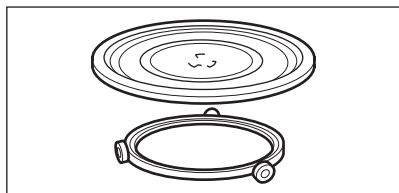

Подставка для гриля

- Низкая решетка для гриля

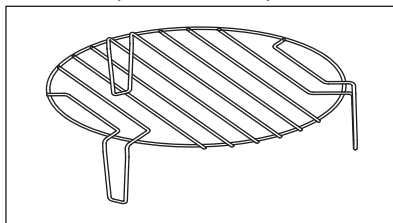

Используется для: приготовления на гриле с низкой интенсивностью, конвекционного приготовления

5. ПЕРЕД ПЕРВЫМ ИСПОЛЬЗОВАНИЕМ

ВНИМАНИЕ!

См. главы, содержащие Сведения по технике безопасности.

5.1 Удаление защитной пленки

Перед первым использованием снимите защитную пленку с панели управления и кнопки открывания дверцы.

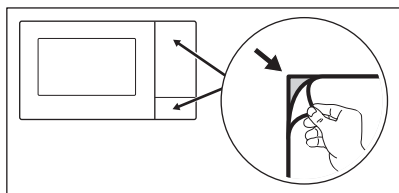

5.2 Первоначальная очистка

ВНИМАНИЕ!

См. Главу «Уход и очистка».

- Выньте из микроволновой печи все аксессуары.

- Тщательно очистите камеру духового шкафа влажной мягкой тряпкой.

5.3 Предварительный разогрев

ВНИМАНИЕ!

Перед первым использованием прибор следует предварительно разогреть.

1. Многократным нажатием выберите режим приготовления на гриле **G**.
2. Дайте прибору поработать на в течение 30 мин для удаления запаха, вызванного производственным процессом.
3. Откройте дверцу и дайте ей остыть.
4. Очистите камеру прибора влажной мягкой тканью и тщательно высушите.

Из прибора могут появиться неприятные запахи и дым в первые несколько использований. Это нормально и не указывает на неисправность. Необходимо обеспечить достаточную циркуляцию воздуха в помещении.

6. ЕЖЕДНЕВНОЕ ИСПОЛЬЗОВАНИЕ

ВНИМАНИЕ!

См. главы, содержащие Сведения по технике безопасности.

6.1 Общая информация по эксплуатации прибора

- После выключения прибора дайте продуктам постоять несколько минут.
- Прежде чем приступить к приготовлению, освободите продукты от алюминиевой фольги, металлических контейнеров и т. д.

Приготовление

- Во время приготовления накрывайте продукты материалами, пригодными для использования в микроволновой печи. Готовьте продукты, не накрывая их крышкой, только если требуется получить хрустящую корочку
- Не подвергайте продукты излишней тепловой обработке, устанавливая слишком высокую мощность и слишком большую длительность работы прибора. Продукты могут потерять влагу, подгореть или стать причиной пожара.
- Не используйте прибор для приготовления в скорлупе яиц или моллюсков/улиток, потому что они могут взрываться. Прежде чем приступить к приготовлению яичницы, проткните желтки.
- Продукты с кожей или кожурой, такие как картофель, помидоры или сосиски, перед приготовлением следует проткнуть вилкой в нескольких местах, чтобы они не взорвались.
- Для охлажденных или замороженных продуктов установите более длительное время приготовления.
- Блюда с соусом следует периодически перемешивать.
- Овощи с твердой структурой, например, морковь, горох или цветную капусту, необходимо готовить в воде.
- По прошествии половины времени приготовления переворачивайте крупные куски продуктов.

- При возможности нарежьте овощи на равные кусочки.
- Используйте плоские, широкие блюда.
- Не используйте кухонную посуду из фарфора, фаянса и глины, в которой есть небольшие отверстия без глазури (например, на ручках). В эти отверстия может попасть влага, что в свою очередь может привести к растрескиванию посуды при нагреве.
- Наличие стеклянного поддона обязательно для работы микроволновой печи. На него следует класть продукты или жидкости.

Размораживание мяса, птицы, рыбы

- Положите замороженный неразвернутый продукт на небольшую перевернутую тарелку, положенную в какой-либо контейнер, чтобы образующаяся при размораживании жидкость стекала в контейнер.
- По истечении половины времени размораживания переверните продукты. По возможности разделяйте куски и отбирайте те из них, которые уже начали размораживаться.

Размораживание сливочного масла, кусков кекса, креветок

- Не размораживайте продукты в микроволновке полностью, дайте им разморозиться при комнатной температуре. Это делает процесс размораживания более равномерным. Перед размораживанием удалите всю металлическую или алюминиевую упаковку.

Размораживание фруктов, овощей

- Если требуется сохранить овощи и фрукты неприготовленными, не размораживайте их в приборе полностью. Дайте им оттаять при комнатной температуре.
- Для приготовления овощей и фруктов без предварительного размораживания сначала задайте более высокую мощность микроволновой обработки.

Готовые блюда

- Готовить готовые блюда в приборе можно только в подходящей для микроволновки упаковке.

- Обязательно следуйте указанным на упаковке инструкциям производителя (например, снимите металлическую

крышку и проткните пластиковую пленку).

Подходящая посуда и материалы

Посуда/материал	Микроволны			Гриль
	Размораживание	Обогреватели	Приготовление	
Огнеупорное стекло и фарфор без металлических компонентов, например, Pyrex, термостойкое стекло	✓	✓	✓	✓
Нежаростойкое стекло и изделия из фарфора ¹⁾	✓	х	х	х
Стекло и витрокерамика из огнестойкого/морозостойкого материала, например, Arcoflam, решетка для гриля	✓	✓	✓	✓
Керамика ²⁾ , фаянс ²⁾	✓	✓	✓	х
Пластмасса, выдерживающая температуру до 200 °С ³⁾	✓	✓	✓	х
Картон, бумага	✓	х	х	х
Пищевая пленка	✓	х	х	х
Пленка для жарки, пригодная для использования в микроволновой печи ³⁾	✓	✓	✓	х
Металлическая посуда для жарки, например, эмалированная, чугунная	х	х	х	✓
Формы для выпечки, черные лакированные или с силиконовым покрытием ³⁾	х	х	х	✓
Эмалированный противень	х	х	х	✓
Посуда для хрустящей корочки, например, сковородка или тарелка	х	✓	✓	х
Готовые блюда в упаковке ³⁾	✓	✓	✓	✓

1) Без декоративного покрытия из серебра, золота, платины или других металлов

2) Без элементов из кварца или металла, а также без металлосодержащей глазури

3) Обязательно соблюдайте указания производителя относительно максимальных температур.

✓ подходит



х – не подходит

6.2 Включение и выключение микроволновой печи



ПРЕДУПРЕЖДЕНИЕ

Не включайте микроволновую печь, если в ней нет продуктов.

1. Нажмите  один раз.

2. Многократным нажатием кнопки  или поворотом ручки настройки выберите нужный режим.
3. Нажмите  для подтверждения.
4. Поверните ручку настройки, чтобы установить время.
5. Нажмите  для подтверждения выбора и включения микроволновой печи.
6. По истечении заданного времени микроволновая печь выключится автоматически. Раздастся звуковой сигнал.

Отключение микроволновой печи раньше срока:

- Нажмите .
- откройте дверцу. Работа микроволновой печи будет автоматически завершена. Закройте дверцу и нажмите , чтобы продолжить приготовление. Используйте эту опцию для проверки готовности блюда.

6.3 Таблицы уровней мощности

Нажмите  .	Уровень мощности	Приблизительный процент мощности
1 раз	P100	100 %
2 раза	P 80	80 %
3 раза	P 50	50 %
4 раза	P 30	30 %
5 раз	P 10	10 %

Гриль и комбинированное приготовление

Нажмите  .	Уровень мощности	Функциональный режим
Гриль		
1 раз	G	Полный гриль
Комбинированное приготовление		
2 раза	C – 1	Микроволновая обработка 55 %, гриль 45 %
3 раза	C – 2	Микроволновая обработка 36 %, гриль 64 %

6.4 Быстрый пуск



Максимальное время приготовления составляет 95 минут.

Для включения микроволновой печи на 30 секунд на полную мощность нажмите





Время приготовления увеличивается на 30 секунд при каждом нажатии кнопки.

Для установки времени приготовления в режиме ожидания поверните Setting knob против часовой стрелки, а затем нажмите , чтобы включить микроволновую печь на полную мощность.

6.5 Размораживание

Можно выбрать 2 режима размораживания:

- Размораживание по весу 
- Размораживание по времени 



Не используйте размораживание по весу для продуктов, которые были извлечены из морозильника дольше чем 20 минут назад или для замороженных продуктов быстрого приготовления.



Для выбора размораживания по весу требуется, чтобы вес продуктов был не менее 100 г и не более 2000 г.



Для размораживания продуктов весом менее 200 г положите их на край вращающегося поддона.

1. Нажмите на и выберите для размораживания по весу или для размораживания по времени.
2. Задайте требуемый вес или время, повернув ручку выбора уровня мощности.
При размораживании по весу время задается автоматически.
3. Нажмите на для подтверждения и включения микроволновой печи.

6.6 Многоэтапное приготовление



Если одним из этапов приготовления является размораживание, установите его как первый этап.

Приготовление блюда может выполняться максимум в два этапа.

1. Нажмите для размораживания по весу или для размораживания по времени.
2. Поверните ручку настройки, чтобы задать время или вес размораживания.
3. Нажмите , чтобы выбрать функцию.
4. Несколько раз нажмите , чтобы выбрать уровень мощности.
5. Поверните ручку настройки, чтобы установить время.
6. Нажмите для подтверждения выбора и включения микроволновой печи.
Когда прибор подаст звуковой сигнал во время приготовления, переверните или перераспределите продукты.

6.7 Гриль и комбинированное приготовление

См. таблицы уровней мощности.

1. Нажмите , чтобы выбрать нужную функцию.
2. Нажмите для подтверждения.
3. Поверните ручку настройки, чтобы установить время.
4. Нажмите для подтверждения выбора и включения микроволновой печи.

Для увеличения времени приготовления нажмите .

7. АВТОМАТИЧЕСКИЕ ПРОГРАММЫ



ВНИМАНИЕ!

См. главы, содержащие Сведения по технике безопасности.

7.1 Автоматическ Программы

Используйте эту функцию для легкого приготовления любимых блюд.

Микроволновая печь автоматически устанавливает оптимальные настройки.

1. Поверните ручку настройки по часовой стрелке, чтобы выбрать нужное меню.
2. Нажмите для подтверждения.
3. Поверните ручку настройки, чтобы задать вес блюда.

4. Нажмите  для подтверждения выбора и включения микроволновой печи.

Меню	Вес
A — 1 Пицца	200 г 400 г
A — 2 Мясо	250 г 350 г 450 г
A — 3 Овощи	200 г 300 г 400 г
A — 4 Макаронные изделия	50 г (добавьте 450 мл воды) 100 г (добавьте 800 мл воды)
A — 5 Картофель	200 г 400 г 600 г
A — 6 Рыба	250 г 350 г 450 г
A — 7 Напитки	1 чашка (120 мл) 2 чашки (240 мл) 3 чашки (360 мл)
A — 8 Попкорн	50 г 100 г

8. ИСПОЛЬЗОВАНИЕ ДОПОЛНИТЕЛЬНЫХ ПРИНАДЛЕЖНОСТЕЙ

ВНИМАНИЕ!

См. главы, содержащие Сведения по технике безопасности.

8.1 Установка комплекта с вращающимся поддоном

ПРЕДУПРЕЖДЕНИЕ

Не готовьте продукты без вращающегося поддона. Используйте только вращающийся поддон, входящий в комплект поставки микроволновой печи.



Ни в коем случае не готовьте продукты непосредственно на стеклянном поддоне.

1. Установите роликовую направляющую вокруг вала вращающегося поддона.
2. Поместите стеклянный поддон на роликовую направляющую.

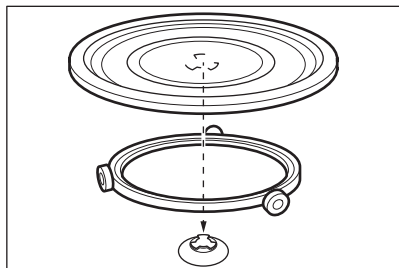

8.2 Установка подставки для гриля

ПРЕДУПРЕЖДЕНИЕ



Подставка для гриля не подходит для использования в режиме микроволновой обработки. Существует риск повреждения прибора. Используйте подставку для гриля только в режиме приготовления на гриле.

Установите подставку для гриля на вращающийся поддон.

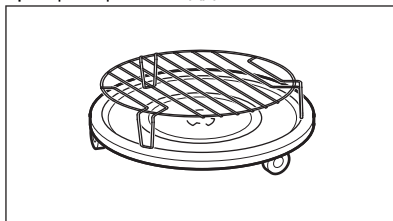



9. ДОПОЛНИТЕЛЬНЫЕ ФУНКЦИИ

9.1 Функция «Защита от детей»

Функция «Защита от детей» предотвращает случайное включение микроволновой печи.



Нажмите и удерживайте  в течение 3 секунд.

Прозвучит звуковой сигнал.

При включенной функции «Защита от детей» на дисплее отображается . Для выключения функции «Защита детей» коснитесь и удерживайте  в течение 3 секунд.

9.2 Кухонный таймер

Максимально допустимое количество минут – 95.



1. Нажмите .
2. Задайте требуемое время, повернув ручку выбора уровня мощности.
3. Для подтверждения выбора нажмите на .

При открывании дверцы или постановке микроволновой печи на паузу таймер продолжает работать.

Для отмены нажмите на .



По истечении заданного времени отсчета раздастся звуковой сигнал.

9.3 Установка текущего времени

1. Нажмите  до тех пор, пока не отобразится 12Н или 24Н.
2. Вращая ручку настройки времени, введите количество часов.
3. Нажмите  для подтверждения.
4. Вращая ручку настройки времени, введите количество минут.
5. Нажмите  для подтверждения.

9.4 Отключение звука сенсорной кнопки

Эта функция позволяет отключить звук сенсорной кнопки.

1. Откройте дверцу.
2. Нажмите и удерживайте  и одновременно нажмите . Отобразится OFF.

3. Закройте дверцу. Чтобы включить звук, повторите описанные выше действия. Отобразится ON.

10. УКАЗАНИЯ И РЕКОМЕНДАЦИИ

ВНИМАНИЕ!

См. главы, содержащие Сведения по технике безопасности.

10.1 Советы по приготовлению в микроволновой печи

Проблема	Способ устранения
Невозможно найти сведения о количестве приготавливаемой еды.	Найдите похожее блюдо. Увеличьте или уменьшите время приготовления, следуя правилу: <ul style="list-style-type: none"> • вдвое большее количество – почти вдвое больше времени; • половина от указанного количества готовится вдвое быстрее.
Продукты слишком сухие.	Задайте более короткое время приготовления или уменьшите мощность микроволновки.
По истечении установленного времени продукты не размораживаются, не нагреваются или не готовы.	Увеличьте время приготовления или мощность. Обратите внимание на, что большие по размеру блюда требуют более длительного времени приготовления.
По истечении времени приготовления продукты перегреваются снаружи, но все еще не готовы внутри.	В следующий раз уменьшите мощность и увеличьте время. Перемешивайте жидкие продукты, например, супы.
Неудовлетворительные результаты приготовления риса.	Для получения оптимальных результатов приготовления риса используйте плоское, широкое блюдо.

10.2 Размораживание

Всегда размораживайте жаркое, положив его жирной стороной вниз.

Не размораживайте накрытое мясо, так как это может привести к приготовлению, а не к размораживанию.

Если требуется разморозить птицу целиком, всегда кладите грудкой вниз.

10.3 Приготовление

Всегда извлекайте охлажденные мясо и птицу из холодильника, как минимум, за 30 минут до начала их приготовления.

Дайте мясу, птице, рыбе и овощам немного постоять накрытыми после приготовления.

Полейте рыбу небольшим количеством растительного или растопленного сливочного масла.

Все овощи следует готовить на полной мощности СВЧ.

На каждые 250 г овощей добавляйте 30–45 мл холодной воды.

Перед приготовлением нарежьте свежие овощи на одинаковые кусочки. Все овощи готовить в контейнере под крышкой.

10.4 Разогрев

При разогреве готовых блюд в упаковке всегда следуйте инструкциям на упаковке.

10.5 Грилирование

При грилировании готовьте продукты плоской формы в центре подставки для гриля.

По истечении половины времени приготовления переверните продукт и продолжите грилирование.

10.6 Комбинированное приготовление

Используйте режим комбинированного приготовления, чтобы сохранить определенные продукты хрустящими.

По истечении половины срока приготовления переверните продукты и продолжите приготовление.

В каждом режиме функции микроволновой печи и гриля используются различные соотношения времени применения и уровня мощности.

11. УХОД И ОЧИСТКА

ВНИМАНИЕ!

См. главы, содержащие Сведения по технике безопасности.

11.1 Примечания и советы по очистке

- Протирайте переднюю часть прибора мягкой тканью, смоченной в теплой воде с добавлением мягкого моющего средства.
- Для очистки металлических поверхностей используйте обычное чистящее средство.
- Очищайте внутреннюю поверхность прибора после каждого использования для поддержания его в надлежащем состоянии. Регулярно удаляйте остатки

пищи. Убедитесь в отсутствии избыточного пара/влаги.



- Для удаления стойких пятен используйте специальные чистящие средства.
- Регулярно очищайте все аксессуары, давая им высохнуть перед использованием. Используйте мягкую тряпку, смоченную в теплой воде и моющее средство.
- Для того, чтобы размягчить трудноудаляемые остатки пищи, вскипятите стакан воды на полной мощности СВЧ в течение 2–3 минут.
- Для удаления запахов добавьте в стакан воды 2 чайные ложки лимонного сока и кипятите на полной мощности СВЧ в течение 5 минут.

12. ПОИСК И УСТРАНЕНИЕ НЕИСПРАВНОСТЕЙ

ВНИМАНИЕ!

См. главы, содержащие Сведения по технике безопасности.

12.1 Что делать, если...

Неисправность	Возможная причина	решение
Прибор не работает.	Прибор не подключен к электросети.	Подключите прибор к сети питания.
Прибор не работает.	Отсутствие электропитания.	Проверьте предохранитель или главный выключатель. Если предохранитель или выключатель продолжают размыкать цепь, обратитесь к квалифицированному электрику.
Прибор не работает.	Дверца не закрыта как следует.	Проверьте, не мешает ли что-либо закрыванию дверцы.
Лампа не работает.	Лампа освещения перегорела.	Требуется замена лампы.
На дисплее отображается 	Включена функция «Защита от детей».	Отключите функцию «Защита от детей». Удерживайте  в течение 3 секунд.
В камере прибора видны искры.	Внутри находится металлическая посуда или посуда с металлическим бортиком.	Вывньте блюдо из прибора.
В камере прибора видны искры.	Металлическая шпажка или алюминиевая фольга касается стенок внутренней камеры.	Позаботьтесь о том, чтобы шпажка или фольга не касались стенок внутренней камеры.
От вращающегося поддона доносятся скрежещущие звуки.	Под стеклянным поддоном имеется посторонний предмет или туда попала грязь.	Очистите область под стеклянным поддоном.
Прибор прекращает свою работу без определенной причины.	Возникла неисправность.	Если ситуация повторится, обратитесь в авторизованный сервисный центр.

12.2 Информация для обращения в сервис центр

Если самостоятельно справиться с проблемой не удастся, обращайтесь в авторизованный сервисный центр.

Данные для сервисных центров находятся на табличке с техническими данными.

Табличка с техническими данными расположена на самом приборе. Не удаляйте с прибора табличку с техническими данными.

Рекомендуем записать их здесь:

Модель (MOD.)

Продуктовый номер (PNC)

Серийный номер (S.N.)

13. ЭНЕРГЕТИЧЕСКАЯ ЭФФЕКТИВНОСТЬ

13.1 Информация об изделии для определения потребляемой мощности и максимального времени перехода в режим пониженного энергопотребления

Потребляемая мощность в режиме ожидания с включенным дисплеем	0.8 Вт
Потребляемая мощность в режиме ожидания с выключенным дисплеем	0.5 Вт
Максимальное время, необходимое для автоматического перехода оборудования в соответствующий режим пониженного энергопотребления	20 мин

14. ОХРАНА ОКРУЖАЮЩЕЙ СРЕДЫ

Материалы с символом  следует сдавать на переработку. Положите упаковку в соответствующие контейнеры для сбора вторичного сырья. Принимая участие в переработке старого электробытового оборудования, Вы помогаете защитить окружающую среду и здоровье человека. Не выбрасывайте

вместе с бытовыми отходами бытовую технику, помеченную символом . Прибор следует доставить в место раздельного накопления и сбора отходов потребления или в пункт сбора использованной бытовой техники для последующей утилизации.

Добро дошли у АЕГ! Хвала што сте изабрали наш уређај.



Прибавите савете за коришћење, брошуре и информације за решавање проблема, сервисирање и поправку:
www.aeg.com/support

Задржано право измена.

САДРЖАЈ

1. ИНФОРМАЦИЈЕ О БЕЗБЕДНОСТИ.....	352
2. БЕЗБЕДНОСНА УПУТСТВА.....	355
3. ИНСТАЛАЦИЈА.....	357
4. ОПИС ПРОИЗВОДА.....	358
5. ПРЕ ПРВЕ УПОТРЕБЕ.....	360
6. СВАКОДНЕВНА УПОТРЕБА.....	361
7. АУТОМАТСКИ ПРОГРАМИ.....	365
8. КОРИШЋЕЊЕ ПРИБОРА.....	365
9. ДОДАТНЕ ФУНКЦИЈЕ.....	366
10. НАПОМЕНЕ И САВЕТИ.....	367
11. НЕГА И ЧИШЋЕЊЕ.....	368
12. РЕШАВАЊЕ ПРОБЛЕМА.....	368
13. ENERGETSKA EFIKASNOST.....	369
14. ЕКОЛОШКА ПИТАЊА.....	370

1. ⚠ ИНФОРМАЦИЈЕ О БЕЗБЕДНОСТИ

Пре инсталације и коришћења уређаја, пажљиво прочитајте приложено упутство. Произвођач није одговоран за било какве повреде или штету које су резултат неисправне инсталације или употребе. Чувајте упутство за употребу на безбедном и приступачном месту за будуће коришћење.

1.1 Безбедност деце и осетљивих особа

⚠ УПОЗОРЕЊЕ!

Постоји ризик од гушења, повреда или трајног инвалидитета.

- Овај уређај могу да користе деца старија од 8 година и особе са смањеним физичким, чулним или менталним способностима, као особе којима недостају искуство и

знање, уколико им се обезбеди надзор или им се дају упутства у вези са употребом уређаја на безбедан начин и уколико схватају могуће опасности. Децу млађа од 8 година, као и особе са веома тешким и сложеним инвалидитетом, треба држати даље од уређаја, осим ако су под сталним надзором.

- Децу треба контролисати како се не би играла са уређајем.
- Држите сву амбалажу даље од деце и одложите је на одговарајући начин.
- УПОЗОРЕЊЕ: Уређај и његови доступни делови могу бити врели током коришћења. Држите децу и кућне љубимце даље од уређаја када уређај ради и када се хлади.
- Ако овај апарат има уређај за безбедност деце, треба га активирати.
- Деца не смеју да обављају чишћење и корисничко одржавање уређаја без надзора.

1.2 Опште мере безбедности

- Овај уређај је намењен само за кување.
- Овај уређај је намењен за употребу у једном домаћинству у затвореним просторима.
- Уређај се може користити у канцеларијама, хотелским собама, пансионима, сеоским туристичким домаћинствима и сличним објектима за смештај где употреба не превазилази (просечан) ниво потрошње по домаћинству.
- УПОЗОРЕЊЕ: Уређај и његови доступни делови могу бити врели током коришћења. Треба бити пажљив како би се избегло додиривање грејних елемената.
- УПОЗОРЕЊЕ: Само компетентне особе могу да врше оправку или сервисирање које обухвата скидање поклопца који пружа заштиту од излагања микроталасној енергији.

- УПОЗОРЕЊЕ: Уколико су врата или заптивке врата оштећени, уређај се не сме укључивати све док га не поправи компетентна особа.
- УПОЗОРЕЊЕ: Немојте загревати течности и друге намирнице у херметички затвореним посудама. Оне могу да експлодирају.
- Уколико је кабл за напајање оштећен, њега мора да замени произвођач, одговарајући овлашћени сервисни центар или лица сличне квалификације, како би се избегла електрична опасност.
- Пре било каквог поступка одржавања уређаја, искључите га и извадите утикач кабла за напајање из зидне утичнице.
- Када вадите прибор или посуђе из рерне или их стављате у рерну, увек носите заштитне рукавице.
- Уређајем немојте управљати помоћу спољашњег тајмера или засебног система даљинског управљања.
- Није дозвољено коришћење металних посуда за храну и пића током кувања у микроталасној рерни.
- Употребљавајте само посуде које су погодне за употребу у микроталасним рернама.
- Приликом загревања хране у пластичним или папирним посудама, пазите на уређај због могућности да дође до паљења.
- Уређај је намењен за подгревање хране и напитака. Сушење хране или одеће и загревање грејних јастучића, папуча, сунђера, влажних крпа и слично, може проузроковати повреде, паљење или пожар.
- Уколико се уређај дими, ручно прекините програм или искључите уређај из струје и оставите врата затворена како би се пламен угасио.
- Загревање напитака у микроталасној рерни може проузроковати еруптивно кључање. Стога се мора пазити приликом руковања посудом.

- Садржај флашица и посуда са храном за бебе треба промешати и протрести, а температуру треба проверити пре конзумирања, како би се избегле опекотине.
- Јаја у љусци и цела тврдо кувана јаја не треба загревати у уређају, јер могу да експлодирају чак и након загревања у микроталасној рерни.
- Уколико се уређај не одржава чистим, то може довести до површинских оштећења која би могла неповољно утицати на рок трајања уређаја и евентуално довести до опасности.
- Температура изложених површина може да буде висока док апарат ради.
- Немојте да активирате уређај ако је празан. Унутрашњи метални делови могу створити електричне варнице.
- Уређај треба редовно чистити и из њега уклањати остатке хране.
- Немојте користити парочистач за чишћење уређаја.
- Немојте користити груба абразивна средства за чишћење или оштре металне сунђере за чишћење стаклених врата јер они могу изгребати површину због чега може доћи до распрскавања стакла.
- Апарат мора да се користи с отвореним украсним вратима (ако постоје).

2. БЕЗБЕДНОСНА УПУТСТВА

2.1 Монтажа

УПОЗОРЕЊЕ!

Само квалификована особа може да инсталира овај уређај.

- Уклоните комплетну амбалажу.
- Немојте да инсталирате или користите оштећен уређај.
- Придржавајте се упутстава за монтажу које сте добили уз уређај.
- Увек водите рачуна приликом померања уређаја зато што је тежак.

Увек користите заштитне рукавице и затворену обућу.

- Не вуците уређај за ручицу.
- Неопходно је придржавати се минималног растојања од других уређаја и кухињских елемената.
- Инсталирајте уређај на сигурно и прикладно место које испуњава захтеве за инсталацију.
- Стране уређаја морају бити поред уређаја или јединица исте висине.

2.2 Прикључивање струје

УПОЗОРЕЊЕ!

Ризик од пожара и струјног удара.

- Сва прикључивања струје треба да обави квалификован електричар.
- Уређај мора да буде уземљен.
- Уверите се да су параметри на плочици са техничким карактеристикама компатибилни са одговарајућим параметрима електричне мреже за напајање.
- Уколико је уређај прикључен преко продужног кабла, проверите да ли је кабл уземљен.
- Проверите да нисте оштетили главно напајање и кабл за напајање. Обратите се сервису или електричару да бисте заменили оштећени кабл за напајање.
- Не вуците кабл за напајање како бисте искључили уређај. Кабл искључите тако што ћете извући утикач из утчице.

2.3 Употреба

УПОЗОРЕЊЕ!

Постоји ризик од повређивања, опекотина и струјног удара или експлозије.

- Немојте да мењате спецификацију овог уређаја.
- Не остављајте уређај без надзора током рада.
- Немојте излагати отворена врата великом оптерећењу.
- Поведите рачуна да отвори за вентилацију нису запушени.
- Уређај немојте користити као радну површину, а његову унутрашњост немојте користити за складиштење.

2.4 Одржавање и чишћење

УПОЗОРЕЊЕ!

Постоји ризик од повреде, пожара или оштећења уређаја.

- Пре одржавања искључите уређај и извучите струјни утикач из зидне утичице.

- Редовно чистите уређај да бисте спречили пропадање површинског материјала.
- Немојте дозволити да дође до испирања хране или таложења остатака од средстава за чишћење код области врата уређаја.
- Остаци масноће и хране у уређају могу изазвати пожар и електрично варничење када ради функција микроталаса.
- Уређај очистите влажном меком крпом. Користите искључиво неутралне детерџенте. Немојте користити абразивне производе, абразивне јастучиће за чишћење, раствараче или металне предмете.
- Уколико користите спреј за пећницу, придржавајте се безбедносних упутстава на амбалажи.

2.5 Сервисирање

- Ради оправке уређаја обратите се овлашћеном сервисном центру. Користите само оригиналне резервне делове.
- Овај производ садржи извор светлости чија је класа енергетске ефикасности G.
- Када се ради о сијалицама унутар производа и резервних делова, сијалице које се продају засебно: Ове сијалице су намењене да издрже екстремне физичке услове у кућним апаратима, као што су температура, вибрације, влага, или су намењене да сигнализирају информације о радном стању уређаја. Нису предвиђене за употребу у другим уређајима и нису погодне за осветљавање просторија у домаћинству.

2.6 Одлагање

УПОЗОРЕЊЕ!

Опасност од повређивања или гушења.

- Искључите уређај из струје.
- Исеците мрежни електрични кабл на месту које је близу уређаја и одложите га.

3. ИНСТАЛАЦИЈА

⚠ УПОЗОРЕЊЕ!

Погледајте поглавља о безбедности.

3.1 Електрична инсталација

Микроталасна рерна се испоручује са струјним каблом и струјним утикачем.

Кабл садржи проводник уземљења и клин уземљења. Утикач мора да се укључи у утичницу која је прописно уграђена и уземљена. У случају кратког споја, уземљење смањује ризик од струјног удара.

3.2 Инсталација – претходна припрема

Проверите да ли димензије намештаја задовољавају захтеве у погледу удаљености уређаја приликом монтирања.

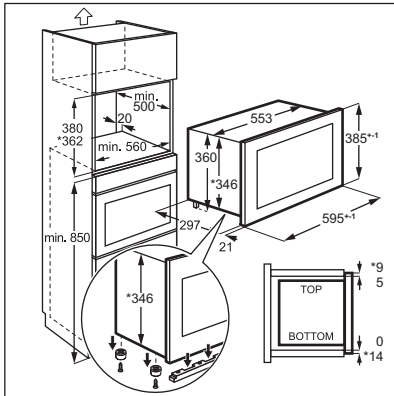

Да бисте инсталирали микроталасну рерну у орман доленаведених димензија, уклоните 4 завртња и држач са дна уређаја.

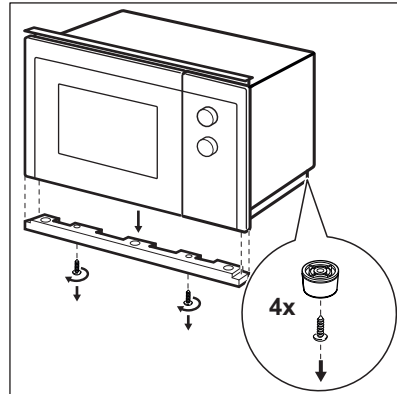
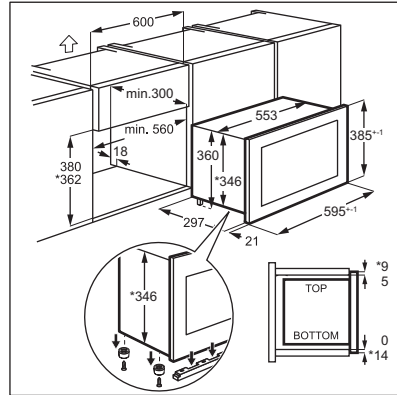

3.3 Инсталирање

1. Електрични кабл не сме бити заробљен на било који начин.

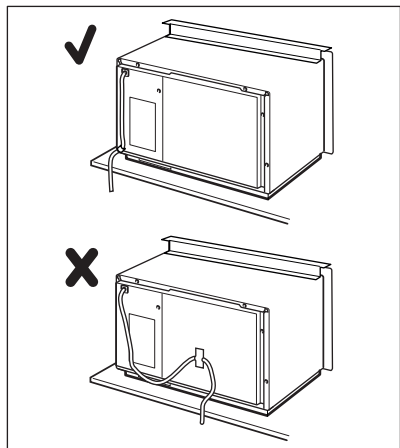

2. Убаците микроталасну рерну у орман.

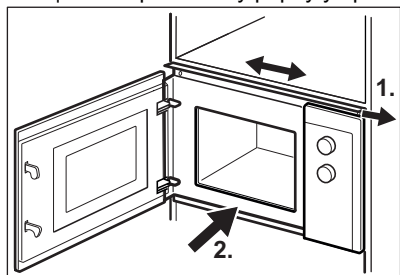

3. Причврстите горњи носач са 2 завртња.

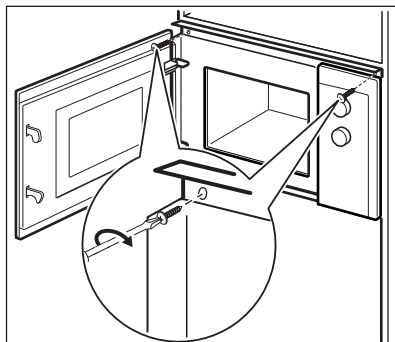

4. Задржите минимално растојање између микроталасне рерне и суседног намештаја.

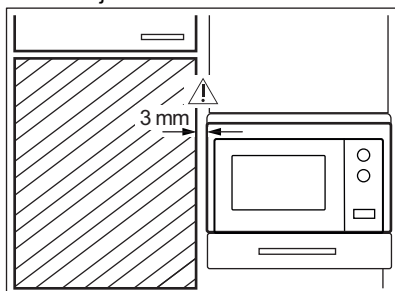

4. ОПИС ПРОИЗВОДА

4.1 Општи приказ

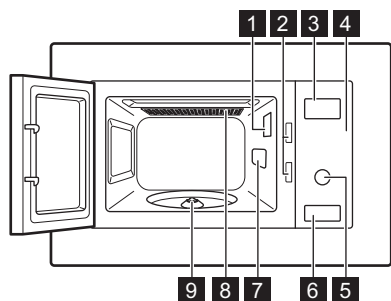

- 1 Лампица
- 2 Сигурносни систем за затварање врата





- 3 Дисплеј
- 4 Командна табла
- 5 Дугме за подешавање
- 6 Отварач за врата
- 7 Поклопац на магнетрону
- 8 Гриловање
- 9 Носач ротирајуће платформе



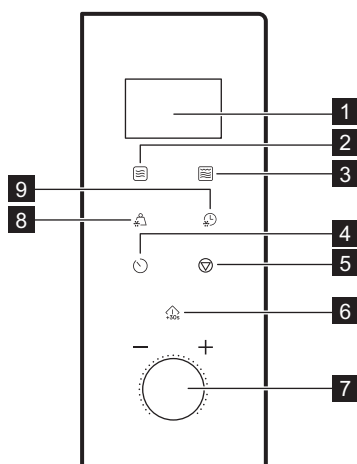



Овај производ испуњава захтеве европског стандарда EN55011. У складу са овим стандардом, овај производ је класификован као опрема групе 2 класе Б. Група 2 значи да опрема намерно генерише радио-фреквентну енергију у облику електромагнетног зрачења ради термичке обраде хране. Опрема класе Б значи да је опрема погодна за употребу у домаћинствима.

4.2 Командна табла



Елемент дисплеја	Опис функција
1 Дисплеј	Приказује подешавања и тренутно време.
2 	За подешавање функције микроталаса.
3 	За подешавање функције гриловања или комби-нованог кувања.
4 	За подешавање сата и тајмера.
5 	За деактивирање микроталасне пећнице или брисање подешавања кувања.

Елемент дисплеја	Опис функција
<p>6 </p>	За покретање уређаја или продужавање времена кувања за 30 секунди при максималној снази.
<p>7 Дугме за подешавање </p>	За подешавање времена кувања, тежине или функције.
<p>8 </p>	За одмрзавање хране према њеној тежини.
<p>9 </p>	За одмрзавање хране према одређеном времену.

4.3 Прибор

Склоп обртног постоља



За припрему хране у микроталасној пећници увек користите склоп обртног постоља.

Стаклена подлога и носач ротирајуће платформе.

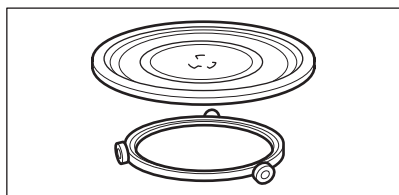

Решетка за гриловање

- Доња решетка за гриловање

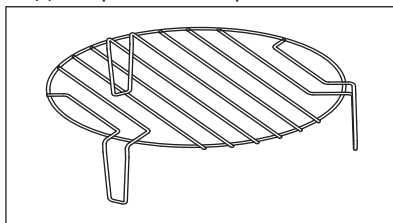

Користи се за: гриловање хране на ниској температури, конвекционо кување

5. ПРЕ ПРВЕ УПОТРЕБЕ



УПОЗОРЕЊЕ!

Погледајте поглавља о безбедности.

5.1 Уклањање заштитне фолије

Пре прве употребе уклоните заштитну фолију са контролне табле и дугмета за отварање врата.

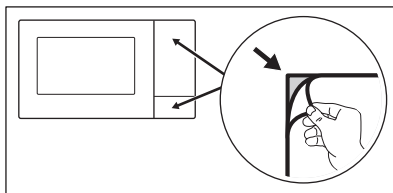

5.2 Прво чишћење

УПОЗОРЕЊЕ!

Погледајте одељак „Нега и чишћење“.

- Уклоните сав прибор из микроталасне рерне.
- Пажљиво очистите унутрашњост пећнице влажном меком крпом.

5.3 Предгревање

УПОЗОРЕЊЕ!

Претходно загрејте уређај пре прве употребе.

1. Притисните  неколико пута да бисте подесили функцију Гриловање **G**.
2. Оставите уређај да ради укупно 30 мин како би се уклонили непријатни мириси након рада пећнице.
3. Отвори врата и пустите да се охлади.
4. Очистите унутрашњост уређаја влажном меком крпом, а затим је пажљиво обришите сувом тканином.

Уређај може да испушта непријатан мирис и дим током првих неколико употреба. Ово је нормално и не значи да постоји квар. Побрините се да проток ваздуха у соби буде довољан.

6. СВАКОДНЕВНА УПОТРЕБА

УПОЗОРЕЊЕ!

Погледајте поглавља о безбедности.

6.1 Опште информације о коришћењу уређаја

- Након што искључите уређај, пустите да храна одстоји неколико минута.
- Пре припреме хране уклоните алуминијумску фолију амбалаже, металне посуде итд.

Кување

- По могућству, храну пеците прекривену одговарајућим материјалом за микроталасну рерну. Храну припремајте неоткривену само ако желите да буде хрскава
- Немојте да прекувате јела тако што ћете изабрати подешавање снаге које је превелико и време које је предуго. Храна може да се пресуши, да загори или да се запали на неким местима.
- Уређај немојте користити за кување јаја или пужева у љусци, јер они могу да експлодирају. Када пржите јаја, прво пробушите жуманце.
- Пре печења, на неколико места пробушите виљушком кожицу или ољуштите намирнице као што су кромпир, парадајз, кобасице и сличне како не би експлодирале.

- За охлађену или смрзнуту храну подесите дуже време кувања.
 - Јела у сосу треба да се промешају с времена на време.
 - Поврће које има чврсту структуру, као на пример шаргарепа, грашак или карфиол, мора да се кува у води.
 - Окрените веће комаде хране када прође половина времена печења.
 - Ако је могуће, поврће исеците на комаде сличне величине.
 - Користите равно, широко посуђе.
 - Немојте користити посуђе направљено од порцелана, керамике или земљано посуђе са неглазираним дном или малим отворима, нпр. на ручкама. Влага може доћи до ових отвора и проузроковати пуцање посуђа када се оно загреје.
 - Стаклени тањир за кување је неопходан за функционисање микроталасне рерне. Ставите на њега храну или течности.
- #### Одмрзавање меса, живине, рибе
- Распаковане смрзнуте намирнице ставите у дубок тањир или сличну посуду у којој ће се скупљати одмрзнута течност.
 - Окрените храну када прође половина времена одмрзавања. По могућству је поделите, а затим уклоните делове који су почели да се одмрзавају.

Одмрзавање путера, порција колача, кварк сира

- Немојте у потпуности да одмрзавате храну у уређају, већ је оставите да се одмрзне на собној температури. Ово даје уједначене резултате. Пре одмрзавања, уклоните сву металну или алуминијумску амбалажу.

Одмрзавање воћа, поврћа

- Ако воће и поврће треба да остане сирово, немојте их до краја отапати у уређају. Оставите да се одмрзну на собној температури.
- За кување воћа и поврћа без претходног одмрзавања користите већу јачину микроталаса.

Готова јела

- Готова јела можете припремати у уређају само уколико је њихова амбалажа прикладна за коришћење у микроталасним рернама.
- Морате се придржавати упутстава произвођача која су одштампана на паковању (нпр. уклоните металне поклопце и пробушите пластичну фолију).

Погодни материјали и посуђе за кување

Посуђе/материјал	Микроталасна пећница			Гриловање
	Одмрзавање	Загревање	Кување	
Ватростално стакло и порцелан, без металних компоненти, нпр. Ругех посуђе, стакло отпорно на топлоту	✓	✓	✓	✓
Неватростално стакло и порцелан ¹⁾	✓	х	х	х
Стакло и стаклена керамика направљена од материјала који може да се користи у рерни/за одмрзавање (нпр. аркофлам), полица за грил	✓	✓	✓	✓
Керамика ²⁾ , земљано посуђе ²⁾	✓	✓	✓	х
Пластика отпорна на топлоту до 200°C ³⁾	✓	✓	✓	х
Картон, папир	✓	х	х	х
Приањајућа фолија	✓	х	х	х
Фолија за печење са затварањем које је безбедно за коришћење у микроталасној пећници ³⁾	✓	✓	✓	х
Посуђе за печење које је израђено од метала, нпр. емајла, ливеног гвожђа	х	х	х	✓
Плехови за печење обложени црним лаком или силиконом ³⁾	х	х	х	✓
Плех за печење	х	х	х	✓
Посуђе које служи да се храна у њима запече, нпр. тигањ за припрему хрскавих јела или подлога за печење хрскаве корице	х	✓	✓	х

Посуђе/материјал	Микроталасна пећница			Гриловање
	Одмрзавање	Загревање	Кување	
Готова јела у амбалажи ³⁾	✓	✓	✓	✓

- 1) Без сребрне, златне, платинасте или металне пресвлаке/украса
 2) Без кварца или металних компоненти, или глазура које садрже метале
 3) Обавезно се придржавајте упутства произвођача у вези са максималним температурама.



✓ **погодно**

X **није погодно**

6.2 Активирање и деактивирање микроталасне рерне

ОПРЕЗ

Немојте дозволити да микроталасна рерна ради уколико у њој нема намирница.

1. Притисните једном .
2. Узастопно притискајте  или окрените дугме за подешавање да бисте подесили жељену функцију.
3. Притисните  да бисте потврдили.

6.3 Табела за подешавање снаге



Притисните 	Подешавање снаге	Приближни проценат снаге
једанпут	P100	100 %
2 пута	P 80	80 %
3 пута	P 50	50 %
4 пута	P 30	30 %
5 пута	P 10	10 %

Гриловање и комбиновано кување

Притисните 	Подешавање снаге	Режим функције
Грил		
једанпут	G	Цели роштиљ
Комбиновано кување		

4. Окрените командно дугме за подешавање да бисте подесили време.
5. Притисните  да бисте потврдили и активирали микроталасну рерну.
6. Микроталасна рерна аутоматски се деактивира када задато време истекне. Огласиће се звучни сигнал.

Да бисте деактивирали микроталасну рерну раније:

- притисните .
- отворити врата. Микроталасна рерна се аутоматски зауставља. Затворите врата и притисните  да бисте наставили с кувањем. Користите ову опцију да бисте проверили да ли је јело добро припремљено.

Притисните 	Подешавање снаге	Режим функције
2 пута	C – 1	55 % микроталаса, 45 % грил
3 пута	C – 2	36 % микроталаса, 64 % грил

6.4 Брзи почетак





Максимално време кувања је 95 минута.

Да бисте активирали микроталасну рерну на 30 секунди при пуној снази притисните .

Време кувања се повећава за 30 секунди сваки пут када поново притиснете дугме. Да бисте подесили време кувања у режиму приправности, окрените Setting knob у смеру супротном од кретања казаљки на сату, а затим притисните  да бисте активирали микроталасну рерну при пуној снази.

6.5 Одлеђивање

Можете бирати између 2 режима за одмрзавање:

- Одмрзавање по тежини 
- Одмрзавање по времену 





Немојте користити одмрзавање према тежини за храну која је стајала ван замрзивача више од 20 минута или за замрзнуту полу-припремљену храну.



Да бисте активирали одмрзавање према тежини морате користити више од 100 г, а мање од 2000 г хране.



За одмрзавање мање од 200 г хране ставите је на ивицу обртног постоља.

1. Притисните  за одмрзавање по тежини или  за одмрзавање по времену.





2. Окрените командно дугме за подешавање да бисте подесили тежину или време. За одмрзавање по тежини, време се подешава аутоматски.
3. Притисните  да бисте потврдили и активирали микроталасну пећницу.

6.6 Припрема јела уз неколико функција које се међусобно смеђују





Ако је једна фаза одмрзавање, подесите Одмрзавање као први корак.



Храну можете кувати у највише 2 фазе.

1. Притисните  да бисте подесили Одмрзавање у зависности од тежине хране или притисните  да бисте подесили време одмрзавања.
2. Окрените дугме Подешавања како бисте подесили време одмрзавања или одмрзавање у зависности од тежине хране.
3. Притисните  да бисте изабрали ову функцију.
4. Узастопно притискајте  да бисте изабрали ниво снаге.
5. Окрените командно дугме Подешавања да бисте подесили време.
6. Притисните  да бисте потврдили и активирали микроталасну рерну. Када чујете звучни сигнал током кувања, окрените или прераспоредите храну.

6.7 Гриловање и комбиновано кување

Погледајте табеле за подешавање снаге

1. Притисните  како бисте подесили жељену функцију.
2. Притисните  да бисте потврдили.
3. Окрените командно дугме Подешавања да бисте подесили време.

4. Притисните  да бисте потврдили и активирали микроталасну рерну.
- Притисните  да бисте продужили време кувања.



7. АУТОМАТСКИ ПРОГРАМИ

УПОЗОРЕЊЕ!

Погледајте поглавља о безбедности.

7.1 Аутоматско кување

Користите ову функцију да бисте на једноставан начин припремили омиљену храну. Микроталасна рерна аутоматски поставља оптимална подешавања.

1. Окрените командно дугме за подешавање у смеру казаљке на сату да бисте изабрали жељени мени.
2. Притисните  да бисте потврдили.
3. Окрените командно дугме за подешавање да бисте у менију изабрали тежину.
4. Притисните  да бисте потврдили и активирали микроталасну рерну.

Мени	Количина
А - 1 Пица	200 г 400 г
А - 2 Месо	250 г 350 г 450 г
А - 3 Поврће	200 г 300 г 400 г
А - 4 Запечена тестенина	50 г (додати 450 мл воде) 100 г (додати 800 мл воде)
А - 5 Кромпир	200 г 400 г 600 г
А - 6 Риба	250 г 350 г 450 г
А - 7 Пиће	1 шоља (120 мл) 2 шоље (240 мл) 3 шоље (360 мл)
А - 8 Кокице	50 г 100 г

8. КОРИШЋЕЊЕ ПРИБОРА

УПОЗОРЕЊЕ!

Погледајте поглавља о безбедности.

8.1 Постављање склопа обртног постоља

⚠ ОПРЕЗ

Немојте кувати нити подгревати намирнице без склопа обртног постоља. Користите само оригинални склоп обртног постоља који сте добили уз микроталасну пећницу.

i

Немојте никада кувати храну непосредно на стакленом тањиру за кување.

1. Ставите ваљкасту вођицу око осовине обртног постоља.
2. Ставите стаклени тањир за кување на ваљкасту вођицу.

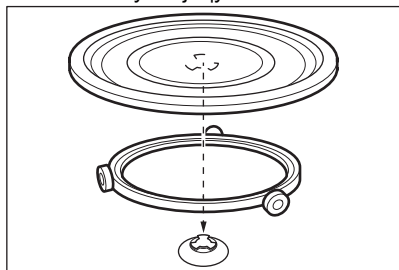

8.2 Убацавање решетке за гриловање

⚠ ОПРЕЗ



Решетка за гриловање се не може користити са функцијом микроталасне пећнице. Постоји ризик од оштећења уређаја. Решетку за гриловање користите само са функцијом „Гриловање“.

Ставите решетку за гриловање на ротирајућу платформу.

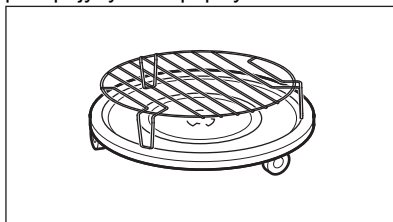

9. ДОДАТНЕ ФУНКЦИЈЕ

9.1 Блокада за безбедност деце

Функција блокаде за безбедност деце спречава случајно коришћење микроталасне рерне.

Притисните и задржите  током 3 секунде.

Огласиће се звучни сигнал.

Када је блокада за безбедност деце



укључена, дисплеј приказује .

Да бисте деактивирали функцију за безбедност деце притисните и задржите

 током 3 секунде.



9.2 Кухињски тајмер

Можете да подесите максимално 95 минута.

1. Притисните .
2. Окрените командно дугме за подешавање да бисте подесили време.
3. Притисните  да бисте потврдили. Тајмер и даље ради када отворите врата или притиснете паузу. Притисните  да бисте поништили. Када подешено време истекне, оглашава се звучни сигнал.



9.3 Подешавање сата

1. Притисните  док се на дисплеју не појави 12Н или 24Н.
2. Окрените командно дугме за Подешавање тачног времена да бисте унели часове.

3. Притисните  да бисте потврдили.
4. Окрените командно дугме за Подешавање тачног времена да бисте унели минуте.
5. Притисните  да бисте потврдили.

9.4 Искључивање звука

Ова функција вам омогућава да искључите звук.

1. Отворите врата.
 2. Притисните и држите  и истовремено притисните . OFF је приказано на дисплеју.
 3. Затворите врата.
- Поновите горенаведени поступак да бисте укључили звук. ON је приказано на дисплеју.

10. НАПОМЕНЕ И САВЕТИ

УПОЗОРЕЊЕ!

Погледајте поглавља о безбедности.

10.1 Савети за кување у микроталасној рерни

Проблем	Решење
Не можете да пронађете податке о количини хране која се припрема.	Погледајте за сличну врсту хране. Продужите или скратите време кувања пратећи следеће инструкције: <ul style="list-style-type: none"> • Двострука количина значи готово удвостручено време. • Половина количине значи половину времена.
Храна се превише осушила.	Подесите краће време кувања или изаберите слабију јачину микроталаса.
Храна је смрзнута, врела или печена након истеклог времена.	Подесите дуже време кувања или већу снагу микроталаса. Имајте на уму да обилнија јела захтевају дуже време кувања.
Када време кување истекне, храна је прегрејана споља али и даље није готова изнутра.	Следећи пут подесите мању снагу микроталаса и дуже време. На половини кувања промешајте течну храну, нпр. супу.
Лоши резултати кувања пиринча.	Ради добијања бољих резултата код припреме пиринча, користите равно, широко посуђе.

10.2 Одмрзавање

Печење увек одмрзавајте са масном страном окренутом надоле.

Немојте одмрзавати месо које је покривено, јер ће се тако месо пећи уместо да се одмрзава.

Живину у једном комаду увек одмрзавајте са грудима окренутим надоле.

10.3 Кување

Охлађено месо и живинско месо извадите из фрижидера најмање 30 минута пре кувања.

Месо, живинско месо, рибу и поврће оставите после кувања да се охлади покривено.

Рибу премажите са мало уља или истопљеног маслаца.

Све врсте поврћа треба кувати при пуној снази микроталаса.

Додајте 30 - 45 мл хладне воде на сваких 250 г поврћа.

Пре кувања исецајте свеже поврће на комаде једнаке величине. Сво поврће пеците у посуди са поклопцем.

10.4 Подгревање

Приликом подгревања запакованих готових јела увек се придржавајте упутстава одштампаних на паковању.

10.5 Гриловање

За гриловање пљоснате хране на средини решетке за гриловање.

Када истекне половина подешеног времена, окрените храну и наставите са гриловањем.

10.6 Комбиновано кување

Режим комбинованог кувања користите да бисте код одређених намирница задржали хрскавост.

На пола времена кувања окрените храну и наставите са кувањем.

Сваки режим комбинује функције микроталасне рерне и грила у различитом трајању и на различитим нивоима јачине.

11. НЕГА И ЧИШЋЕЊЕ

УПОЗОРЕЊЕ!

Погледајте поглавља о безбедности.

11.1 Напомене и савети за чишћење

- Очистите предњу страну уређаја меком крпом, топлом водом и средством за чишћење.
- За чишћење металних површина користите уобичајено средство за чишћење.
- Очистите унутрашњост уређаја након сваке употребе како бисте га одржали у добром стању. Редовно уклањајте

остатке хране. Потрудите се да уклоните вишак паре/влаге.

- Очистите тврдокорну нечистоћу специјалним средством за чишћење.
- Редовно чистите сав прибор и оставите га да се осуши. Користите меку крпу са топлом водом и средством за чишћење.
- Да бисте омекшали скореле остатке, ставите чашу воде у микроталасну на најјаче током 2 до 3 минута да вода проври.
- Да бисте уклонили непријатне мирисе, у чашу воде убаците 2 кашике лимуновог сока, промешајте и ставите у микроталасну током 5 минута док вода проври.



12. РЕШАВАЊЕ ПРОБЛЕМА

УПОЗОРЕЊЕ!

Погледајте поглавља о безбедности.

12.1 Шта учинити ако...

Проблем	Могући узрок	Решење
Уређај не ради.	Уређај није прикључен на мрежу.	Укључите апарат у струју.

Проблем	Могући узрок	Решење
Уређај не ради.	У случају нестанка струје.	Проверите осигурач или главни прекидач. Ако осигурач или прекидач наставе да прекидају струјно коло, обратите се квалификованом електричару.
Уређај не ради.	Врата нису добро затворена.	Проверите да ли нешто блокира врата.
Сијалица не ради.	Лампа је неисправна.	Сијалица се мора заменити.
Дисплеј приказује  .	Блокада за безбедност деце је активна.	Деактивирајте блокаду за безбедност деце. Задржите  на 3 секунде.
У унутрашњости рерне се појављују варнице.	У унутрашњости је метални посуда или посуда са металном оплатом.	Извадите јело из уређаја.
У унутрашњости рерне се појављују варнице.	Унутра се налази метални штапић или парче алуминијумске фолије која додирује унутрашње зидове.	Постарајте се да штапић или фолија не додирују унутрашње зидове.
Чује се као да склоп обртног постоља гребе или меље унутар рерне.	Испод стакленог тањира за кување налазе се остаци хране или се нагомилала прљавштина.	Очистите површину испод стакленог тањира за кување.
Уређај престаје да ради без икаквог видљивог разлога.	Дошло је до квара.	Уколико се случај понови, позовите овлашћени сервисни центар.

12.2 Подаци о сервисирању

Уколико не можете сами да пронађете решење проблема, обратите се продавцу или овлашћеном сервисном центру.

Подаци потребни сервисном центру налазе се на плочици са техничким

карактеристикама. Плочица са техничким карактеристикама налази се на уређају. Немојте уклањати плочицу са техничким карактеристикама из уређаја.

Препоручујемо вам да овде запишете податке:

Модел (MOD.)

Број производа (PNC)

Серијски број (S.N.)

13. ENERGETSKA EFIKASNOST

13.1 Информације о производу за потрошњу енергије и максимално време за достизање применљивог режима мале снаге

Потрошња енергије у стању приправности са укљученим дисплејем 0.8 W

Потрошња енергије у стању приправности са искљученим дисплејем 0.5 W

14. ЕКОЛОШКА ПИТАЊА

Рециклирајте материјале са симболом . Паковање одложите у одговарајуће контејнере ради рециклирања. Помозите у заштити животне средине и људског здравља као и у рециклирању отпадног материјала од електронских и електричних

уређаја. Уређаје обележене симболом  немојте бацати заједно са смећем. Производ вратите у локални центар за рециклирање или се обратите општинској канцеларији.

Vitajte vo svete AEG! Ďakujeme Vám, že ste si vybrali náš spotrebič.



Rady týkajúce sa používania, brožúry, návody na riešenie problémov a informácie o servise a opravách:
www.aeg.com/support

Vyhradzujeme si právo na zmeny bez predchádzajúceho upozornenia.

OBSAH

1. BEZPEČNOSTNÉ INFORMÁCIE.....	371
2. BEZPEČNOSTNÉ POKYNY.....	374
3. INŠTALÁCIA.....	375
4. POPIS VÝROBKU.....	377
5. PRED PRVÝM POUŽITÍM.....	379
6. KAŽDODENNÉ POUŽÍVANIE.....	379
7. AUTOMATICKÉ PROGRAMY.....	383
8. POUŽÍVANIE PRÍSLUŠENSTVA.....	384
9. DOPLNKOVÉ FUNKCIE.....	385
10. TIPY A RADY.....	385
11. OŠETROVANIE A ČISTENIE.....	386
12. RIEŠENIE PROBLÉMOV.....	387
13. ENERGETICKÁ ÚČINNOSŤ.....	387
14. OCHRANA ŽIVOTNÉHO PROSTREDIA.....	388

1. ⚠ BEZPEČNOSTNÉ INFORMÁCIE

Pred inštaláciou a používaním spotrebiča si pozorne prečítajte priložený návod na používanie. Výrobca nezodpovedá za zranenia ani za škody spôsobené nesprávnou montážou alebo používaním. Tieto pokyny uskladnite na bezpečnom a prístupnom mieste, aby ste do nich mohli v budúcnosti nahliadnuť.

1.1 Bezpečnosť detí a zraniteľných osôb

⚠ VAROVANIE!

Hrozí nebezpečenstvo udusenía, poranenia alebo trvalého postihnutia.

- Tento spotrebič smú používať deti staršie ako 8 rokov a osoby so zníženou fyzickou, zmyslovou alebo psychickou spôsobilosťou alebo nedostatkom skúseností a znalostí, iba

ak sú pod dozorom zodpovednej osoby alebo ak boli zodpovednou osobou poučené o bezpečnom používaní spotrebiča a rozumejú prípadným rizikám. Deti do 8 rokov a osoby s vysokou mierou postihnutia nesmú mať prístup k spotrebiču, pokiaľ nie sú pod nepretržitým dozorom.

- Deti by mali byť pod dozorom, aby sa zabezpečilo, že sa so spotrebičom nebudú hrať.
- Obaly vždy uschovajte mimo dosah detí a náležite ich zlikvidujte.
- UPOZORNENIE: Spotrebič a jeho prístupné časti sa počas používania môžu značne zahriať. Nedovoľte deťom ani domácim zvieratám priblížiť sa k spotrebiču počas prevádzky alebo keď sa ochladzuje.
- Ak má spotrebič detskú poistku, mala by byť zapnutá.
- Deti nesmú spotrebič bez dozoru čistiť ani vykonávať žiadnu údržbu na spotrebiči.

1.2 Všeobecná bezpečnosť

- Tento spotrebič je určený iba na prípravu jedál.
- Tento spotrebič je určený na jedno použitie v domácnosti v interiéri.
- Tento spotrebič sa môže používať v kanceláriách, hotelových host'ovských izbách, izbách s posteľou a raňajkami, v penziónoch na farme a iných podobných ubytovacích zariadeniach, ak takéto používanie nepresiahne (priemerné) úrovne používania v domácnosti.
- UPOZORNENIE: Spotrebič a jeho prístupné časti sa počas používania môžu značne zahriať. Nedotýkajte sa ohrevných článkov.
- UPOZORNENIE: Iba kvalifikovaná osoba môže vykonávať akékoľvek činnosti spojené so servisom alebo opravou, ktoré zahŕňajú odstránenie krytu poskytujúceho ochranu pred vystavením mikrovlnnej energii.
- UPOZORNENIE: Ak sú dvierka alebo ich tesnenie poškodené, spotrebič sa nesmie používať, kým ho neopraví kvalifikovaná osoba.

- UPOZORNENIE: Nezhrievajte tekutiny a iné potraviny v uzavretých nádobách. Môžu explodovať.
- Ak je poškodený elektrický napájací kábel, musíte ho dať vymeniť u výrobcu, v autorizovanom servisnom stredisku alebo u kvalifikovanej osoby, aby sa predišlo nebezpečenstvu.
- Pred vykonávaním údržby spotrebič vypnite a vytiahnite jeho zástrčku zo sieťovej zásuvky.
- Vždy používajte na vyberanie a vkladanie príslušenstva alebo riadu kuchynské rukavice.
- Neobsluhujte spotrebič prostredníctvom externého časovača ani osobitného diaľkového ovládača.
- Kovové nádoby na potraviny a nápoje nie sú povolené na prípravu jedla v mikrovlnnej rúre.
- Používajte výhradne kuchynské pomôcky vhodné na použitie v mikrovlnnej rúre.
- Ak zhrievate potraviny v plastových alebo papierových nádobách, majte spotrebič pod dohľadom, pretože môže dôjsť k vznieteniu.
- Spotrebič je určený na ohrev potravín a nápojov. Sušenie potravín alebo odevov a ohrev otepľovacích podložiek, papúč, špongií, vlhkej handry a podobných predmetov môže viesť k riziku zranenia, vznietenia alebo požiaru.
- Ak zo spotrebiča vychádza dym, vypnite ho alebo odpojte od elektrickej siete a nechajte dvierka zatvorené, aby došlo k uhaseniu prípadných plameňov.
- Ohrievanie nápojov v mikrovlnnej rúre môže mať za následok oneskorené prudké vrenie. Pri manipulácii s nádobou je potrebné postupovať opatrne.
- Obsah fliaš na kŕmenie a nádob s detskou výživou sa pred konzumáciou musí premiešať alebo pretrepať a musí sa skontrolovať teplota, aby sa zabránilo popáleniu.
- Vajcia v škrupine a celé vajcia uvarené natvrdo by sa nemali v spotrebiči ohrievať, pretože môžu explodovať, a to aj po ukončení mikrovlnného ohrevu.

- Ak nebudete spotrebič udržiavať v čistom stave, mohlo by to viesť k znehodnoteniu jeho povrchu, čo by mohlo nepriaznivo ovplyvniť jeho životnosť a prípadne vyústiť do nebezpečnej situácie.
- Teplota prístupných povrchov môže byť počas prevádzky spotrebiča vysoká.
- Nezapínajte spotrebič, keď je prázdny. Kovové časti vo vnútri dutiny môžu vytvárať elektrický oblúk.
- Spotrebič by mal byť pravidelne čistený a všetky zvyšky jedla odstránené.
- Na čistenie spotrebiča nepoužívajte parné čističe.
- Na čistenie skla dvierok nepoužívajte abrazívne prostriedky ani ostré kovové škrabky, pretože by mohli poškrabať povrch, čo môže spôsobiť rozbitie skla.
- Prevádzka spotrebiča sa musí zabezpečiť pri otvorených dekoratívnych dvierkach (ak sú dostupné).

2. BEZPEČNOSTNÉ POKYNY

2.1 Montáž

VAROVANIE!

Tento spotrebič môže nainštalovať len kvalifikovaná osoba.

- Odstráňte všetky obaly.
- Poškodený spotrebič neinštalujte ani nepoužívajte.
- Dodržiavajte pokyny na inštaláciu dodané so spotrebičom.
- Vždy dávajte pozor, ak presúvate spotrebič, pretože je ťažký. Vždy používajte ochranné rukavice a uzavretú obuv.
- Spotrebič neťahajte za rukoväť.
- Dodržiavajte požadovanú minimálnu vzdialenosť od iných spotrebičov a nábytku.
- Spotrebič nainštalujte na bezpečné a vhodné miesto, ktoré spĺňa požiadavky na inštaláciu.
- Po bokoch spotrebiča musia byť umiestnené spotrebiče alebo zariadenia nanajvyš rovnakej výšky.

2.2 Zapojenie do elektrickej siete

VAROVANIE!

Hrozí nebezpečenstvo požiaru a zásahu elektrickým prúdom.

- Všetky elektrické zapojenia by mal vykonať kvalifikovaný elektroinštalatér.
- Spotrebič musí byť uzemnený.
- Uistite sa, že parametre na typovom štítku sú kompatibilné s elektrickým napätím zdroja napájania.
- Ak je spotrebič zapojený do elektrickej siete pomocou predĺžovacieho kábla, skontrolujte, či je tento kábel uzemnený.
- Uistite sa, že zástrčka a prírodný elektrický kábel nie sú poškodené. Ak chcete vymeniť prírodný elektrický kábel, kontaktujte servis alebo elektrikára.
- Pri odpájaní spotrebiča od elektrickej siete neťahajte za prírodný kábel. Vždy ťahajte za zástrčku.

2.3 Použitie

VAROVANIE!

Hrozí nebezpečenstvo poranenia, popálenín, zásahu elektrickým prúdom alebo výbuchu.

- Nemeňte technické parametre tohto spotrebiča.
- Spotrebič počas prevádzky nenechávajte bez dozoru.
- Na otvorené dvierka nevyvíjajte tlak.
- Zabezpečte, aby boli vetracie otvory voľné.
- Spotrebič nepoužívajte ako pracovný povrch, ani nepoužívajte jeho vnútro ako skladovací priestor.

2.4 Ošetrovanie a čistenie

VAROVANIE!

Hrozí nebezpečenstvo poranenia, požiaru alebo poškodenia spotrebiča.

- Pred vykonávaním údržby spotrebič vypnite a vytiahnite jeho zástrčku zo sieťovej zásuvky.
- Spotrebič pravidelne čistite, aby ste predišli znehodnoteniu povrchového materiálu.
- Nedovoľte, aby sa zvyšky jedál alebo zvyšky čistiaceho prostriedku usadzovali na plochách tesnenia dvierok.
- Zvyšky tuku alebo potravín v spotrebiči môžu pri mikrovlnnej prevádzke spôsobiť požiar a elektrické iskrenie.
- Spotrebič čistite vlhkou mäkkou handričkou. Používajte iba neutrálne

čistiace prostriedky. Nepoužívajte abrazívne výrobky, čistiace špongie s abrazívnou vrstvou, rozpúšťadlá ani kovové predmety.

- Ak používate sprej na čistenie rúr, dodržiavajte bezpečnostné pokyny na obale.

2.5 Servis

- Ak treba dať spotrebič opraviť, obráťte sa na autorizované servisné stredisko. Používajte iba originálne náhradné diely.
- Tento výrobok obsahuje svetelný zdroj triedy energetickej účinnosti G.
- Informácie o žiarovke/žiarovkách vnútri tohto výrobku a náhradných dieloch osvetlenia, ktoré sa predávajú samostatne: Tieto žiarovky sú navrhnuté tak, aby odolali extrémnym podmienkam v domácich spotrebičoch, ako napr. teplota, vibrácie, vlhkosť, alebo slúžia ako ukazovatele prevádzkového stavu spotrebiča. Nie sú určené na používanie iným spôsobom a nie sú vhodné na osvetlenie priestorov v domácnosti.

2.6 Likvidácia

VAROVANIE!

Riziko zranenia alebo udusenía.

- Odpojte spotrebič od napájania z elektrickej siete.
- Sieťový elektrický kábel odrežte blízko pri spotrebiči a zlikvidujte ho.

3. INŠTALÁCIA

VAROVANIE!

Pozrite si kapitoly ohľadne bezpečnosti.

3.1 Elektroinštalácia

Táto mikrovlnná rúra sa dodáva s hlavným káblom a hlavnou zástrčkou.

Kábel obsahuje uzemňovací vodič s uzemňovacou zástrčkou. Zástrčka musí byť

zapojená do zásuvky, ktorá je správne nainštalovaná a uzemnená. V prípade elektrického skratu uzemnenie znižuje riziko úrazu elektrickým prúdom.

3.2 Montáž - predbežná príprava

Skontrolujte, či rozmery nábytku vyhovujú inštalačným vzdialenostiam.

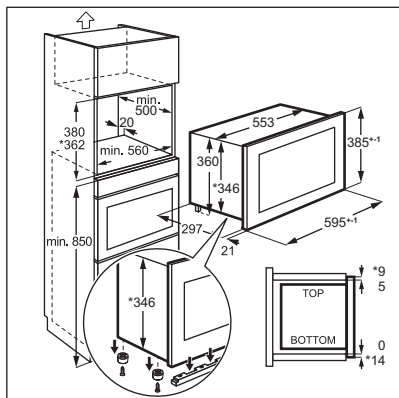

Ak chcete nainštalovať mikrovlnnú rúru do linky s nižšie uvedenými rozmermi, odstráňte 4 skrutky a držiak zo spodnej časti spotrebiča.

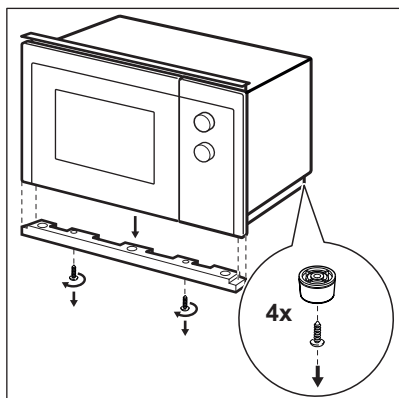
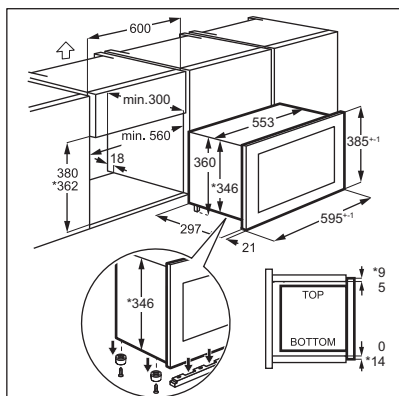

3.3 Montáž

1. Elektrický kábel nesmie byť žiadnym spôsobom zachytený.

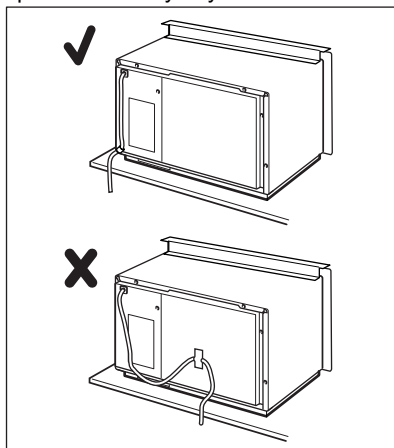

2. Mikrovlnnú rúru vložte do linky.

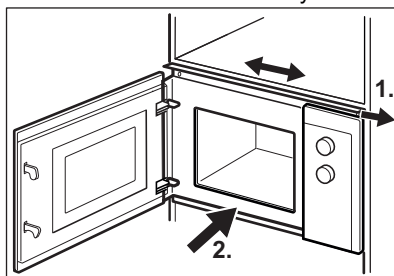

3. Upevnite hornú konzolu 2 skrutkami.

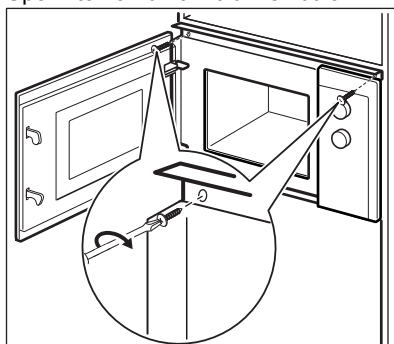

4. Zachovajte minimálnu vzdialenosť medzi mikrovlnnou rúrou a okolitým nábytkom.

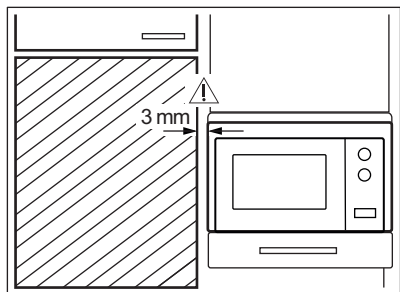

4. POPIS VÝROBKU

4.1 Všeobecný prehľad

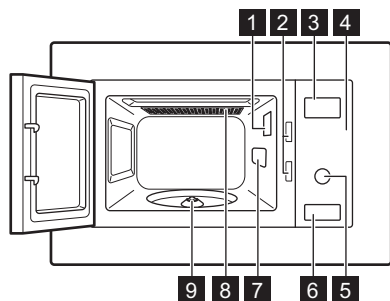

- 1 Osvetlenie
- 2 Bezpečnostný blokovací systém
- 3 Displej
- 4 Ovládací panel
- 5 Ovládač nastavenia







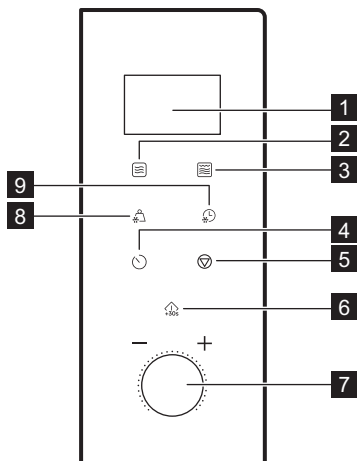

- 6 Otvárač dvierok
- 7 Kryt vlnovodu
- 8 Gril
- 9 Držiak otočného taniera



Tento výrobok spĺňa požiadavky podľa európskej normy EN55011. V súlade s touto normou je tento výrobok klasifikovaný ako zariadenie skupiny 2 triedy B. Skupina 2 znamená, že zariadenie zámerne generuje rádiovú frekvenciu v podobe elektromagnetického žiarenia na tepelné spracovanie potravín. Zariadenie triedy B znamená, že zariadenie je vhodné na používanie v domácnostiach.

4.2 Ovládací panel



Prvok displeja	Popis funkcie
1 Displej	Zobrazuje nastavenia a aktuálny čas.
2 	Nastavenie funkcie mikrovlnnej rúry.
3 	Na nastavenie funkcie grilu a kombinovaného pečenia.
4 	Na nastavenie času na hodinách a časovača.
5 	Vypnutie mikrovlnnej funkcie alebo odstránenie nastavení varenia.
6 	Na spustenie spotrebiča alebo na predĺženie času prípravy o 30 sekúnd pri plnom výkone.
7 Ovládač nastavenia 	Nastavenie času prípravy alebo hmotnosti alebo funkcie.
8 	Na rozmrazovanie potravín podľa hmotnosti.
9 	Na rozmrazovanie potravín podľa času.

4.3 Príslušenstvo

Súprava otočného taniera



Pri príprave jedla v mikrovlnnej rúre vždy používajte súpravu otočného taniera.

Sklenený tanier a držiak otočného taniera.

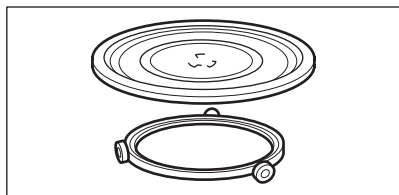

Grilovací rošt

- Nízky grilovací rošt

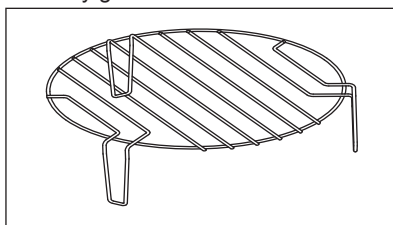

Používa sa na grilovanie jedla s nízkou intenzitou, konvekčnú prípravu

5. PRED PRVÝM POUŽITÍM



VAROVANIE!

Pozrite si kapitoly ohľadne bezpečnosti.

5.1 Odstránenie ochranej fólie

Pred prvým použitím odstráňte ochrannú fóliu z ovládacieho panela a tlačidla na otvorenie dverok.

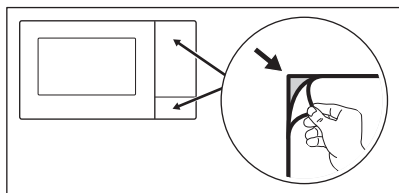

5.2 Prvé čistenie



VAROVANIE!

Pozrite si kapitolu „Ošetrovanie a čistenie“.

- Z rúry vyberte všetko príslušenstvo.
- Vnútro rúry opatrne vyčistite vlhkou mäkkou handričkou.

5.3 Predhrievanie



VAROVANIE!

Pred prvým použitím prázdny spotrebič predhrejte.

1. Opakovaným stláčaním tlačidla  nastavíte funkciu grilovania **G**.
2. Spotrebič nechajte spustený, aby 30 min odstránil zápach spôsobený výrobným procesom.
3. Otvorte dverka a nechajte vychladnúť.
4. Vnútro rúry vyčistite vlhkou mäkkou handričkou a starostlivo vysušte.

Spotrebič môže pri niekoľkých prvých použití produkovať zápach a dym. Je to normálne a neznamená to žiadnu poruchu. Uistite sa, že prúdenie vzduchu v miestnosti je dostatočné.

6. KAŽDODENNÉ POUŽÍVANIE



VAROVANIE!

Pozrite si kapitoly ohľadne bezpečnosti.

6.1 Všeobecné informácie o používaní spotrebiča

- Po vypnutí spotrebiča nechajte pokrm niekoľko minút odstáť.
- Pred prípravou z jedla odstráňte obal z hliníkovej fólie, kovové nádoby a pod.

Varenie

- Ak je to možné, jedlo pripravujte prikryté materiálom vhodným pre mikrovlnné rúry. Potraviny varte bez pokrievky, iba ak chcete, aby bolo chrumkavé
- Jedlo nerozvarte vybraním príliš vysokého nastavenia výkonu a príliš dlhého času. Potraviny môžu vyschnúť, pripáliť sa alebo sa na niektorých miestach vznietiť.
- Spotrebič nepoužívajte na varenie vajčiek v škrupine ani slimákov v ulite, pretože by mohli vybuchnúť. Pri príprave praženice najprv prepichnete žltky.
- Pred varením zemiakov, paradajok, klobás a pod. niekoľkokrát prepichnete vidličkou „kožu“ alebo „šupku“ jedla, aby nepopraskalo.
- Pri príprave chladených alebo mrazených potravín nastavte dlhší čas prípravy.
- Jedlá, ktoré obsahujú omáčku, sa musia z času na čas premiešať.
- Zelenina, ktorá má pevnú štruktúru, ako je mrkva, hrášok alebo karfiol, sa musí variť vo vode.
- Po uplynutí polovice času varenia väčšie kusy obráťte.
- Ak je to možné, zeleninu nakrájajte na rovnako veľké kusy.
- Používajte ploché, široké nádoby.
- Nepoužívajte kuchynský riad vyrobený z porcelánu, keramiky alebo hliny, ktorý má neglazovaný spodok alebo drobné otvory,

- napr. na rukovátiach. Do vnútra týchto otvorov sa môže dostať vlhkosť a spôsobiť prasknutie riadu pri nahriatí.
- Sklenený tanier na varenie je nevyhnutný na správnu prevádzku mikrovlnnej rúry. Položte naň jedlo alebo tekutiny.

Rozmrazovanie mäsa, hydiny, rýb

- Mrazený odbalený pokrm položte na malý tanier obrátený hore dnom a vložený do inej nádoby, v ktorej sa bude zachytávať uvoľnená tekutina.
- V polovici rozmrazovania otočte pokrm na druhú stranu. Ak je to možné, oddelíte a odstráňte kusy, ktoré sa už začali rozmrazovať.

Rozmrazovanie masla, porcií torty, tvarohu

- V spotrebiči potraviny úplne nerozmrazujte, ale nechajte ich rozmraziť pri izbovej teplote. Tak dosiahnete rovnomernejší výsledok. Pred rozmrazovaním z jedla odstráňte všetok kovový alebo hliníkový obalový materiál.

Rozmrazovanie ovocia, zeleniny

- Ak majú ovocie a zelenina zostať surové, nerozmrazujte ich v spotrebiči úplne. Nechajte ich rozmraziť pri izbovej teplote.
- Ak chcete uvariť mrazené ovocie a zeleninu bez rozmrazovania vopred, zvolte vyšší mikrovlnný výkon.

Hotové jedlá

- Hotové jedlá môžete v spotrebiči pripraviť iba vtedy, ak je ich obal vhodný na použitie v mikrovlnnej rúre.
- Musíte postupovať podľa pokynov výrobcu vytlačených na obale (napr. odstrániť kovový kryt a prepichnetú plastovú fóliu).

Vhodné kuchynské nádoby a materiály

Kuchynský riad/materiál	Mikrovlnná rúra			Grilovanie
	Rozmrazovanie	Vykurovanie	Varenie	
Sklo a porcelán vhodné na použitie v rúre bez kovových prvkov, napr. Pyrex, teplotvzdorné sklo	✓	✓	✓	✓
Sklo a porcelán nevhodné na použitie v rúre ¹⁾	✓	x	x	x
Sklo a sklokeramika vyrobené z materiálu vhodného na použitie v rúre alebo mrazuvzdorného materiálu (napr. Arcoflam), grilovací rošt	✓	✓	✓	✓

Kuchynský riad/materiál	Mikrovlnná rúra			Grilovanie
	Rozmrazovanie	Vykurovanie	Varenie	
Keramika ²⁾ , hlinený riad ²⁾	✓	✓	✓	X
Teplovzdorný plast do 200 °C ³⁾	✓	✓	✓	X
Kartón, papier	✓	X	X	X
Potravinová fólia	✓	X	X	X
Fólia na pečenie s uzáverom vhodným pre mikrovlnnú rúru ³⁾	✓	✓	✓	X
Nádoby na pečenie vyrobené z kovu, napr. smaltu, zliatiny	X	X	X	✓
Formy na pečenie s čiernym lakom alebo silikónovým povrchom ³⁾	X	X	X	✓
Plech na pečenie	X	X	X	✓
Zapekáč kuchynský riad, napr. zapekáč pekáč alebo zapekáč misa	X	✓	✓	X
Hotové jedlá v obale ³⁾	✓	✓	✓	✓

1) Bez pokovovania/dekorácií zo striebra, zlata, platiny alebo kovu

2) Bez kremeňových alebo kovových súčastí alebo glazúr, ktoré obsahujú kov

3) Dodržiavajte pokyny výrobcu týkajúce sa maximálnych teplôt.



✓ vhodné

X nevhodné

6.2 Zapnutie a vypnutie mikrovlnnej rúry



UPOZORNENIE!

Nenechajte mikrovlnnú rúru v činnosti, keď v nej nie je žiadne jedlo.

1. Stlačte raz .
2. Opakovaným stláčaním tlačidla  alebo otočením ovládača nastavenia nastavte požadovanú funkciu.
3. Nastavenie potvrdíte stlačením tlačidla



4. Otočením ovládača nastavenia nastavte čas.
 5. Stlačením tlačidla  potvrdíte nastavenie a spustíte mikrovlnnú rúru.
 6. Mikrovlnná rúra sa automaticky vypne po uplynutí nastaveného času. Zaznie zvukový signál.
- Skoršie vypnutie mikrovlnnej rúry:

- stlačte tlačidlo .
- otvorte dverka. Mikrovlnná rúra sa automaticky vypne. Ak chcete pokračovať v pečení, zatvorte dverka a stlačte tlačidlo . Túto voliteľnú funkciu používajte na skontrolovanie jedla.

6.3 Tabuľka nastavenia výkonu

Stlačte	Nastavenie výkonu	Približné percento výkonu
1 x	P100	100 %
2 x	P 80	80 %
3 x	P 50	50 %
4 x	P 30	30 %
5 x	P 10	10 %

Gril a kombinované pečenie

Stlačte	Nastavenie výkonu	Funkčný režim
Gril		
1 x	G	Veľký gril
Kombinované pečenie		
2 x	C – 1	55 % mikrovlny, 45 % gril
3 x	C – 2	36 % mikrovlny, 64 % gril

6.4 Rýchly štart



Maximálna doba prípravy je 95 minút.

Na zapnutie mikrovln na 30 sekúnd pri plnom výkone stlačte

Čas prípravy sa zvyšuje o 30 sekúnd každým ďalším stlačením tohto tlačidla.

V pohotovostnom režime môžete nastaviť čas prípravy otočením Setting knob proti smeru hodinových ručičiek, potom stlačením tlačidla

aktivujete mikrovlny pri plnom výkone.

6.5 Rozmrazovanie

Môžete si vybrať z 2 režimov rozmrazovania:

- Rozmrazovanie podľa hmotnosti
- Rozmrazovanie podľa času



Rozmrazovanie podľa hmotnosti nepoužívajte pre pokrmy, ktoré sú mimo mrazničky dlhšie než 20 minút, ani pre hotové mrazené pokrmy.



Rozmrazovanie podľa hmotnosti je možné zapnúť len pre pokrmy s hmotnosťou vyššou než 100 g a nižšou než 2 000 g.



Ak chcete rozmraziť potraviny s hmotnosťou nižšou než 200 g, položte ich na okraj otočného taniera.

1. Ak chcete nastaviť rozmrazovanie podľa hmotnosti, stlačte tlačidlo a ak chcete nastaviť rozmrazovanie podľa času, stlačte tlačidlo .
2. Otočením ovládača nastavenia nastavte hmotnosť alebo čas. V prípade rozmrazovania podľa hmotnosti sa čas nastaví automaticky.
3. Stlačením tlačidla potvrdíte nastavenie a spustíte mikrovlnnú rúru.

6.6 Viacfázové pečenie



Ak je jednou z fáz rozmrazovanie, nastavte ju ako prvú fázu.

Jedlo môžete pripravovať najviac v 2 fázach.

1. Stlačte na rozmrazovanie podľa hmotnosti alebo na rozmrazovanie podľa času.
2. Otočením ovládača nastavte čas alebo hmotnosť rozmrazovania.
3. Stlačením tlačidla vyberte funkciu.
4. Opakovaným stlačením vyberte úroveň výkonu.
5. Čas nastavíte otočením ovládača.

6. Stlačením tlačidla potvrdíte a aktivujete mikrovlnnú rúru.
Keď počas režimu prípravy zaznie zvukový signál, pokrm obráťte alebo položte.

6.7 Gril a kombinované pečenie

Pozrite si tabuľky nastavení výkonu

1. Stlačením nastavte požadovanú funkciu.
2. Stlačením potvrdíte.
3. Čas nastavíte otočením ovládača.
4. Stlačením tlačidla potvrdíte a aktivujete mikrovlnnú rúru.
Stlačením nastavte čas prípravy.

7. AUTOMATICKÉ PROGRAMY



VAROVANIE!

Pozrite si kapitoly ohľadne bezpečnosti.

7.1 Automatické pečenie

Túto funkciu môžete použiť na jednoduchú prípravu vášho obľúbeného pokrmu. Mikrovlnná rúra automaticky zvolí optimálne nastavenie.

1. Otočením ovládača nastavenia doprava vyberte požadované menu.
2. Nastavenie potvrdíte stlačením tlačidla .
3. Otočením ovládača nastavenia nastavte hmotnosť pre dané menu.
4. Stlačením tlačidla potvrdíte nastavenie a spustíte mikrovlnnú rúru.

Ponuka	Množstvo
A - 1 Pizza	200 g 400 g
A - 2 Mäso	250 g 350 g 450 g
A - 3 Zelenina	200 g 300 g 400 g
A - 4 Cestoviny	50 g (pridajte 450 ml vody) 100 g (pridajte 800 ml vody)
A - 5 Zemiaky	200 g 400 g 600 g

Ponuka	Množstvo
A - 6	250 g
Ryba	350 g
	450 g
A - 7	1 šálka (120 ml)
Nápoj	2 šálky (240 ml)
	3 šálky (360 ml)
A - 8	50 g
Popkorn	100 g

8. POUŽÍVANIE PRÍSLUŠENSTVA

VAROVANIE!

Pozrite si kapitoly ohľadne bezpečnosti.

8.1 Vloženie súpravy otočného taniera

UPOZORNENIE!

Jedlo nepripravujte bez súpravy otočného taniera. Použite iba súpravu otočného taniera dodanú s mikrovlnnou rúrou.



Nikdy nepripravujte jedlo priamo na sklenenom tanieri.

1. Umiestnite vodiaci kruh okolo hriadeľa otočného taniera.
2. Sklenený tanier položte na vodiaci kruh.

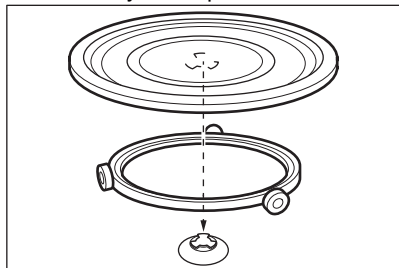

8.2 Vloženie grilovacieho roštu

UPOZORNENIE!



Grilovací rošt sa nedá používať s funkciou mikrovlnnej rúry. Hrozí nebezpečenstvo poškodenia spotrebiča. Grilovací rošt používajte iba s funkciou grilu.

Grilovací rošt položte na súpravu otočného taniera.

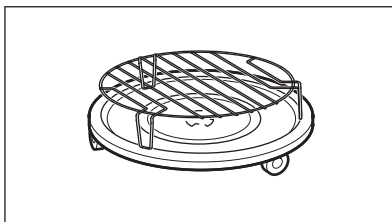

9. DOPLNKOVÉ FUNKCIE

9.1 Detská poistka

Funkcia Detská poistka zabraňuje náhodnému zapnutiu mikrovlnnej rúry.

Stlačte a podržte  na 3 sekundy.

Zaznie zvukový signál.

Keď je funkcia Detská poistka zapnutá, na

displeji sa zobrazuje symbol .

Stlačte a podržte tlačidlo Detskej poistky

Stlačte a podržte  na 3 sekundy.

9.2 Kuchynský časomer

Môžete nastaviť maximálne 95 minút.

1. Stlačte tlačidlo .
2. Otočením ovládača nastavenia nastavte čas.
3. Nastavenie potvrdíte stlačením tlačidla





Časovač pracuje, aj keď otvoríte dvierka alebo pozastavíte mikrovlnnú rúru.

Nastavenie zrušíte stlačením tlačidla .



Po uplynutí nastaveného času zaznie zvukový signál.

9.3 Nastavenie hodín

1. Stláčajte tlačidlo , kým sa nezobrazí 12H alebo 24H.
2. Otočením ovládača na nastavenie času zadajte počet hodín.
3. Stlačením  potvrdíte.
4. Otočením ovládača nastavenia času zadajte počet minút.
5. Stlačením  potvrdíte.

9.4 Stlmenie zvuku dotykových tlačidiel

Funkcia umožňuje stlmiť zvuk dotykových tlačidiel.

1. Otvorte dvierka.
2. Súčasne stlačte a podržte tlačidlá  a . Zobrazí sa OFF.
3. Zatvorte dvierka.

Ak chcete zvuk zapnúť, zopakujte hore uvedený postup. Zobrazí sa ON.

10. TIPY A RADY

VAROVANIE!

Pozrite si kapitoly ohľadne bezpečnosti.

10.1 Tipy pre mikrovlnné varenie

Problém	Riešenie
Nemôžete nájsť informácie o množstve určitého pripravovaného jedla.	Vyhľadajte podobný druh jedla. Predĺžte alebo skráťte časy varenia podľa tohto pravidla: <ul style="list-style-type: none">• Dvojnásobné množstvo = takmer dvojnásobný čas.• Polovičné množstvo znamená polovičný čas.
Jedlo sa príliš vysušilo.	Nastavte kratší čas varenia alebo zvolte nižší mikrovlnný výkon.
Po uplynutí času jedlo stále nie je rozmrazené, horúce alebo uvarené.	Nastavte dlhší čas varenia alebo vyšší výkon. Väčšie pokrmy si vyžadujú dlhší čas.

Problém	Riešenie
Po uplynutí času varenia je jedlo prehriate zvonku, ale ešte nie je hotové zvnútra.	Nabudúce nastavte nižší výkon a dlhší čas. Kvapaliny, napr. polievku, v polovici varenia alebo zohrievania premiešajte.
Výsledky varenia ryže sú neuspokojivé.	Ryža sa uvarí lepšie, ak použijete plytký a široký riad.

10.2 Odmrazovanie

Mäso na pečenie vždy rozmrazujte masťou stranou otočenou nadol.

Nerozmrazujte mäso prikryté, pretože namiesto rozmrazovania by sa varilo.

Hydinu v celku vždy rozmrazujte otočenú prsiami nadol.

10.3 Varenie

Chladené mäso a hydinu vždy vyberte z chladničky najmenej 30 minút pred varením.

Po varení nechajte mäso, hydinu, ryby a zeleninu zakryté postáť.

Ryby potrite trochou oleja alebo rozpusteného masla.

Všetku zeleninu treba variť pri plnom mikrovlnnom výkone.

Pridajte 30 – 45 ml studenej vody na každých 250 g zeleniny.

Čerstvú zeleninu pred varením pokrájajte na rovnomerné kúsky. Všetku zeleninu varte v zakrytej nádobe.

10.4 Zohrievanie

Pri zohrievaní hotových jedál vždy postupujte podľa pokynov uvedených na obale.

10.5 Gril

Ploché potraviny grilujte umiestnené v strede grilovacieho roštu.

V polovici grilovania pokrm obráťte a pokračujte v grilovaní.

10.6 Kombinované pečenie

Kombinované pečenie môžete využiť na prípravu chrumkavých pokrmov.

V polovici varenia jedlo obráťte a potom pokračujte vo varení.

Každý režim kombinuje funkcie mikrovln a grilu v rôznych časových intervaloch a pri rôznych úrovniach výkonu.

11. OŠETROVANIE A ČISTENIE



VAROVANIE!

Pozrite si kapitoly o hľadane bezpečnosti.

11.1 Poznámky a tipy k na čistenie

- Prednú stranu rúry očistíte mäkkou tkaninou namočenou v teplej vode s prídavkom čistiaceho prostriedku.
- Na čistenie kovových povrchov použite bežný čistiaci prostriedok.
- Po každom použití vyčistite vnútro spotrebiča, aby ste ho udržiavali v dobrom stave. Pravidelne vyberajte zvyšky jedla. Nezapadnite sa zbaviť nadmernej pary/vlhkosti.



- Odolnú špinu vyčistíte špeciálnym čistiacim prostriedkom.
- Pravidelne čistite všetko príslušenstvo a nechajte ho vyschnúť. Použite jemnú handričku s teplou vodou a čistiacim prostriedkom.
- Na zmäkčenie ťažko odstrániteľných zvyškov nechajte variť pohár vody pri plnom mikrovlnnom výkone po dobu 2 až 3 minút.
- Na odstránenie pachov zmiešajte pohár vody s 2 lyžicami citrónovej šťavy a 5 minút ju varte pri plnom mikrovlnnom výkone.

12. RIEŠENIE PROBLÉMOV

VAROVANIE!

Pozrite si kapitoly ohľadne bezpečnosti.

12.1 Čo robiť, keď...

Problém	Možné príčiny	Riešenie
Spotrebič nefunguje.	Spotrebič nie je zapojený do elektrickej siete.	Zapojte spotrebič do elektrickej siete.
Spotrebič nefunguje.	Nedostatok elektrického napájania.	Skontrolujte poistku alebo hlavný vypínač. Ak poistka alebo vypínač naďalej prerušujú obvod, obráťte sa na kvalifikovaného elektrikára.
Spotrebič nefunguje.	Dvierka nie sú správne zatvorené.	Uistite sa, že dvierka nič neblokuje.
Žiarovka nefunguje.	Žiarovka je pokazená.	Je potrebné vymeniť žiarovku.
Na displeji sa zobrazí 	Detská poistka je zapnutá.	Vypnite detskú poistku. Podržte tlačidlo  3 sekundy.
V dutine je iskrenie.	Vnútri je kovový riad alebo riad s kovovým lemovaním.	Vyberte daný riad zo spotrebiča.
V dutine je iskrenie.	Vnútri je kovová ihla alebo hliníková fólia, ktorá sa dotýka vnútorných stien.	Zaistite, aby sa kovová ihla anilobal nedotýkali vnútorných stien.
Súprava otočného taniera vydáva vízgavé alebo škripavé zvuky.	Pod sklenným tanierom je nejaký predmet alebo špina.	Vyčistite oblasť pod sklenným tanierom.
Spotrebič prestal fungovať bez zjavnej príčiny.	Došlo k poruche.	Ak sa táto situácia zopakuje, zavolajte do autorizovaného servisného strediska.

12.2 Servisné údaje

Ak problém nedokážete odstrániť sami, kontaktujte predajcu alebo autorizované servisné stredisko.

Údaje potrebné pre autorizované servisné stredisko nájdete na typovom štítku. Typový štítok je na spotrebiči. Typový štítok neodstraňujte zo spotrebiča.

Odporúčame, aby ste si sem zapísali tieto údaje:

Model (MOD.)

Číslo výrobku (PNC)

Sériové číslo (S.N.)

13. ENERGETICKÁ ÚČINNOSŤ

13.1 Informácie o výrobku týkajúce sa spotreby energie a maximálneho času na dosiahnutie príslušného režimu nízkeho výkonu

Spotreba energie v pohotovostnom režime so zapnutým displejom	0.8 W
Spotreba energie v pohotovostnom režime s vypnutým displejom	0.5 W
Maximálny čas potrebný na automatické dosiahnutie príslušného režimu nízkeho výkonu	20 min

14. OCHRANA ŽIVOTNÉHO PROSTREDIA

Materiály označené symbolom  odovzdajte na recykláciu. Obal hoďte do príslušných kontajnerov na recykláciu. Chráňte životné prostredie a zdravie ľudí a recyklujte odpad z elektrických a elektronických spotrebičov. Nelikvidujte spotrebiče označené symbolom

 spolu s odpadom z domácnosti. Výrobok odovzdajte v miestnom recyklačnom zariadení alebo sa obráťte na obecný alebo mestský úrad.

Pozdravljeni pri podjetju AEG! Zahvaljujemo se vam, da ste izbrali našo napravo.



Pridobitev nasvetov glede uporabe, brošure, odpravljanje težav, servisne informacije in informacije glede popravil:
www.aeg.com/support

Pridržujemo si pravico do sprememb.

KAZALO

1. VARNOSTNE INFORMACIJE.....	389
2. VARNOSTNA NAVODILA.....	392
3. NAMESTITEV.....	393
4. OPIS IZDELKA.....	395
5. PRED PRVO UPORABO.....	397
6. VSAKODNEVNA UPORABA.....	398
7. SAMODEJNI PROGRAMI.....	401
8. UPORABA DODATNE OPREME.....	402
9. DODATNE FUNKCIJE.....	403
10. NAMIGI IN NASVETI.....	403
11. VZDRŽEVANJE IN ČIŠČENJE.....	404
12. ODPRAVLJANJE TEŽAV.....	405
13. ENERGIJSKA UČINKOVITOST.....	405
14. SKRIB ZA OKOLJE.....	406

1. ⚠ VARNOSTNE INFORMACIJE

Pred namestitvijo in uporabo naprave natančno preberite priložena navodila. Proizvajalec ni odgovoren za poškodbe ali škodo, nastalo zaradi nepravilne namestitve ali uporabe. Navodila vedno shranite na varnem in dostopnem mestu za poznejšo uporabo.

1.1 Varnost otrok in ranljivih oseb

⚠ UPOZORNENIE!

Nevarnost zadušitve, poškodb ali trajne invalidnosti.

- To napravo lahko otroci od osmega leta naprej ter osebe z zmanjšanimi telesnimi, čutnimi ali razumskimi sposobnostmi ali s pomanjkanjem izkušenj ter znanja uporabljajo le pod nadzorom ali če so dobile ustrezna navodila glede varne

uporabe naprave in če se zavedajo nevarnosti, ki obstajajo. Otroci, mlajši od osem (8) let, ter osebe z visoko stopnjo invalidnosti se ne smejo približevati napravi, če niso pod nenehnim nadzorom.

- Otroci morajo biti pod nadzorom, da se z napravo ne igrajo.
- Vso embalažo hranite zunaj dosega otrok in jo ustrezno zavržite.
- OPOZORILO: Naprava in dostopni deli med uporabo postanejo vroči. Med uporabo in hlajenjem naprave naj bo naprava izven dosega otrok in hišnih ljubljencev.
- Če je naprava opremljena z zaščito za otroke, mora biti zaščita vklopljena.
- Otroci ne smejo izvajati čiščenja in uporabniškega vzdrževanja naprave, če ni zagotovljen nadzor.

1.2 Splošna varnost

- Ta naprava je namenjena le kuhanju.
- Ta naprava je namenjena zgolj uporabi v gospodinjstvu v notranjem okolju.
- Ta naprava se lahko uporablja v pisarnah, hotelskih sobah, sobah motelov, kjer nudijo prenočišča z zajtrkom, kmečkih turizmih in drugih podobnih nastanitvenih objektih, kjer takšna uporaba ne presega (povprečnih) ravni domače uporabe.
- OPOZORILO: Naprava in dostopni deli med uporabo postanejo vroči. Pazite, da se ne dotaknete grelcev.
- OPOZORILO: Kakršen koli servisni poseg ali popravilo, ki vključuje odstranitev pokrova za zagotavljanje zaščite proti izpostavljenosti energiji mikrovalov, lahko izvedejo le usposobljene osebe.
- OPOZORILO: Če so vrata ali vratna tesnila poškodovana, se naprave ne sme uporabljati, dokler je ne popravi usposobljena oseba.
- OPOZORILO: Tekočin in drugih živil ne segrevajte v zaprtih posodah. Pri tem lahko pride do eksplozije posod.

- Če je napajalni kabel poškodovan, ga mora zamenjati proizvajalec, pooblaščen servisni center ali druga strokovno usposobljena oseba, da se izognete nevarnosti električnega udara.
- Pred vsakršnim vzdrževanjem izklopite napravo in iztaknite vtič iz vtičnice.
- Vedno si nadenite zaščitne rokavice, ko opremo in pekače jemljete iz ali jih nameščate v pečico.
- Naprave ne upravljajte z zunanjo programsko uro ali z ločenim sistemom za daljinsko upravljanje.
- Kovinska posoda za hrano in pijačo ni dovoljena med pripravo jedi z mikrovalovi.
- Uporabljajte samo pripomočke, ki so primerni za uporabo v mikrovalovnih pečicah.
- Pri segrevanju hrane v plastičnih ali papirnatih posodah nadzorujte napravo zaradi morebitnega vžiga.
- Naprava je namenjena za segrevanje hrane in pijač. Sušenje hrane ali oblačil in segrevanje grelnih podstavkov, copat, gobic, vlažnih krp in podobnega lahko povzroči telesne poškodbe, vžig ali požar.
- Če opazite izhajanje dima, izključite napravo ali izklopite njen vtič ter pustite vrata zaprta, da zadušite morebitne plamene.
- Segrevanje pijač z mikrovalovi lahko povzroči burno vretje z zamikom. Pri ravnanju s posodo je treba biti previden.
- Pred zaužitjem je treba premešati ali pretresti vsebino stekleničk za hranjenje in posodic z otroško hrano ter preveriti temperaturo, da se preprečijo opekline.
- Jajc v lupini in celih trdo kuhanih jajc se ne sme segrevati v napravi, saj lahko eksplodirajo, tudi po koncu segrevanja z mikrovalovi.
- Če ne vzdržujete čistoče naprave, lahko pride do poškodb površine, kar lahko negativno vpliva na življenjsko dobo naprave in povzroči nevarne okoliščine.
- Temperatura dostopnih površin je lahko med uporabo zelo visoka.

- Naprave ne vklopite, ko je prazna. Kovinski deli v notranjosti pečice lahko ustvarijo iskrenje.
- Napravo je treba redno čistiti, vse ostanke hrane pa odstraniti.
- Za čiščenje naprave ne uporabljajte parnega čistilnika.
- Za čiščenje steklenih vrat ne uporabljajte grobih čistilnih sredstev ali ostrega kovinskega strgala, da ne poškodujete stekla.
- Napravo uporabljajte z odprtimi okrasnimi vrati (če obstajajo).

2. VARNOSTNA NAVODILA

2.1 Montaža

UPOZORNENIE!

To napravo lahko namesti le strokovno usposobljena oseba.

- Odstranite vso embalažo.
- Ne nameščajte ali uporabljajte poškodovane naprave.
- Upoštevajte navodila za namestitvev, priložena napravi.
- Pri premikanju naprave bodite pazljivi, ker je težka. Vedno uporabljajte zaščitne rokavice in priloženo obutev.
- Naprave ne vlecite za ročaj.
- Upoštevajte predpisano najmanjšo razdaljo do drugih naprav in enot.
- Napravo namestite na varno in primerno mesto, ki ustreza zahtevam za namestitvev.
- Stranice naprave morajo biti nameščene ob napravah ali enotah z isto višino.

2.2 Priključitev na električno omrežje

UPOZORNENIE!

Nevarnost požara in električnega udara.

- Električno priključitev mora opraviti usposobljen električar.
- Naprava mora biti ozemljena.

- Preverite, ali so parametri s ploščice za tehnične navedbe združljivi z električno napetostjo omrežja.
- V primeru, ko za priključitev naprave uporabljate podaljšek, mora biti ta ozemljen.
- Pazite, da ne poškodujete vtiča in kabla. Za zamenjavo poškodovanega kabla se obrnite na servis ali električarja.
- Če želite izključiti napravo, ne vlecite za električni priključni kabel. Vedno povlecite za vtič.

2.3 Uporaba

UPOZORNENIE!

Nevarnost poškodbe, opeklin in električnega udara ali eksplozije.

- Ne spreminjajte specifikacij te naprave.
- Naprave med delovanjem ne puščajte brez nadzora.
- Ne pritiskajte odprtih vrat.
- Prepričajte se, da prezračevalne odprtine niso blokirane.
- Naprave ne uporabljajte kot delovno površino, notranjosti pa ne uporabljajte za shranjevanje.

2.4 Nega in čiščenje

⚠ UPOZORNENIE!

Nevarnost telesnih poškodb, požara ali škode na napravi.

- Pred vzdrževanjem izklopite napravo in iztaknite vtič iz glavne vtičnice.
- Napravo redno čistite, da preprečite nabiranje umazanije in poškodbo površine materiala.
- Ne dovolite, da bi se ostanki hrane ali čistil nabirali na tesnilnih površinah vrat.
- Preostala maščoba in hrana v napravi lahko med uporabo mikrovalovne funkcije povzročita požar ali iskenje.
- Očistite napravo z vlažno mehko krpo. Uporabljajte samo nevtralna čistilna sredstva. Za čiščenje ne uporabljajte abrazivnih čistil, grobih gob, topil ali kovinskih predmetov.
- Če uporabljate razpršilo za čiščenje pečice, upoštevajte varnostna navodila z embalaže.

2.5 Servis

- Za popravilo naprave se obrnite na pooblaščen servisni center. Uporabite samo originalne rezervne dele.

- Ta izdelek vsebuje svetlobni vir razreda energijske učinkovitosti G.
- O žarnicah v izdelku in nadomestnih žarnicah, ki se prodajajo ločeno: Te žarnice so zasnovane za ekstremne pogoje v gospodinjskih aparatih, kot so izjemne temperature, vibracije in vlažnosti, ali za sporočanje informacij o delovanju aparata. Niso namenjene za sobno razsvetljavo v gospodinjstvu

2.6 Odstranjevanje

⚠ UPOZORNENIE!

Nevarnost poškodbe ali zadušitve.

- Izključite napravo iz napajanja.
- Odrežite električni priključni kabel tik ob napravi in napravo zavrzite.

3. NAMESTITEV

⚠ UPOZORNENIE!

Oglejte si poglavja o varnosti.

3.1 Električna napeljava

Mikrovalovna pečica je opremljena z napajalnim kablom in vtičem.

Kabel ima ozemljitveno žico z ozemljitvenim vtičem. Vtič mora biti vstavljen v vtičnico, ki je pravilno nameščena in ozemljena. V primeru kratkega stika ozemljitev zmanjša nevarnost električnega udara.

3.2 Namestitev - predhodna priprava

Preverite, ali mere pohištva ustrezajo razdaljam namestitve.

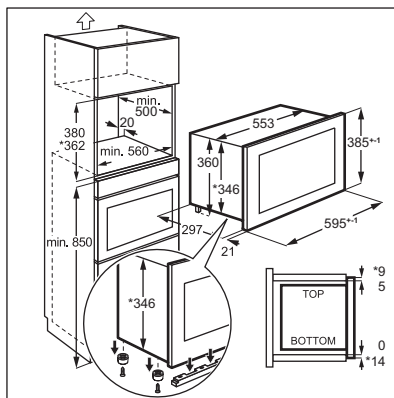

Če želite namestiti mikrovalovno pečico v kuhinjsko omaro z merami, kot je navedeno

spodaj, s spodnjega dela naprave odstranite štiri vijake in nosilec.

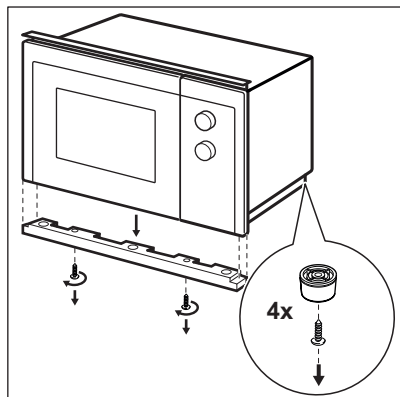
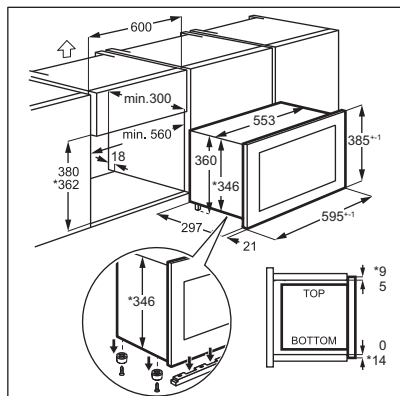

3.3 Namestitev

1. Električni kabel ne sme biti ujet.

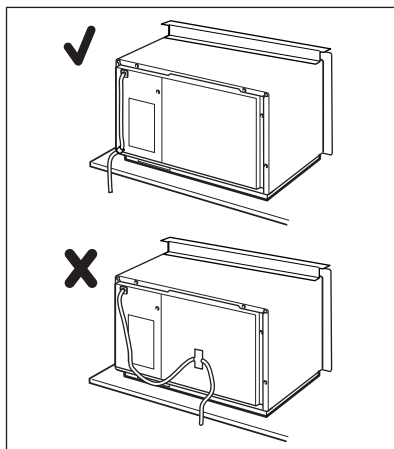

2. Mikrovalvno pečico postavite v kuhinjsko omaro.

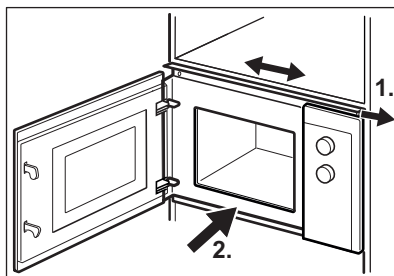

3. Zgornji nosilec pritrdite z dvema vijakoma.

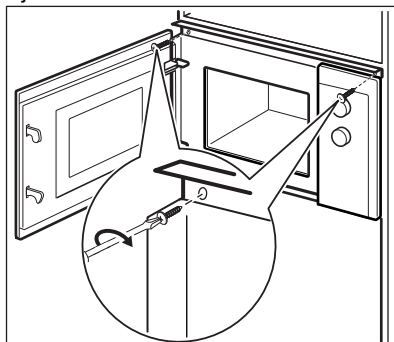

4. Upoštevajte najmanjšo razdaljo med mikrovalvno pečico in sosednjim pohištvom.

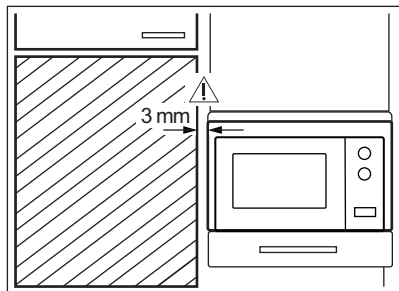

4. OPIS IZDELKA

4.1 Splošni pregled

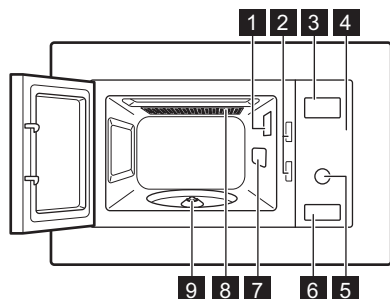

- 1** Luč
- 2** Varnostni zaklepalni sistem
- 3** Prikazovalnik
- 4** Nadzorna plošča
- 5** Gumb za nastavitvev







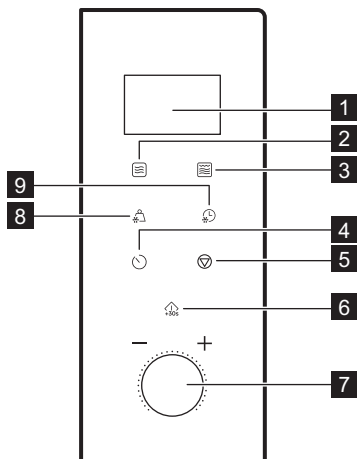

- 6** Odpiralo vrat
- 7** Pokrov valovoda
- 8** Žar
- 9** Podstavek vrtljivega pladnja



Ta izdelek izpolnjuje zahteve evropskega standarda EN55011. V skladu s tem standardom je ta izdelek razvrščen kot oprema skupine 2 razreda B. Skupina 2 pomeni, da oprema namerno proizvaja radiofrekvenčno energijo v obliki elektromagnetnega sevanja za toplotno obdelavo živil. Oprema razreda B pomeni, da je oprema primerna za uporabo v gospodinjstvu.

4.2 Nadzorna plošča



Prikaz	Opis funkcije
1 Prikazovalnik	Prikazuje nastavitve in trenutni čas priprave.
2 	Za nastavev funkcije mikrovalov.
3 	Za nastavev funkcije žara ali kombinirane priprave hrane.
4 	Za nastavev ure in časovnika.
5 	Za izklop delovanja mikrovalov ali izbris nastavev priprave jedi.
6 	Za začetek delovanja naprave ali podaljšanje časa kuhanja za 30 sekund pri največji moči.
7 Gumb za nastavev 	Za nastavev časa kuhanja ali teže ali funkcije.
8 	Za odtaljevanje živil glede na težo.
9 	Za odtaljevanje živil glede na čas.

4.3 Pripomočki

Pribor vrtljivega pladnja



Za pripravo hrane v mikrovalovni pečici vedno uporabite pribor vrtljivega pladnja.

Steklen pladenj za pripravo jedi in nosilec vrtljivega pladnja.

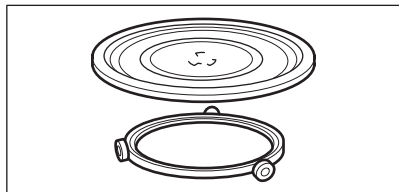

Rešetka za žar

- Nizka rešetka za žar

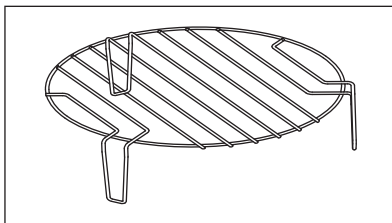

Uporabite za: pečenje hrane na žaru z nizko intenzivnostjo, konvekcijo

5. PRED PRVO UPORABO



UPOZORNENIE!

Oglejte si poglavja o varnosti.

5.1 Odstranjevanje zaščitne folije

Pred prvo uporabo odstranite zaščitno folijo z upravljalne plošče in gumba za odpiranje vrat.

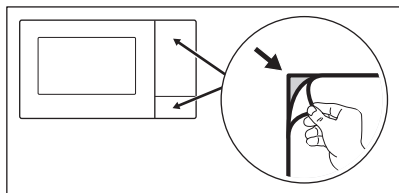

5.2 Začetno čiščenje



UPOZORNENIE!

Oglejte si poglavje »Vzdrževanje in čiščenje«.

- Iz mikrovalovne pečice odstranite vse pripomočke.
- Notranjost pečice previdno očistite z vlažno mehko krpo.

5.3 Predgrevanje



UPOZORNENIE!

Pred prvo uporabo prazno napravo predhodno ogrevajte.

1. Pritiskajte , da nastavite funkcijo Žar G.
2. Pustite, da naprava deluje za 30 min, da odpravi neprijetne vonjave zaradi postopka izdelave.
3. Odprite vrata in pustite, da se ohladi.
4. Notranjost aparata očistite z vlažno mehko krpo in jo previdno osušite.

Aparat lahko oddaja neprijetne vonjave in dim pri prvih nekaj uporabah. To je normalno in ne pomeni okvare. Prepričajte se, da je pretok zraka v prostoru zadosten.

6. VSAKODNEVNA UPORABA

UPOZORNENIE!

Oglejte si poglavja o varnosti.

6.1 Splošne informacije o uporabi naprave

- Po izklopu naprave pustite hrano stati nekaj minut.
- Pred pripravo živil odstranite embalažo iz aluminijaste folije, kovinske posode itd.

Kuhanje

- Če je mogoče, hrano kuhajte pokrito z materialom, primernim za uporabo v mikrovalovni pečici. Če želite, da jedi ostanejo hrustljave, jih pripravljajte brez pokrova
- Moči in časa ne nastavite previsoko, da ne razkuhate hrane. Živila se lahko na nekaterih mestih izsušijo, zažgejo ali se zaneti ogenj.
- Naprave ne uporabljajte za kuhanje jajc ali polžev v lupini, ker lahko počijo. Pri pripravi ocvrtilih jajc najprej prebodite rumenjake.
- Jedi s kožo ali z lupino, kot so krompir, paradižniki, klobase in podobna živila, pred kuhanjem večkrat prebodite z vilicami, da preprečite razpočenje.
- Za ohlajena ali zamrznjena živila nastavite daljši čas priprave jedi.
- Jedi, ki vsebujejo omako, morate občasno premešati.
- Zelenjavo, ki ima trdno strukturo, kot je korenje, grah ali cvetača, je treba pripravljati v vodi.
- Večje kose približno po polovici časa kuhanja obrnite.
- Če je možno, narežite zelenjavo na podobno velike kose.
- Uporabljajte ploske, široke posode.

- Ne uporabljajte posode iz porcelana, keramike ali lončene posode z neglaziranim dnom ali majhnimi luknjami, npr. na ročajih. Vлага lahko prodre v te luknje, zaradi česar lahko posoda ob segrevanju počí.
- Steklen pladenj za kuhanje je potreben za delovanje mikrovalovne pečice. Nanj položite hrano ali tekočino.

Odtaljevanje mesa, perutnine, rib

- Zamrznjeno, neovito hrano položite na majhen krožnik, ki ga postavite na posodo, tako da se lahko odtajana tekočina zbira v njej.
- Jed obrnite po polovici časa odtaljevanja. Če je mogoče, ločite in nato odstranite kose, ki so se začeli tajati.

Odtaljevanje masla, porcij peciva, svežih mlečnih izdelkov

- Živil ne odtajajte do konca v napravi, ampak pustite, da se odtajajo na sobni temperaturi. Tako se bodo bolj enakomerno odtajali. Pred odtaljevanjem odstranite vso kovinsko ali aluminijasto embalažo.

Odtaljevanje sadja in zelenjave

- Če želite, da sadje in zelenjava ostaneta surova, ju ne odtajajte do konca v napravi. Pustite, da se odtajajo na sobni temperaturi.
- Če želite sadje in zelenjavo kuhati brez predhodnega odtaljevanja, uporabite večjo moč mikrovalov.

Pripravljeni obroki

- Pripravljene obroke lahko pripravljate v napravi samo, če je embalaža primerna za uporabo v mikrovalovni pečici.
- Upoštevati morate navodila proizvajalca, natisnjena na embalaži (npr. odstranite kovinski pokrov in prebodite plastično folijo).

Primerna posoda in materiali

Posode za kuhanje/material	Mikrovalovi			Pečenje na žaru
	Odtaljevanje	Pogrevanje	Kuhanje	
Steklo in porcelan, namenjena za pečice, brez kovinskih delov, npr. Pyrex, steklo, odporno proti vročini	✓	✓	✓	✓
Steklo in porcelan, ki nista namenjena za pečice ¹⁾	✓	x	x	x
Steklo in steklokeramična posoda iz materiala, primernega za pečice/odpornega proti zamrzovanju, rešetka žara	✓	✓	✓	✓
Keramika ²⁾ , lončena posoda ²⁾	✓	✓	✓	x
Plastika, odporna proti vročini do 200 °C ³⁾	✓	✓	✓	x
Karton, papir	✓	x	x	x
Prozorna folija	✓	x	x	x
Folija za pečenje z varnim zapiranjem, primernim za mikrovalovne pečice ³⁾	✓	✓	✓	x
Posode za pečenje, izdelane iz kovine, na primer emajl, lito železo	x	x	x	✓
Pekači, premazani s črnim lakom, ali s silikonom ³⁾	x	x	x	✓
Pekač za pecivo	x	x	x	✓
Posoda za peko, npr. ponev za pečenje ali pekač Crunch	x	✓	✓	x
Pripravljeni obroki v embalaži ³⁾	✓	✓	✓	✓

1) Brez srebrnih, zlatih, platinastih ali drugih kovinskih površin/dekoracij

2) Brez delov iz kremenca ali kovin ali glazur, ki vsebujejo kovine

3) Glede najvišje temperature morate upoštevati navodila proizvajalca.

✓ primerno



x ni primerno

6.2 Vklon in izklon mikrovalovne pečice

POZOR!

Mikrovalovna pečica naj ne deluje, če v njej ni hrane.

1. Enkrat pritisnite .

2. Pritiskajte  ali obrnite gumb za nastavitve, da nastavite zeleno funkcijo.
3. Za potrditev pritisnite .
4. Obrnite gumb za nastavitve, da nastavite čas.
5. Pritisnite  za potrditev in vklop mikrovalovne pečice.
6. Mikrovalovna pečica se samodejno izklopi, ko se nastavljen čas izteče. Oglasi se zvočni signal.

Če želite mikrovalovno pečico izklopiti prej:

- Pritisnite .
- Odprite vrata. Mikrovalovna pečica se samodejno zaustavi. Zaprite vrata in

pritisnite  za nadaljevanje kuhanja. To funkcijo uporabite za preverjanje hrane.

6.3 Razpredelnica nastavitve moči

Pritisnite 	Nastavitev moči	Približen odstotek moči
Enkrat	P100	100 %
Dvakrat	P 80	80 %
Trikrat	P 50	50 %
Štirikrat	P 30	30 %
Petkrat	P 10	10 %

Žar in kombinirana priprava hrane

Pritisnite 	Nastavitev moči	Funkcijski način
Žar		
Enkrat	G	Celotni žar
Kombinirano		
Dvakrat	C – 1	55 % mikrovalovi, 45 % žar
Trikrat	C – 2	36 % mikrovalovi, 64 % žar

6.4 Hitri vklop



Najdaljši čas priprave hrane je 95 minut.

Za vklop mikrovalovne pečice za 30 sekund s

polno močjo pritisnite .



Z vsakim dodatnim pritiskom tipke se čas priprave podaljša za 30 sekund.

V stanju pripravljenosti obrnite Setting knob v obratno smer od urnega kazalca, da nastavite

čas priprave hrane, nato pa pritisnite , da vklopite mikrovalovno pečico s polno močjo.

6.5 Odtaljevanje

Izbirate lahko med dvema načinoma odtaljevanja:

- Odtaljevanje glede na težo 
- Odtaljevanje glede na čas 





Odtaljevanja glede na težo ne uporabljajte za jedi, ki stojijo izven zamrzovalnika več kot 20 minut, ali za pripravljene zamrznjene jedi.



Za vklop odtaljevanja glede na težo morate uporabiti več kot 100 g živila in manj kot 2000 g.



Če želite odtajati manj kot 200 g živila, ga postavite na rob vrtljivega pladnja.

1. Pritisnite  za odtaljevanje glede na težo ali  za odtaljevanje glede na čas.
2. Obrnite gumb za nastavitve, da nastavite težo ali čas.
Pri odtaljevanju glede na težo se čas nastavi samodejno.





3. Pritisnite  za potrditev in vklop mikrovalovne pečice.

6.6 Večstopenjsko kuhanje



Če je ena stopnja odtaljevanje, jo nastavite kot prvo stopnjo.



Hrano lahko kuhate v največ dveh stopnjah.

1. Pritisnite  za odtaljevanje glede na težo ali  za odtaljevanje glede na čas.
2. Obrnite gumb Nastavitve, da nastavite odtaljevanje na podlagi časa ali teže.
3. Pritisnite , da izberete funkcijo.
4. Pritiskajte , da izberete stopnjo moči.
5. Obrnite gumb Nastavitve, da nastavite čas.

6. Pritisnite  za potrditev in vklop mikrovalovne pečice.
Ko v načinu kuhanja zaslišite zvočni signal, obrnite hrano ali jo prerazporedite.

6.7 Žar in kombinirana priprava hrane

Oglejte si razpredelnice za nastavitve moči

1. Pritisnite , da nastavite zeleno funkcijo.
2. Pritisnite  za potrditev.
3. Obrnite gumb Nastavitve, da nastavite čas.
4. Pritisnite  za potrditev in vklop mikrovalovne pečice.

Pritisnite  , da podaljšate čas kuhanja.

7. SAMODEJNI PROGRAMI





UPOZORNENIE!

Oglejte si poglavja o varnosti.

7.1 Kuharski pomočnik

To funkcijo uporabite za preprosto pripravo najljubših jedi. Mikrovalovna pečica samodejno nastavi optimalne nastavitve.

1. Obrnite gumb za nastavitve v smeri urnega kazalca, da izberete zeleni meni.
2. Za potrditev pritisnite .
3. Obrnite gumb za nastavitve, da nastavite težo menija.
4. Pritisnite  za potrditev in vklop mikrovalovne pečice.

Meni	Količina
A - 1 Pica	200 g 400 g
A - 2 Meso	250 g 350 g 450 g
A - 3 Zelenjava	200 g 300 g 400 g
A - 4 Testenine	50 g (dodajte 450 ml vode) 100 g (dodajte 800 ml vode)
A - 5 Krompir	200 g 400 g 600 g

Meni	Količina
A - 6	250 g
Ribe	350 g
	450 g
A - 7	1 skodelica (120 ml)
Pijača	2 skodelici (240 ml)
	3 skodelice (360 ml)
A - 8	50 g
Pokovka	100 g

8. UPORABA DODATNE OPREME

UPOZORNENIE!

Oglejte si poglavja o varnosti.

8.1 Vstavljanje pribora vrtljivega pladnja

POZOR!

Hrane ne kuhajte brez pribora vrtljivega pladnja. Uporabite samo pribor vrtljivega pladnja, priložen mikrovalovni pečici.



Hrane nikoli ne pripravljajte neposredno na steklenem pladnju za kuhanje.

1. Vodilo na kolescih namestite okrog gredi vrtljivega pladnja.
2. Namestite stekleni pladenj za kuhanje na vodilo na kolescih.

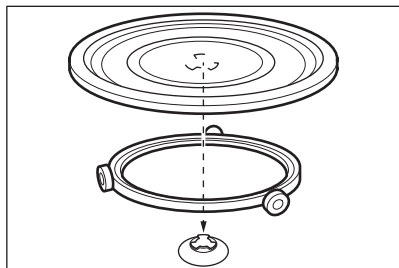

8.2 Kako vstaviti rešetko za žar

POZOR!



Rešetke za žar ni mogoče uporabljati s funkcijo mikrovalov. Obstaja nevarnost poškodbe naprave. Rešetko za žar uporabljajte samo s funkcijo žara.

Rešetko za žar postavite na pribor vrtljivega pladnja.

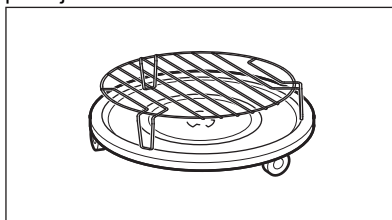

9. DODATNE FUNKCIJE

9.1 Varovalo za otroke

Varovalo za otroke preprečuje nenameren vklop mikrovalovne pečice.

Pritisnite in tri sekunde držite .



Oglasi se zvočni signal.

Ko je varovalo za otroke vklopljeno, se na prikazovalniku prikaže .



Za izklop varovala za otroke Pritisnite in tri sekunde držite .

9.2 Kuhinjski časovnik

Nastavite lahko največ 95 minut.



1. Pritisnite .
2. Obrnite gumb za nastavitve, da nastavite čas.
3. Za potrditev pritisnite  ^{+30s.}
Časovnik še vedno deluje, ko odprete vrata ali prekinete delovanje mikrovalovne pečice. Pritisnite  za preklic.
Ob doseženem nastavljenem času se oglasi zvočni signal.

9.3 Nastavitev ure

1. Pritiskajte , dokler se ne prikaže 12H ali 24H.
2. Obrnite gumb za nastavitve časa, da vnesete število ur.
3. Pritisnite  za potrditev.
4. Obrnite gumb za nastavitve časa, da vnesete število minut.
5. Pritisnite  za potrditev.

9.4 Utišanje zvoka gumba na dotik

Funkcija omogoča izklop zvoka gumba na dotik.

1. Odprite vratca.
2. Sočasno pritisnite in držite  in .
3. Zaprite vrata.
Za vklop zvoka ponovite zgornji postopek. Prikaže se ON.

10. NAMIGI IN NASVETI

UPOZORNENIE!

Oglejte si poglavja o varnosti.

10.1 Napotki za pripravo hrane z mikrovalovi

Težava	Rešitev
Ne najdete podatkov o količini pripravljene hrane.	Poiščite podobno hrano. Podaljšajte ali skrajšajte čas kuhanja glede na naslednje pravilo: <ul style="list-style-type: none">• dvojna količina je skoraj dvojni čas.• polovična količina je polovični čas.
Hrana se je preveč izsušila.	Nastavite krajši čas kuhanja ali izberite manjšo moč mikrovalov.
Hrana se po izteku časa še vedno ni odmrznila, segrela ali skuhala.	Nastavite daljši čas kuhanja ali večjo moč. Za večje količine jedi je potreben daljši čas.

Težava	Rešitev
Po koncu kuhanja je hrana zunaj razkuhana, v notranjosti pa še vedno delno surova.	Naslednjič nastavite manjšo moč in daljši čas. Tekočine po polovici časa priprave premešajte, npr. juho.
Rezultati kuhanja riža so slabi.	Pri kuhanju riža bodo rezultati boljši, če boste uporabljali ploske, široke posode.

10.2 Odtaljevanje

Pečenko vedno odtajajte z maščobno stranjo navzdol.

Mesa ne tajajte pokritega, ker se lahko skuha in ne odtaja.

Perutnino vedno odtajajte s prsno stranjo navzdol.

10.3 Kuhanje

Ohlajeno meso in perutnino vedno vzemite iz hladilnika vsaj 30 minut pred pripravo.

Meso, perutnina, ribe in zelenjava naj po kuhanju ostanejo pokriti.

Ribo namažite z malo olja ali s stopljenim maslom.

Vso zelenjavo morate kuhati pri polni moči mikrovalov.

Dolijte 30 - 45 ml hladne vode za vsakih 250 g zelenjave.

Svežo zelenjavo pred kuhanjem narežite na enakomerne kose. Vso zelenjavo kuhajte pokrito v posodi.

10.4 Pogrevanje

Ko pogrevate pripravljene obroke, vedno upoštevajte navodila z embalaže.

10.5 Mali žar

Ploske jedi pecite na sredini rešetke za žar.

Po polovici nastavljenega časa jed obrnite in nadaljujte s pečenjem.

10.6 Kombinirano

Nastavitev Kombinirano uporabite, če želite ohraniti hrustljivost nekaterih jedi.

Po polovici časa pečenja jed obrnite in nadaljujte s pečenjem.

Vsak način združuje funkciji mikrovalov in žara z različnim trajanjem in stopnjami moči.

11. VZDRŽEVANJE IN ČIŠČENJE



UPOZORNENIE!

Oglejte si poglavja o varnosti.

11.1 Opombe in nasveti za čiščenje

- Sprednji del naprave očistite z mehko krpo, toplo vodo in čistilom.
- Za čiščenje kovinskih površin uporabite običajno čistilo.
- Notranjost naprave očistite po vsaki uporabi, da ostane v dobrem stanju. Iz naprave redno odstranjujte ostanke hrane. Redno odvajajte odvečno paro/vlago.



- Trdovratno umazanijo očistite s posebnim čistilom.
- Redno čistite vso dodatno opremo in pustite, da se posuši. Uporabite mehko krpo s toplo vodo in čistilnim sredstvom.
- Za zmehčanje trdovratnih ostankov naj voda v kozarcu pri polni moči mikrovalov vre 2 do 3 minute.
- Za odpravo neprijetnih vonjav v kozarec vode vmešajte čajni žlički limoninega soka ter mešanico pet minut kuhajte pri najvišji moči mikrovalni moči.

12. ODPRAVLJANJE TEŽAV

UPOZORNENIE!

Oglejte si poglavja o varnosti.

12.1 Kaj storite v primeru ...

Težava	Možen vzrok	Rešitev
Naprava ne deluje.	Naprava ni priključena.	Vključite napravo.
Naprava ne deluje.	Pomanjkanje električnega napajanja.	Preverite varovalko ali glavno stikalo. Če varovalka ali stikalo še naprej prekinjata tokokrog, se obrnite na usposobljenega električarja.
Naprava ne deluje.	Vrata niso pravilno zaprta.	Prepričajte se, da nič ne ovira vrat.
Luč ne deluje.	Luč je okvarjena.	Zamenjati morate žarnico.
Na prikazovalniku se prikaže  .	Otroško varovalo je vklopljeno.	Izklop otroškega varovala. Pritisnite gumb  in držite 3 sekunde.
V notranjosti pečice je možno videti iskenje.	V pečico ste dali kovinsko posodo ali posodo s kovinskimi deli.	Odstranite posodo iz naprave.
V notranjosti pečice je možno videti iskenje.	V pečico ste dali kovinski raženj ali aluminijasto folijo, ki se dotika notranjih sten.	Poskrbite, da se raženj ali folija ne dotika notranjih sten.
Pribor vrtljivega pladnja povzroča praskajoč ali škrtajoč zvok.	Pod steklenim pladnjem za kuhanje je predmet ali umazanija.	Očistite področje pod steklenim pladnjem za kuhanje.
Naprava preneha delovati brez razloga.	Napaka v delovanju.	Če se to ponovi, pokličite pooblaščen servisni center.

12.2 Servisni podatki

Če rešitve težave ne morete najti sami, se obrnite na prodajalca ali pooblaščen servisni center.

Potrebni podatki za servisni center se nahajajo na ploščici za tehnične navedbe. Ploščica za tehnične navedbe se nahaja na napravi. Ne odstranjujte je z naprave.

Priporočamo, da podatke zapišete sem:

Ime modela (MOD.)

Številka izdelka (PNC)

Serijska številka (S.N.)

13. ENERGIJSKA UČINKOVITOST

13.1 Podatki o izdelku glede porabe energije in najdaljšega časa za doseg ustreznega načina nizke moči

Poraba energije v stanju pripravljenosti z vklopljenim prikazovalnikom	0.8 W
Poraba energije v stanju pripravljenosti z izklopljenim prikazovalnikom	0.5 W
Najdaljši čas, ki je potreben, da oprema samodejno doseže ustrezen način nizke moči	20 min

14. SKRB ZA OKOLJE

Reciklirajte materiale, ki jih označuje simbol . Embalažo odložite v ustrezne zabojnike za reciklažo. Pomagajte zaščititi okolje in zdravje ljudi ter reciklirati odpadke električnih in elektronskih naprav. Naprav, označenih s

simbolom , ne odstranjujte z gospodinjstvi odpadki. Izdelek vrnite na krajevno zbirališče za recikliranje ali se obrnite na občinski urad.

Le damos la bienvenida a AEG. Gracias por elegir nuestro aparato.



Obtener consejos, folletos, soluciones a problemas e información de asistencia y reparación:
www.aeg.com/support

Salvo modificaciones.

CONTENIDO

1. INFORMACIÓN SOBRE SEGURIDAD.....	407
2. INSTRUCCIONES DE SEGURIDAD.....	410
3. INSTALACIÓN.....	411
4. DESCRIPCIÓN DEL PRODUCTO.....	413
5. ANTES DEL PRIMER USO.....	415
6. USO DIARIO.....	416
7. PROGRAMAS AUTOMÁTICOS.....	419
8. USO DE LOS ACCESORIOS.....	420
9. FUNCIONES ADICIONALES.....	421
10. CONSEJOS.....	421
11. MANTENIMIENTO Y LIMPIEZA.....	423
12. SOLUCIÓN DE PROBLEMAS.....	423
13. EFICIENCIA ENERGÉTICA.....	424
14. ASPECTOS MEDIOAMBIENTALES.....	424

1. INFORMACIÓN SOBRE SEGURIDAD

Antes de instalar y utilizar el aparato, lea atentamente las instrucciones facilitadas. El fabricante no se hace responsable de lesiones o daños producidos como resultado de una instalación o un uso incorrectos. Conserve siempre estas instrucciones en lugar seguro y accesible para futuras consultas.

1.1 Seguridad de niños y personas vulnerables

ADVERTENCIA!

Existe riesgo de asfixia, lesiones o incapacidad permanente.

- Este aparato puede ser utilizado por niños de 8 años en adelante y personas cuyas capacidades físicas, sensoriales o mentales estén disminuidas o que carezcan de la

experiencia y conocimientos suficientes para manejarlo, siempre que cuenten con las instrucciones o la supervisión sobre el uso del electrodoméstico de forma segura y comprendan los riesgos. Es necesario mantener alejados del aparato a los niños de menos de 8 años, así como a las personas con minusvalías importantes y complejas, salvo que estén bajo supervisión continua.

- Es necesario vigilar a los niños para que no jueguen con el aparato.
- Mantenga todo el material de embalaje fuera del alcance de los niños y deséchelo de forma adecuada.
- **ADVERTENCIA:** El horno y las piezas accesibles se calientan mucho durante el funcionamiento. Mantenga a los niños y las mascotas alejados del aparato cuando esté en uso y cuando se enfríe.
- Si este aparato tiene un bloqueo de seguridad para niños, debe activarlo.
- La limpieza y mantenimiento de usuario del producto no podrán ser realizados por niños sin supervisión.

1.2 Instrucciones generales de seguridad

- Este aparato está diseñado exclusivamente para cocinar.
- Este aparato está diseñado para uso doméstico en interiores.
- Este aparato se puede utilizar en oficinas, habitaciones de hotel, habitaciones de Bed&Breakfast, casas de campo y otros alojamientos similares donde dicho uso no exceda (en promedio) los niveles de uso doméstico.
- **ADVERTENCIA:** El horno y las piezas accesibles se calientan mucho durante el funcionamiento. Preste mucha atención para no tocar las resistencias.
- **ADVERTENCIA:** Solo una persona cualificada puede realizar tareas de reparación o mantenimiento que impliquen la extracción de una tapa que protege contra la exposición a la energía del microondas.

- **ADVERTENCIA:** Si la puerta o los cierres de la puerta sufren daños, no debe operar el aparato hasta que una persona cualificada lo haya reparado.
- **ADVERTENCIA:** No caliente líquidos ni otros alimentos en recipientes herméticos. Podrían explotar.
- Si el cable de alimentación sufre algún daño, el fabricante, su servicio técnico autorizado o un profesional tendrán que cambiarlo para evitar riesgos.
- Antes de realizar tareas de mantenimiento, apague el aparato y desenchúfelo de la toma de corriente.
- Utilizar siempre guantes o manoplas para horno para retirar o introducir accesorios o recipientes.
- No utilice el eparato con un temporizador externo ni con un sistema de control remoto independiente.
- No se pueden utilizar contenedores metálicos de alimentos y bebidas durante la cocción con microondas.
- Utilice solamente utensilios aptos para hornos de microondas.
- Cuando caliente alimentos en recipientes de papel o plástico, vigile el aparato por la posibilidad de incendio.
- El aparato está diseñado para calentar alimentos y bebidas. El secado de alimentos o ropa y el calentamiento de almohadillas térmicas, pantuflas, esponjas, trapos húmedos y similares pueden provocar riesgo de lesiones, ignición o incendio.
- Si se genera humo, apague o desenchufe el aparato y deje la puerta cerrada para sofocar las posibles llamas.
- El calentamiento de bebidas en el microondas puede provocar un hervido brusco y lento. Extreme la precaución cuando manipule los recipientes.
- Se agitará o removerá el contenido de los biberones y de los tarros de comida para bebés y se controlará la temperatura antes de consumirlos para evitar quemaduras.
- Los huevos con cáscara y los huevos duros enteros no deben calentarse en el aparato, ya que pueden explotar,

incluso después de que haya terminado el calentamiento en el microondas.

- Si no se mantiene el aparato en condiciones limpias, la superficie podría deteriorarse y afectar negativamente a la vida útil del aparato y provocar situaciones de riesgo.
- La temperatura de las superficies accesibles puede ser alta cuando el aparato está en funcionamiento.
- No encienda el aparato cuando esté vacío. Las piezas metálicas en el interior de la cavidad pueden generar arco eléctrico.
- Limpie el aparato con regularidad y elimine los restos de comida.
- No utilice un limpiador a vapor para limpiar el aparato.
- No utilice productos de limpieza abrasivos ásperos ni rascadores de metal afilado para limpiar el cristal de las tapas abisagradas de la placa si no quiere arañar su superficie, lo que podría hacer que el cristal se hiciese añicos.
- El aparato debe utilizarse con la puerta decorativa abierta (si procede).

2. INSTRUCCIONES DE SEGURIDAD

2.1 Instalación

ADVERTENCIA!

Solo un técnico cualificado puede instalar el aparato.

- Retire todo el embalaje.
- No instale ni utilice un aparato dañado.
- Siga las instrucciones de instalación suministradas con el aparato.
- Tenga cuidado al mover el aparato, porque es pesado. Utilice siempre guantes de protección y calzado cerrado.
- No tire nunca del aparato sujetando el asa.
- Respete siempre la distancia mínima entre el aparato y los demás electrodomésticos y mobiliario.

- Instale el aparato en un lugar seguro y adecuado que cumpla los requisitos de instalación.
- Los laterales del aparato deben estar junto a aparatos o unidades de la misma altura.

2.2 Conexión eléctrica

ADVERTENCIA!

Riesgo de incendios y descargas eléctricas.

- Todas las conexiones eléctricas deben realizarlas electricistas cualificados.
- El aparato debe conectarse a tierra.
- Asegúrese de que los parámetros de la placa de características son compatibles con los valores eléctricos del suministro eléctrico.

- Si utiliza un cable prolongador para conectar el aparato a la toma de corriente, asegúrese de que el cable está conectado a tierra.
- Asegúrese de no provocar daños en el enchufe ni en el cable de red. Póngase en contacto con un electricista o con el servicio técnico para cambiar un cable de red dañado.
- No desconecte el aparato tirando del cable de conexión a la red. Tire siempre del enchufe.

2.3 Uso

ADVERTENCIA!

Riesgo de lesiones, quemaduras y descargas eléctricas o explosiones.

- No cambie las especificaciones de este aparato.
- No deje el aparato desatendido durante el funcionamiento.
- No ejerza presión sobre la puerta abierta.
- Cerciórese de que los orificios de ventilación no están obstruidos.
- No utilice el aparato como superficie de trabajo ni use el interior como almacenamiento.

2.4 Mantenimiento y limpieza

ADVERTENCIA!

Riesgo de lesiones o de daños en el aparato.

- Antes de proceder con el mantenimiento, apague el aparato y desconecte el enchufe de la red.
- Limpie periódicamente el aparato para evitar el deterioro del material de la superficie.
- Limpie inmediatamente cualquier salpicadura o resto de limpiador para

impedir que se acumule en las superficies del ajuste con la puerta

- Los restos de comida o grasa en el interior del aparato podrían provocar un incendio y arcos eléctricos cuando se utiliza la función de microondas.
- Limpie el aparato con un paño suave humedecido. Utilice solo detergentes neutros. No utilice productos abrasivos, estropajos duros, disolventes ni objetos de metal.
- Si utiliza aerosoles de limpieza para hornos, siga las instrucciones del envase.

2.5 Asistencia técnica

- Para reparar el aparato, póngase en contacto con el centro de servicio autorizado. Utilice solamente piezas de recambio originales.
- Este producto contiene una fuente luminosa de la clase de eficiencia energética G.
- En cuanto a la(s) bombilla(s) de este producto y las de repuesto vendidas por separado: Estas bombillas están destinadas a soportar condiciones físicas extremas en los aparatos domésticos, como la temperatura, la vibración, la humedad, o están destinadas a señalar información sobre el estado de funcionamiento del aparato. No están destinadas a utilizarse en otras aplicaciones y no son adecuadas para la iluminación de estancias domésticas.

2.6 Eliminación

ADVERTENCIA!

Existe riesgo de lesiones o asfixia.

- Desconecte el aparato de la red eléctrica.
- Corte el cable eléctrico cerca del aparato y deséchelo.

3. INSTALACIÓN

ADVERTENCIA!

Consulte los capítulos sobre seguridad.

3.1 Instalación eléctrica

Este microondas se suministra con un cable principal y un enchufe principal.

El cable tiene un cable de tierra con un enchufe de tierra. El enchufe debe enchufarse en una toma que esté correctamente instalada y conectada a tierra. En caso de cortocircuito eléctrico, la puesta a tierra reduce el riesgo de descarga eléctrica.

3.2 Instalación - preparación preliminar

Comprueba si las dimensiones del mueble se adaptan a las distancias de instalación.

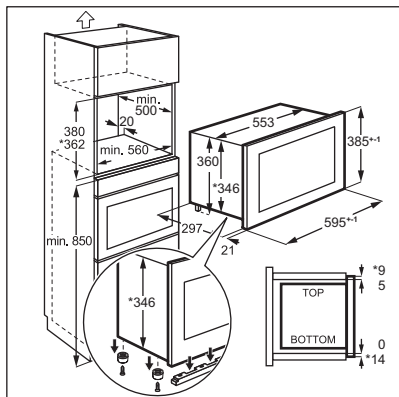

Para instalar el microondas en un armario con las dimensiones abajo especificadas, quite los 4 tornillos y el soporte de la parte inferior del aparato.

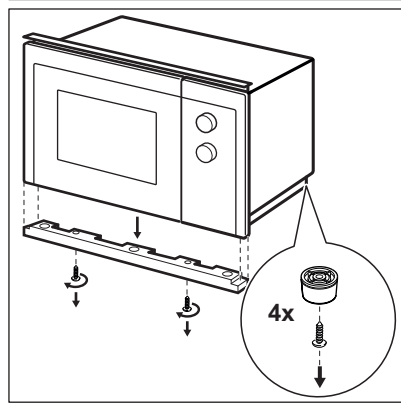
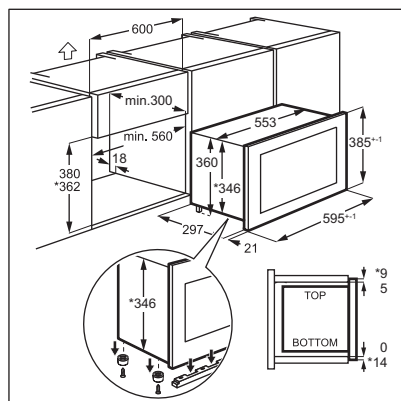

3.3 Instalación

1. El cable eléctrico no debe quedar atrapado de ningún modo.

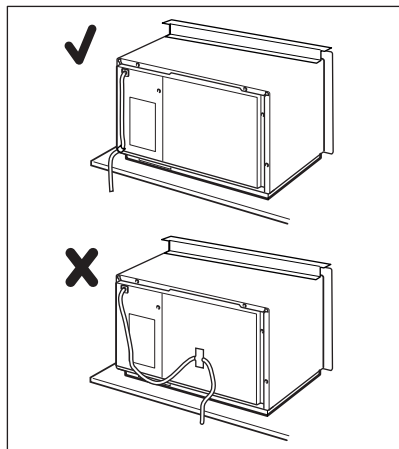

2. Introduzca el microondas dentro del armario.

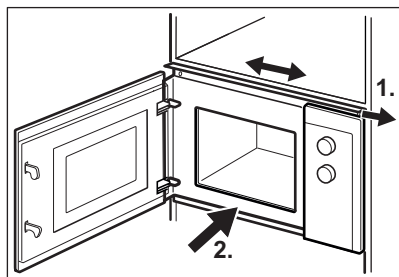

3. Fije el soporte superior con 2 tornillos.

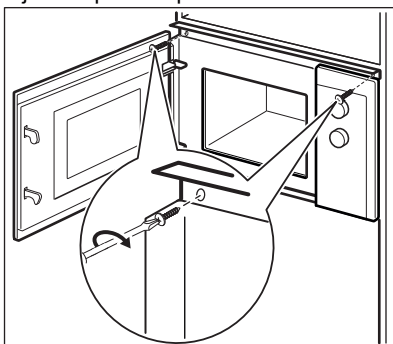

4. Mantenga la distancia mínima entre el microondas y el mueble adyacente.

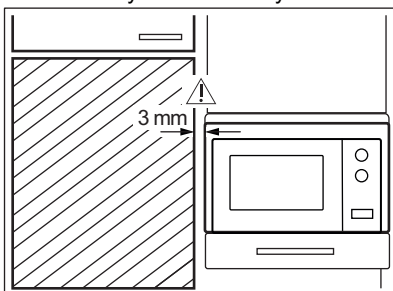

4. DESCRIPCIÓN DEL PRODUCTO

4.1 Resumen general

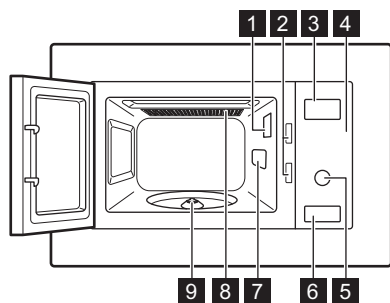

- 1 Bombilla
2 Sistema de bloqueo de seguridad
3 Pantalla





- 4 Panel de control
5 Mando de ajuste
6 Abrepuertas
7 Cubierta de la guía de ondas
8 Grill
9 Soporte de plato giratorio



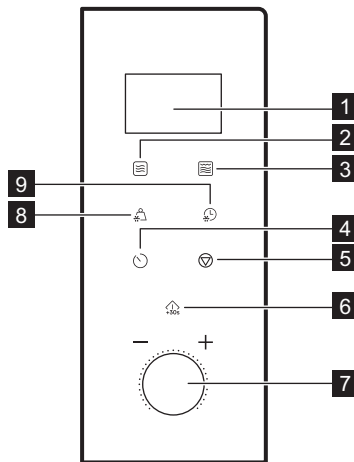



Este Producto cumple los requisitos de la norma europea EN55011. De conformidad con esta norma, este producto está clasificado como equipo de clase B del grupo 2. Grupo 2 significa que el equipo genera intencionalmente energía de radiofrecuencia en forma de radiación electromagnética para el tratamiento térmico de alimentos. Clase B significa que el equipo es adecuado para su uso en entornos domésticos.

4.2 Panel de control



Elemento de la pantalla	Descripción de la función
1 Pantalla	Muestra los ajustes y la hora actual.
2 	Para ajustar la función de microondas.
3 	Para ajustar la función de grill o cocción combinada.
4 	Para programar el reloj y el temporizador.
5 	Para desactivar el microondas o eliminar los ajustes de cocción.

Elemento de la pantalla	Descripción de la función
<p>6 </p>	Para encender el aparato o aumentar el tiempo de cocción durante 30 segundos a plena potencia.
<p>7 Mando de ajuste </p>	Para ajustar el tiempo de cocción, el peso o la función.
<p>8 </p>	Para descongelar los alimentos por peso.
<p>9 </p>	Para descongelar los alimentos por tiempo.

4.3 Accesorios

Plato giratorio



Utilice siempre el juego de plato giratorio para preparar los alimentos en el microondas.

Bandeja de cocción de vidrio y soporte giratorio.

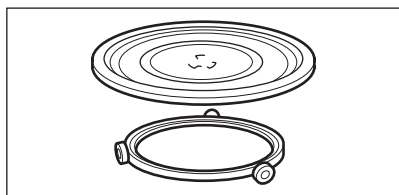

Soporte de parrilla

- Gradilla de parrilla baja

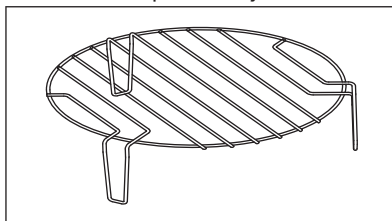

Se utiliza para: asar alimentos con cocción de convección de baja intensidad

5. ANTES DEL PRIMER USO



ADVERTENCIA!

Consulte los capítulos sobre seguridad.

5.1 Retirada de la película protectora

Antes del primer uso, retire la película protectora del panel de control y del botón de apertura de la puerta.

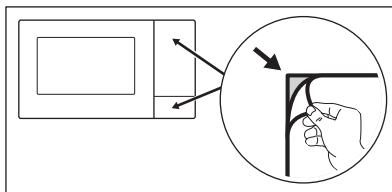

5.2 Limpieza inicial

ADVERTENCIA!

Consulte el capítulo "Mantenimiento y limpieza".

- Retire todos los accesorios del microondas.
- Limpie con cuidado el interior del horno con un paño suave y húmedo.

5.3 Precalentamiento

ADVERTENCIA!

Precaliente el aparato vacío antes de utilizarlo por primera vez.

1. Pulse  repetidamente para ajustar la función de grill G.
2. Deje que el aparato funcione 30 min para eliminar el olor causado por el proceso de fabricación.
3. Abra la puerta y deje que se enfríe.
4. Limpie el aparato con un paño suave y húmedo y séquelo con cuidado.

El aparato puede emitir olor y humo durante los primeros usos. Esto es normal y no es indicador de mal funcionamiento. Asegúrese de que el flujo de aire de la habitación es suficiente.

6. USO DIARIO

ADVERTENCIA!

Consulte los capítulos sobre seguridad.

6.1 Información general sobre el uso del aparato

- Después de apagar el aparato, deje reposar el alimento unos minutos.
- Retire el envase de papel de aluminio, los recipientes metálicos, etc. antes de preparar los alimentos.

Cocción

- En la medida de lo posible, cocine alimentos cubiertos con material apto para uso en microondas. Cocine los alimentos sin tapar si desea mantenerlos crujientes
- No cocine en exceso los platos ajustando una potencia y un tiempo demasiado elevados. Los alimentos pueden secarse, quemarse o incendiarse en algunos lugares.
- No utilice el aparato para cocinar huevos o caracoles con la cáscara, ya que pueden estallar. Para cocinar huevos fritos, perfore las yemas primero.
- Pinche los alimentos con piel como las patatas, los tomates, las salchichas y similares varias veces con un tenedor antes de cocinarlos para que no estallen.
- Para alimentos fríos o congelados, ajuste un tiempo de cocción más largo.

- Los platos que contienen salsa deben revolverse de vez en cuando.
- Las verduras que tienen una estructura firme como las zanahorias, los guisantes o la coliflor, deben cocinarse en agua.
- Dele la vuelta a los trozos grandes de comida a la mitad del tiempo de cocción.
- Si es posible, corte las verduras en trozos de tamaño similar.
- Utilice platos planos y anchos.
- No utilice recipientes de porcelana, cerámica o barro cocido que tengan fondos sin vidriar o pequeños orificios, por ejemplo, en las asas. La humedad que se transfiere a los orificios puede hacer que el recipiente se agriete o rompa al calentarse.
- La bandeja de cocción de vidrio es necesaria para el funcionamiento del microondas. Coloque encima la comida o el líquido.

Descongelar carne, aves, pescado

- Coloque el alimento congelado sin desenvolver en un plato pequeño vuelto del revés con un contenedor debajo para recoger el líquido de descongelación.
- Dele la vuelta a la mitad del tiempo de descongelación. En la medida de lo posible, separe y retire las piezas que han empezado a descongelarse.

Mantequilla de descongelación, porciones de pastel, queso quark

- No descongele completamente los alimentos en el aparato, también deje que se descongelen a temperatura ambiente. Produce un resultado más uniforme. Retire todos los embalajes o envoltorios metálicos o de aluminio antes de descongelar.

Descongelación de frutas y verduras

- Si quiere mantener cruda la fruta o la verdura, no las descongele por completo en el aparato. Deje que se descongelen a temperatura ambiente.

- Para cocinar frutas y verduras sin descongelarlas primero utilice una potencia superior del microondas.

Comidas preparadas

- Puede calentar comidas preparadas en el aparato solo si el embalaje es adecuado para su uso en microondas.
- Debe seguir las instrucciones del fabricante impresas en el embalaje (p. ej., retirar la cubierta metálica y perforar la película de plástico).

Utensilios de cocina y materiales adecuados

Material del utensilio de cocina	Microondas			Grill
	Descongelar	Calentador	Cocción	
Cristal y porcelana para horno sin componentes de metal, p. ej. Pyrex, vidrio resistente al calor	✓	✓	✓	✓
Vidrio y porcelana no aptos para horno ¹⁾	✓	x	x	x
Vidrio y cerámica de vidrio hechos de material resistente al horno/congelación (por ejemplo, Arcoflam), parrilla	✓	✓	✓	✓
Cerámica ²⁾ , barro ²⁾	✓	✓	✓	x
Plástico resistente al calor hasta 200 °C ³⁾	✓	✓	✓	x
Cartón, papel	✓	x	x	x
Película de cocción	✓	x	x	x
Película para asar con cierre apto para microondas ³⁾	✓	✓	✓	x
Fuentes de asado de metal, como esmalte o hierro fundido	x	x	x	✓
Moldes de horno con lacas negras o con revestimiento de silicona ³⁾	x	x	x	✓
Bandeja	x	x	x	✓
Recipientes para tostar, p. ej., crostino o plato crunch	x	✓	✓	x
Comidas precocinadas en el envase ³⁾	✓	✓	✓	✓

1) Sin revestimientos/decoraciones de plata, oro, platino o metal

2) Sin cuarzo ni componentes metálicos, ni esmaltes que contengan metales



3) Debe seguir las instrucciones del fabricante sobre las temperaturas máximas.

- ✓ adecuado
 X no adecuado

6.2 Activación y desactivación del microondas

PRECAUCIÓN!

No deje funcionar el microondas sin alimentos en el interior.

1. Pulse  una vez.
2. Pulse repetidamente  o gire el mando para ajustar la función deseada.
3. Pulse  para confirmar.

6.3 Tabla de ajustes de potencia

Pulse 	Ajuste de potencia	Porcentaje aproximado de potencia
1 vez	P100	100 %
2 veces	P 80	80 %
3 veces	P 50	50 %
4 veces	P 30	30 %
5 veces	P 10	10 %

Cocción grill y combinada

Pulse 	Ajuste de potencia	Modo de funcionamiento
Grill		
1 vez	G	Grill completo
Cocción combinada		
2 veces	C – 1	55 % Microondas, 45 % Grill
3 veces	C – 2	36 % Microondas, 64 % Grill

6.4 Inicio rápido





El tiempo máximo de cocción es de 95 minutos.

Pulse  para activar el microondas durante 30 segundos a plena potencia. El tiempo de cocción aumenta 30 segundos con cada pulsación adicional del botón.

4. Gire el mando de ajuste para ajustar la hora.
5. Pulse  para confirmar y activar el microondas.
6. El microondas se desactiva automáticamente cuando termina el tiempo ajustado. Sonará una señal acústica.



Para desactivar antes el microondas:

- pulsar .
- abra la puerta. El microondas se para automáticamente. Cierre la puerta y pulse  para seguir la cocción. Use esta opción para examinar el alimento.

Para ajustar la duración en el modo de espera, gire el mando de ajuste hacia la izquierda Setting knob y a continuación pulse  para activar el microondas a plena potencia.

6.5 Descongelar

Puede elegir entre 2 modos de descongelación:

- Descongelación por peso 
- Descongelación por tiempo 





La descongelación por peso no se debe utilizar con alimentos que han estado fuera del congelador durante más de 20 minutos, ni con alimentos preparados congelados.



Para activar la descongelación por peso debe usar más de 100 g de alimento y menos de 2.000 g.



Para descongelar menos de 200 g de alimento, colóquelo en el borde del plato giratorio.





1. Pulse  para la descongelación por peso o  para la descongelación por tiempo.
2. Gire el mando de ajuste para el peso o el tiempo.
Para la descongelación por peso, el tiempo se ajusta automáticamente.
3. Pulse  para confirmar y activar el microondas.

6.6 Cocción multifase





Si una fase es de descongelación, establézcala como primera fase.

Puede cocinar alimentos en 2 etapas como máximo.

1. Pulse  para descongelar según peso o  para descongelar según tiempo.
2. Gire el mando de ajuste para ajustar el tiempo o el peso de descongelación.
3. Pulse  para elegir la función.
4. Pulse  varias veces para elegir un nivel de potencia.
5. Gire el mando de ajuste para ajustar la hora.
6. Pulse  para confirmar y activar el microondas.
Cuando oiga una señal acústica en modo de descongelación, dele la vuelta o mueva la comida.

6.7 Cocción grill y combinada

Consulte las tablas de ajuste de potencia.

1. Pulse  para seleccionar la función que desea.
2. Pulse  para confirmar.
3. Gire el mando de ajuste para ajustar la hora.
4. Pulse  para confirmar y activar el microondas.

Pulse  para aumentar el tiempo de cocción.

7. PROGRAMAS AUTOMÁTICOS



ADVERTENCIA!

Consulte los capítulos sobre seguridad.

7.1 Cocción automática

Utilice esta función para cocinar fácilmente sus alimentos favoritos. El microondas

selecciona automáticamente los ajustes óptimos.

1. Gire a la derecha el mando de ajuste para seleccionar el menú deseado.
2. Pulse  para confirmar.
3. Gire el mando de ajuste para seleccionar el peso del menú.

4. Pulse  para confirmar y activar el microondas.

Menú	Cantidad
A - 1	200 g
Pizza	400 g
A - 2	250 g
Carne	350 g
	450 g
A - 3	200 g
Verduras	300 g
	400 g
A - 4	50 g (añada 450 ml de agua)
Pasta	100 g (añada 800 ml de agua)
A - 5	200 g
Patatas	400 g
	600 g
A - 6	250 g
Pescado	350 g
	450 g
A - 7	1 taza (120 ml)
Bebidas	2 tazas (240 ml)
	3 tazas (360 ml)
A - 8	50 g
Palomitas de maíz	100 g

8. USO DE LOS ACCESORIOS

ADVERTENCIA!

Consulte los capítulos sobre seguridad.

8.1 Colocar el plato giratorio

PRECAUCIÓN!

No cocine alimentos sin el plato giratorio. Utilice únicamente el plato giratorio suministrado con el microondas.



Nunca cocine alimentos directamente en la bandeja de cocción de vidrio.

1. Coloque la guía de rodillo alrededor del eje giratorio.
2. Coloque la bandeja de cocción de vidrio en la guía de rodillo.

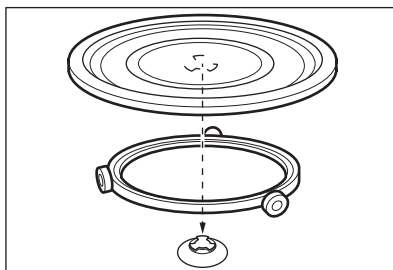

8.2 Colocar la rejilla del grill

PRECAUCIÓN!



La rejilla del grill no se puede utilizar con la función de microondas. Existe el riesgo de dañar el aparato. Utilice la rejilla de grill solo con la función Grill.

Coloque la rejilla en el plato giratorio.

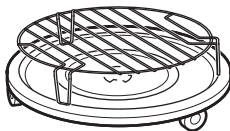

9. FUNCIONES ADICIONALES

9.1 Bloqueo de seguridad para niños

El Bloqueo de seguridad para niños impide que el microondas se utilice accidentalmente.

Mantenga pulsado  durante 3 segundos. Sonará una señal acústica.



Cuando el bloqueo de seguridad para niños está activado, la pantalla muestra .

Para desactivar el bloqueo de seguridad

Mantenga pulsado  durante 3 segundos.



9.2 Temporizador de cocina

Puede ajustar como máximo 95 minutos.

1. Pulse .
2. Gire el mando de ajuste para ajustar la hora.
3. Pulse  para confirmar.
El temporizador sigue funcionando cuando se abre la puerta del microondas o se realiza una pausa. Pulse  para cancelar.



Transcurrido el tiempo ajustado, suena una señal acústica.

9.3 Configuración del reloj

1. Pulse  hasta que aparezca 24H o 12H.
2. Gire el mando de ajuste de tiempo para introducir la cantidad de horas.
3. Pulse  para confirmar.
4. Gire el mando de ajuste de tiempo para introducir la cantidad de minutos.
5. Pulse  para confirmar.

9.4 Silenciar el sonido de la tecla táctil

La función permite silenciar el sonido de la tecla táctil.

1. Abra la puerta.
2. Mantenga pulsado  y pulse  simultáneamente. OFF se muestra.
3. Cierre la puerta.
Para activar el sonido, repita el procedimiento anterior. ON se muestra.

10. CONSEJOS

ADVERTENCIA!

Consulte los capítulos sobre seguridad.

10.1 Consejos para la cocción en microondas

Problema	Solución
No se pueden encontrar datos sobre la cantidad de alimentos preparados.	Busque un tipo de alimento similar. Aumente o reduzca los tiempos de cocción según la regla siguiente: <ul style="list-style-type: none">• El doble de la cantidad es casi el doble de tiempo.• La mitad de la cantidad es la mitad del tiempo.
Los alimentos se han secado demasiado.	Establezca un tiempo de cocción más corto o seleccione una potencia de microondas más baja.
Los alimentos no se descongelan, calientan o cocinan al finalizar el tiempo.	Seleccione un tiempo de cocción mayor o una potencia más alta. Tenga en cuenta que los platos grandes necesitan más tiempo.
Al finalizar el tiempo de cocción, los alimentos se sobrecalientan por fuera, pero no están listos en el interior.	La próxima vez ajuste una potencia más baja y más tiempo. Remueva los líquidos a la mitad del tiempo, p. ej., la sopa.
Los resultados de cocción de arroz son deficientes.	Para obtener mejores resultados en el arroz, utilice un plato plano y ancho.

10.2 Descongelar

Descongele siempre el asado con la grasa hacia abajo.

No descongele carne tapada, ya que podría cocinarse en lugar de descongelarse.

Descongele siempre pechugas de ave enteras hacia abajo.

10.3 Cocinar

Saque siempre la carne y las aves frías del frigorífico al menos 30 minutos antes de cocinarlos.

Deje tapados la carne, las aves, el pescado y las verduras después de la cocción.

Unte un poco de aceite o mantequilla fundida en el pescado.

Todas las verduras se deben cocinar a la máxima potencia del microondas.

Añada 30 – 45 ml de agua fría por cada 250 g de verduras.

Corte las verduras en pedazos del mismo tamaño antes de cocinarlos. Cocine todas las verduras con una tapa sobre el recipiente.

10.4 Recalentar

Cuando recaliente comida preparada envasada siga siempre las instrucciones que figuran en el envase.

10.5 Grill

Ase los alimentos de poco espesor en el centro de la rejilla del grill.

Dé la vuelta al alimento a la mitad del tiempo establecido y continúe el asado.

10.6 Cocción combinada

Utilice la Cocción combinada para mantener crujientes determinados alimentos.

Dé la vuelta al alimento a la mitad del tiempo establecido y continúe la cocción.

Cada modo combina las funciones de microondas y de grill en diferentes periodos de tiempo y niveles de potencia.

11. MANTENIMIENTO Y LIMPIEZA

ADVERTENCIA!

Consulte los capítulos sobre seguridad.

11.1 Notas y consejos de limpieza



- Limpie la parte delantera del aparato con un paño suave humedecido en agua tibia y un limpiador.
 - Limpie las superficies metálicas con un producto de uso general.
 - Limpie el interior del aparato después de cada uso para mantenerlo en buenas condiciones. Retire los restos de alimentos con regularidad. Asegúrese de eliminar el exceso de vapor/humedad.
- Limpie la suciedad rebelde con un limpiador especial.
 - Limpie todos los accesorios con regularidad y déjelos secar. Utilice un paño suave humedecido en agua templada y un detergente.
 - Para reblandecer los restos difíciles, hierva un vaso de agua a potencia máxima de microondas durante 2 a 3 minutos.
 - Para eliminar los olores, mezcle un vaso de agua con 2 cucharaditas de zumo de limón y hiérvalo a toda potencia en el microondas durante 5 minutos.

12. SOLUCIÓN DE PROBLEMAS

ADVERTENCIA!

Consulte los capítulos sobre seguridad.

12.1 Qué hacer si...

Problema	Posible causa	Solución
El aparato no funciona.	El aparato no está enchufado.	Conecte el aparato.
El aparato no funciona.	Falta de suministro eléctrico.	Compruebe el fusible o el interruptor principal. Si el fusible o el interruptor siguen interrumpiendo el circuito, póngase en contacto con un electricista cualificado.
El aparato no funciona.	La puerta no está bien cerrada.	Asegúrese de que nada bloquea la puerta.
La bombilla no funciona.	La bombilla es defectuosa.	La luz se debe cambiar.
La pantalla muestra 	El bloqueo de seguridad para niños está activado.	Desactive el bloqueo de seguridad para niños. Mantenga pulsado  durante 3 segundos.
Hay chispas en el interior.	Hay un plato de metal o un plato con un adorno de metal en el interior.	Retire el plato del aparato.
Hay chispas en el interior.	Hay un pincho de metal o láminas de aluminio que tocan las paredes internas.	Asegúrese de que el pincho o las láminas no toquen las paredes internas.
El conjunto del plato giratorio emite ruidos o rechina.	Hay algún objeto o suciedad debajo de la bandeja de cocción de vidrio.	Limpie la zona de debajo de la bandeja de cocción de vidrio.

Problema	Posible causa	Solución
El aparato deja de funcionar sin motivo aparente.	Hay un fallo de funcionamiento.	Si esta situación se repite, llame al Centro de servicio técnico.

12.2 Datos de servicio

Si no logra subsanar el problema, póngase en contacto con su distribuidor o el centro de servicio técnico.

Los datos que necesita para el centro de servicio técnico se encuentran en la placa de

características. La placa de características se encuentra en el aparato. No retire la placa de características del aparato.

Es conveniente que anote los datos aquí:	
Modelo (MOD.)
Número de producto (PNC)
Número de serie (S.N.)

13. EFICIENCIA ENERGÉTICA

13.1 Información de producto sobre consumo de energía y el tiempo máximo para alcanzar el modo de bajo consumo aplicable

Consumo de energía en espera con la pantalla encendida	0.8 W
Consumo de energía en espera con la pantalla apagada	0.5 W
Tiempo máximo necesario para que el equipo alcance automáticamente el modo de bajo consumo aplicable	20 min

14. ASPECTOS MEDIOAMBIENTALES

Recicle los materiales con el símbolo . Coloque el material de embalaje en los contenedores adecuados para su reciclaje. Ayude a proteger el medio ambiente y la salud pública, así como a reciclar residuos de aparatos eléctricos y electrónicos. No

deseche los aparatos marcados con el símbolo  junto con los residuos domésticos. Lleve el producto a su centro de reciclaje local o póngase en contacto con su oficina municipal.

Ласкаво просимо до AEG! Дякуємо, що обрали наш прилад.



Отримати поради з використання, брошури, інструкції з усунення несправностей, інформацію щодо сервісу та ремонту:
www.aeg.com/support

Може змінитися без оповіщення.

ЗМІСТ

1. ІНФОРМАЦІЯ З ТЕХНІКИ БЕЗПЕКИ.....	425
2. ІНСТРУКЦІЇ З ТЕХНІКИ БЕЗПЕКИ.....	428
3. УСТАНОВКА.....	430
4. ОПИС ВИРОБУ.....	431
5. ПЕРЕД ПЕРШИМ ВИКОРИСТАННЯМ.....	433
6. ЩОДЕННЕ КОРИСТУВАННЯ.....	434
7. АВТОМАТИЧНІ ПРОГРАМИ.....	438
8. ВИКОРИСТАННЯ ПРИЛАДДА.....	439
9. ДОДАТКОВІ ФУНКЦІЇ.....	439
10. ПОРАДИ І РЕКОМЕНДАЦІЇ.....	440
11. ДОГЛЯД ТА ЧИСТКА.....	441
12. УСУНЕННЯ ПРОБЛЕМ.....	442
13. ЕНЕРГОЕФЕКТИВНІСТЬ.....	443
14. ОХОРОНА ДОВКІЛЛЯ.....	443

1. ⚠ ІНФОРМАЦІЯ З ТЕХНІКИ БЕЗПЕКИ

Перед установкою та експлуатацією приладу слід уважно прочитати інструкцію користувача. Виробник не несе відповідальності за травми або збитки через неправильне встановлення або використання. Інструкції з експлуатації слід зберігати в безпечному і доступному місці з метою користування в майбутньому.

1.1 Безпека дітей і вразливих осіб

⚠ ПОПЕРЕДЖЕННЯ!

Існує ризик задушення, травмування або стійкої непрацездатності.

- Діти від 8 років та особи з обмеженими фізичними, сенсорними або психічними можливостями чи недостатнім досвідом і знаннями можуть користуватися

цим приладом лише під наглядом, або за умови попереднього отримання інструкцій з безпечного користування приладом та розуміння пов'язаних з цим ризиків. Діти до 8 років та особи з важкою та комплексною непрацездатністю можуть перебувати поблизу приладу лише за умови, якщо знаходяться під безперервним спостереженням.

- Слідкуйте за тим, аби діти не бавилися з приладом.
- Тримайте усі пакувальні матеріали подалі від дітей та утилізуйте їх належним чином.
- **ПОПЕРЕДЖЕННЯ!** Прилад і його відкриті поверхні нагріваються під час використання. Не допускайте дітей та домашніх тварин до приладу під час його використання та охолодження.
- Якщо прилад оснащено засобами захисту від доступу дітей, їх необхідно активувати.
- Чищення або обслуговування приладу дітьми дозволяється лише під наглядом.

1.2 Загальна безпека

- Цей прилад призначено виключно для приготування їжі.
- Цей прилад призначений для використання в домашніх умовах у приміщенні.
- Цей прилад можна використовувати в офісах, готельних номерах, напівготелях, приміщеннях для фермерського туризму та інших подібних приміщеннях, де застосування цього приладу не перевищує (середній) рівень побутового користування.
- **ПОПЕРЕДЖЕННЯ:** Прилад і його відкриті поверхні нагріваються під час використання. Необхідно поводитися обережно, щоб не торкатися нагрівальних елементів.
- **ПОПЕРЕДЖЕННЯ:** Лише кваліфікований спеціаліст може виконувати будь-яке обслуговування або ремонтні операції, що передбачають зняття кришки, яка захищає від впливу мікрохвильової енергії.

- **ПОПЕРЕДЖЕННЯ:** У разі пошкодження дверцят або ущільнювача дверцят приладом не можна користуватися, доки його не полагодить кваліфікований спеціаліст.
- **ПОПЕРЕДЖЕННЯ:** Не нагрівайте рідини та інші продукти у герметичних контейнерах. Вони можуть вибухнути.
- У разі пошкодження електричного кабелю його має замінити виробник, його авторизований сервісний центр або інші аналогічно кваліфіковані особи задля уникнення ураження електричним струмом.
- Перш ніж виконувати технічне обслуговування, вимкніть пристрій і вийміть вилку з розетки.
- Завжди користуйтеся кухонними рукавицями, коли витягаєте та вставляєте аксесуари чи посуд.
- Не використовуйте для керування пристроєм зовнішній таймер або окрему систему дистанційного керування.
- Металеві контейнери для їжі та напоїв заборонено використовувати під час готування в мікрохвильовій печі.
- Користуйтеся лише тим посудом, який підходить для мікрохвильових печей.
- Під час нагрівання продуктів у пластиковому чи паперовому контейнері наглядайте за приладом у зв'язку з можливістю загоряння.
- Прилад призначений для нагрівання їжі та напоїв. Сушіння продуктів чи одягу, а також нагрівання грілок, капців, спонжів, вологих ганчірок тощо може призвести до травм, загорання або пожежі.
- У разі виявлення диму вимкніть прилад і витягніть вилку з розетки, щоб погасити полум'я.
- Нагрівання напоїв у мікрохвильовій печі може привести до вибухового закипання із запізненням. Будьте обережні під час поводження з контейнером.
- Уміст пляшечок та баночок із дитячим харчуванням необхідно збовтати або перемішати, а також перевірити

його температуру, перш ніж давати дитині, аби уникнути опіків.

- Яйця у шкаралупі та цілі круто зварені яйця не можна нагрівати у приладі, оскільки вони можуть вибухнути навіть після завершення мікрохвильового нагрівання.
- Недотримання чистоти приладу може призвести до погіршення властивостей поверхні, що негативно позначиться на терміні служби приладу та може спричинити небезпечні ситуації.
- Під час роботи приладу доступні поверхні можуть бути високими.
- Не вмикайте прилад, коли він порожній. Металеві деталі всередині камери можуть спричинити утворення електричної дуги.
- Прилад слід регулярно очищувати та видалити з нього залишки їжі.
- Не використовуйте пароочищувач для очищення приладу.
- Не використовуйте для очищення скляної поверхні дверцят жорсткі абразивні засоби чи металеві шкребки, оскільки це може призвести до появи тріщин на склі, що може спричинити руйнування скла.
- Прилад має працювати з відкритими декоративними дверцятами (якщо застосовується).

2. ІНСТРУКЦІЇ З ТЕХНІКИ БЕЗПЕКИ

2.1 Встановлення



ПОПЕРЕДЖЕННЯ!

Встановлювати цей прилад повинен лише кваліфікований фахівець.

- Повністю зніміть упаковку.
- Не встановлюйте й не використовуйте пошкоджений прилад.
- Дотримуйтеся інструкції зі встановлення, що постачається разом із приладом.
- Будьте обережні під час переміщення приладу, оскільки він важкий. Використовуйте захисні рукавички та взуття, що постачається в комплекті.
- Не тягніть прилад за ручку.
- Дотримуйтеся вимог щодо мінімальної відстані до інших приладів чи предметів.
- Встановлюйте прилад у безпечному підходящому місці, що відповідає вимогам зі встановлення.
- Висота сторін приладів або інших предметів, біля яких стоїть прилад,

повинна відповідати висоті сторін приладу.

2.2 Підключення до електромережі

ПОПЕРЕДЖЕННЯ!

Існує ризик займання та ураження електричним струмом.

- Усі роботи з під'єднання до електромережі мають виконуватися кваліфікованим електриком.
- Прилад повинен бути заземленим.
- Переконайтеся в тому, що параметри на табличці з технічними даними сумісні з електричними параметрами електроживлення від мережі.
- Якщо прилад підключається до розетки за допомогою подовжувача, він має бути заземленим.
- Будьте обережні, аби не пошкодити штепсельну вилку та кабель. Для заміни пошкодженого кабелю слід звернутися у сервісний центр або до електрика.
- Не тягніть за кабель живлення при відключенні приладу від мережі. Вимкнення з розетки завжди здійснюйте, витягаючи за штепсельну вилку.

2.3 Користування

ПОПЕРЕДЖЕННЯ!

Існує небезпека травмування, опіків, ураження електричним струмом і вибуху.

- Не змінюйте технічні специфікації цього приладу.
- Під час роботи приладу не залишайте його без нагляду.
- Не натискайте на відчинені дверцята.
- Пильнуйте, щоб вентиляційні отвори не були заблоковані.
- Не використовуйте прилад як робочу поверхню та не використовуйте його для зберігання речей.

2.4 Догляд та чистка

ПОПЕРЕДЖЕННЯ!

Існує ризик травмування, пожежі або пошкодження приладу.

- Перш ніж виконувати технічне обслуговування, вимкніть прилад і вийміть електричну вилку з розетки.
- Регулярно очищуйте прилад, щоби запобігти пошкодженню матеріалу поверхні.
- Не допускайте накопичення залишків їжі або миючого засобу на контактній поверхні прокладки дверцят.
- Залишки їжі та жир, що містяться в приладі, можуть призвести до виникнення пожежі й електричної дуги під час роботи функції мікрохвильової печі.
- Витріть прилад м'якою вологою ганчіркою. Застосовуйте лише нейтральні миючі засоби. Не використовуйте абразивні засоби, жорсткі серветки для очищення, розчинники або металеві предмети.
- Якщо ви користуєтеся аерозолями для чищення духових шаф, обов'язково дотримуйтеся інструкцій, наведених на упаковці.

2.5 Сервіс

- Для ремонту приладу звертайтеся до авторизованого сервісного центру. Використовуйте лише оригінальні запасні частини.
- У цьому виробі є джерело світла класу енергоефективності G.
- Стосовно ламп всередині цього виробу та запасних ламп, що продаються окремо: Ці лампи призначені для використання у побутових приладах з екстремальними фізичними умовами, такими як температура, вібрація, вологість, або призначені для надання інформації про стан роботи приладу. Вони не призначені для використання з іншою метою та не придатні для освітлення побутових приміщень.

2.6 Утилізація

⚠ ПОПЕРЕДЖЕННЯ!

Існує небезпека травмування або задушення.

- Від'єднайте прилад від електромережі.
- Відріжте кабель електричного живлення від приладу та утилізуйте його.

Цей продукт по вмісту небезпечних речовин відповідає вимогам Технічного регламенту обмеження використання деяких небезпечних речовин в електричному та електронному обладнанні (постанова Кабінета Міністрів України №139 від 10 березня 2017р.)

3. УСТАНОВКА

⚠ ПОПЕРЕДЖЕННЯ!

Див. розділи з інформацією щодо техніки безпеки.

3.1 Підключення до електромережі

Ця мікрохвильова піч постачається з електричним кабелем і вилкою.

Кабель має провід заземлення зі штепселем заземлення. Вилка має бути підключена до належним чином встановленої та заземленої розетки. У разі короткого замикання заземлення зменшує ризик ураження електричним струмом.

3.2 Установлення — попередня підготовка

Перевірте, чи відповідають розміри меблів відстаням, передбаченим для установлення.

Щоб установити мікрохвильову піч у шафу з розмірами, як зазначено нижче, зніміть 4 гвинти та кронштейн з нижньої частини приладу.

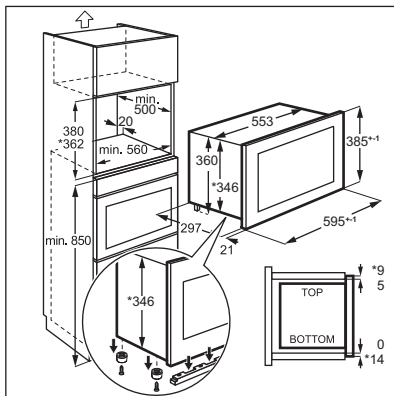
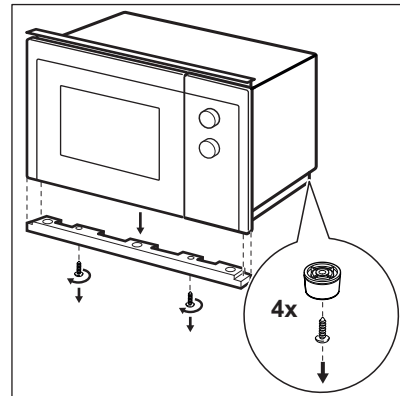
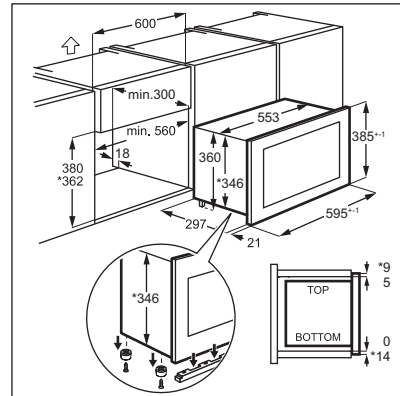

3.3 Встановлення

1. Електричний кабель не можна жодним чином затискати.

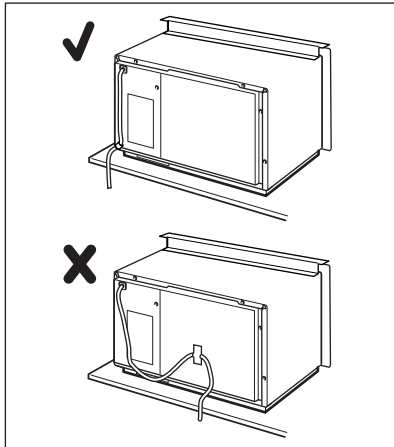

2. Вставте мікрохвильову піч у шафу.

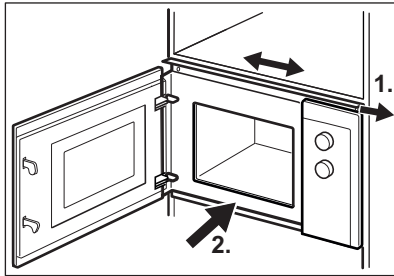

3. Зафіксуйте верхній кронштейн 2 гвинтами.

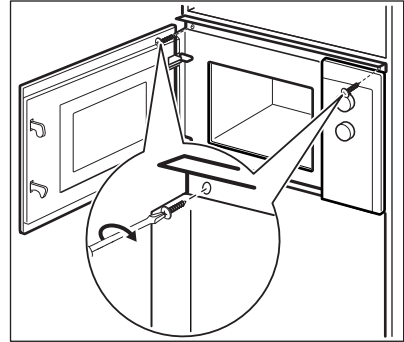

4. Зберігайте мінімальну відстань між мікрохвильовою піччю та меблями поруч.

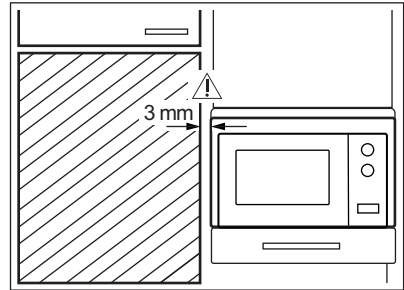

4. ОПИС ВИРОБУ

4.1 Загальний огляд

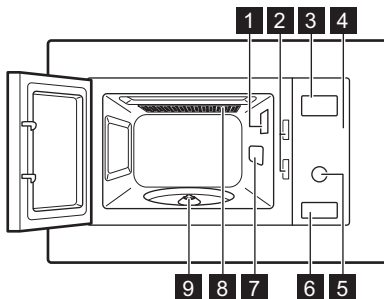

1 Лампа





- 2** Система безпечного блокування
- 3** Дисплей
- 4** Панель керування
- 5** Перемикач налаштувань
- 6** Механізм відчинення дверцят
- 7** Кришка хвилеводу
- 8** Гриль
- 9** Опора поворотного столика



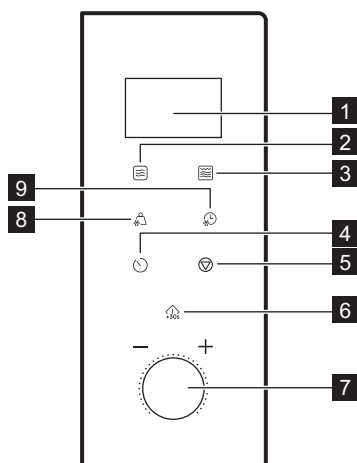



Цей продукт відповідає вимогам європейського стандарту EN55011. Відповідно до цього стандарту, цей виріб класифікується як обладнання класу В групи 2. Група 2 означає, що обладнання навмисно генерує радіочастотну енергію у вигляді електромагнітного випромінювання для теплової обробки їжі. Обладнання класу В означає, що обладнання підходить для використання в домашніх установах.

4.2 Панель керування



Елемент дисплею	Опис функції
1 Дисплей	Показує налаштування та поточний час.
2 	Установлення функції мікрохвиль.
3 	Установлення функції приготування на грилі або комбінованого режиму готування.
4 	Налаштування годинника або таймера.
5 	Вимкнення мікрохвильової печі або видалення налаштувань готування.

Елемент дисплею	Опис функції
<p>6 </p>	<p>Ввімкнення приладу або збільшення часу готування на 30 секунд на повній потужності.</p>
<p>7 </p> <p>Перемикач налаштувань</p>	<p>Установлення часу готування або ваги, або функції.</p>
<p>8 </p>	<p>Розморожування продуктів за вагою.</p>
<p>9 </p>	<p>Для розморожування продуктів за часом.</p>

4.3 Аксесуари

Поворотний стіл



Завжди використовуйте поворотний столик для приготування їжі в мікрохвильовій печі.

Скляне деко для готування та підставка для поворотного столика.

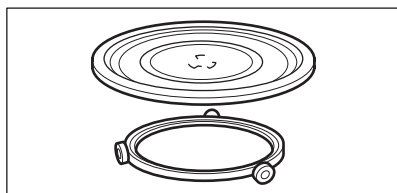

Решітка для гриля

- Низька стійка для гриля

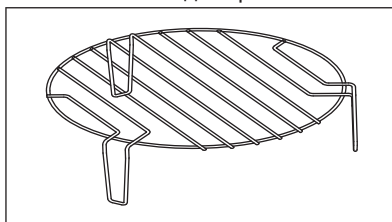

Використовується для: приготування на грилі страв при низькій інтенсивності, приготування в режимі конвекції

5. ПЕРЕД ПЕРШИМ ВИКОРИСТАННЯМ



ПОПЕРЕДЖЕННЯ!

Див. розділи з інформацією щодо техніки безпеки.

5.1 Зняття захисної плівки

Перед першим використанням зніміть захисну плівку з панелі керування та кнопки відчинення дверцят.

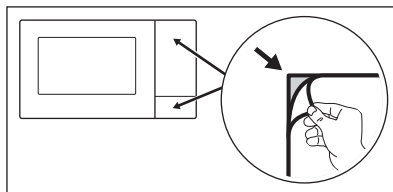

5.2 Первинне очищення

ПОПЕРЕДЖЕННЯ!

Див. розділ «Догляд та чистка».

- Вийміть з мікрохвильової печі все приладдя.
- Обережно очистіть камеру духової шафи вологою м'якою тканиною.

5.3 Попереднє прогрівання

ПОПЕРЕДЖЕННЯ!

Перед першим використанням прогрійте пустий прилад.

1. Натисніть  кілька разів, щоб встановити функцію приготування на грилі **G**.
2. Дайте приладу попрацювати при протягом 30 хв, щоб усунути запах, викликаний процесом виробництва.
3. Відчиніть дверцята та дайте їй охолонути.
4. Очистіть камеру приладу вологою м'якою ганчіркою та ретельно просушіть.

Під час перших кількох застосувань з приладу можуть виділятися запах і дим. Це нормально і не свідчить про несправність. Переконайтеся в тому, що в приміщенні надходить достатній потік повітря.

6. ЩОДЕННЕ КОРИСТУВАННЯ

ПОПЕРЕДЖЕННЯ!

Див. розділи з інформацією щодо техніки безпеки.

6.1 Загальна інформація щодо використання пристрою

- Після вимкнення приладу залиште їжу на кілька хвилин.
- Перед приготуванням їжі зніміть алюмінієву фольгу, металеві контейнери тощо.

Готування

- По можливості їжу слід готувати накритою матеріалом, що підходить для застосування у мікрохвильових печах. Якщо ви хочете зберегти скоринку, готуйте страву без кришки.
- Не слід перегрівати страви, установлюючи зависокі значення параметрів потужності й часу. У деяких місцях їжа може пересохнути, підгоріти або загорітися.
- Не використовуйте прилад для приготування яєць у шаралупі, оскільки вони можуть вибухнути. Для приготування смажених яєць спочатку проткніть жовтки.
- Перш ніж готувати продукти зі шкіркою, наприклад картоплю, помідори, ковбасу тощо, слід кілька разів проколоти їх

виделкою, щоб запобігти розриванню цих продуктів.

- Для охолоджених або заморожених продуктів встановіть довший час приготування.
- Страви з соусом слід час від часу перемішувати.
- Тверді овочі, такі як морква, горох або цвітна капуста, необхідно готувати у воді.
- Великі шматки слід перевертати після сплину половини часу готування.
- По можливості наріжте овочі на шматки однакового розміру.
- Користуйтеся пласким і широким посудом.
- Не слід готувати в порцеляновому, керамічному чи фаянсовому посуді з неглазурованим дном чи маленькими отворами, наприклад, на ручках. Волога може потрапити у ці отвори, викликаючи тріщини посуду при нагріванні.
- Для роботи мікрохвильової печі необхідне скляне деко. Кладіть на нього їжу або рідину.

Розморожування м'яса, птиці, риби

- Покладіть заморожену страву без упаковки на маленьку нахилену тарілку, розміщену поверх контейнера, куди стікатиме тала вода.
- Переверніть продукт на половині часу розморожування. Бажано відділити й вийняти шматки, що розморозилися.

Розморожування масла, порцій тіста, сиру

- Не розморожуйте продукти повністю у приладі — нехай вони розморожуються при кімнатній температурі. У такий спосіб досягається рівномірне розморожування. Видаліть усі металеві та алюмінієві частини упаковки перед розморожуванням.

Розморожування фруктів, овочів

- Якщо фрукти й овочі потрібно залишити сирими, не розморожуйте їх повністю у пристрої. Дайте їм розморожуватися при кімнатній температурі.

- Для приготування овочів і фруктів без попереднього розморожування спочатку використовуйте більш високу потужність мікрохвильової печі.

Готові страви

- У приладі можна розігрівати готові страви, лише якщо упаковка підходить для використання в мікрохвильовій печі.
- Ви повинні дотримуватися інструкцій виробника, вказаних на упаковці (наприклад, зняти металеву кришку та проколювати пластикову плівку).

Відповідний посуд та матеріали

Посуд / матеріал	Мікрохвилі			Гриль
	Розморожування	Підігрів	Готування	
Жаростійке скло та фарфор без металевих елементів, як-от Pyrex, стійке до високих температур скло	✓	✓	✓	✓
Неткане скло та порцеляна ¹⁾	✓	х	х	х
Скло й склокераміка із жаростійких/морозостійких матеріалів (наприклад, Argoflam), решітка для гриля	✓	✓	✓	✓
Кераміка ²⁾ , глиняний посуд ²⁾	✓	✓	✓	х
Жаростійкий пластик до 200 °C ³⁾	✓	✓	✓	х
Картон, папір	✓	х	х	х
Харчова плівка	✓	х	х	х
Плівка для смаження з кришкою, безпечною для використання в мікрохвильових печах ³⁾	✓	✓	✓	х
Жаровні з металу, як-от емаль, чавун	х	х	х	✓
Форми для випікання, покриті чорним лаком або силіконом ³⁾	х	х	х	✓
Деко для випічки	х	х	х	✓
Посуд для обсмажування, наприклад деко для запікання з хрусткою скоринкою або для отримання хрустких шматків хліба	х	✓	✓	х

Посуд / матеріал	Мікрохвилі			Гриль
	Розморожування	Підігрів	Готування	
Готові страви в упаковці ³⁾	✓	✓	✓	✓

1) Без срібла, золота, платини або металевого покриття / оздоблення

2) Без вмісту кварцових чи металевих елементів або глазур, що містить метали

3) Дотримуйтесь інструкцій виробника щодо максимальної температури.



✓ відповідний

X не підходить

6.2 Увімкнення та вимкнення мікрохвильової печі



УВАГА

Не запускайте мікрохвильову піч, якщо в ній немає продуктів.

1. Натисніть  один раз.
2. Натисніть  кілька разів або поверніть перемикач налаштувань, щоб встановити потрібну функцію.
3. Натисніть , щоб підтвердити.
4. Поверніть ручку регулювання, щоб встановити час.

5. Натисніть  для підтвердження та увімкнення мікрохвильової печі.
6. Мікрохвильова піч вимкнеться автоматично, коли завершиться встановлений час. Пролунає звуковий сигнал.

Щоб вимкнути мікрохвильову піч раніше:

- натисніть .
- відчиніть дверцята. Мікрохвильова піч зупиняється автоматично. Закрийте дверцята і натисніть , щоб продовжити готування. Використовуйте цю опцію для спостереження за процесом приготування їжі.

6.3 Таблиця налаштувань потужності

Натисніть 	Налаштування потужності	Приблизний відсоток потужності
1 раз	P100	100 %
2 рази	P 80	80 %
3 рази	P 50	50 %
4 рази	P 30	30 %
5 разів	P 10	10 %

Приготування на грилі та комбінований режим готування

Натисніть 	Налаштування потужності	Режим функції
Гриль		
1 раз	G	Повний гриль

Натисніть 	Налаштування потужності	Режим функції
Комбінований режим готування		
2 рази	C – 1	55 % мікрохвилі, 45 % гриль
3 рази	C – 2	36 % мікрохвилі, 64 % гриль

6.4 Швидкий запуск



Максимальний час приготування становить 95 хвилин.

Щоб увімкнути мікрохвильову піч на 30 секунд на повній потужності натисніть





Час приготування збільшується на 30 секунд із кожним додатковим натисканням кнопки.

Для встановлення часу готування в режимі очікування поверніть Setting knob проти годинникової стрілки, потім натисніть , щоб активувати мікрохвильову піч на повну потужність.

6.5 Розморожування

Можна вибрати один із 2 режимів розморожування:

- Розморожування за вагою 
- Розморожування за часом 





Не використовуйте розморожування за вагою для продуктів, що були вийняті з морозильника понад 20 хвилин, або для заморожених готових страв.



Щоб увімкнути розморожування за вагою, вага їжі має бути не менше ніж 100 г і не більше ніж 2000 г.



Для розморожування менше 200 г продуктів помістіть їх на край поворотного столика.





1. Натисніть  для розморожування за вагою або  для розморожування за часом.
2. Поверніть перемикач налаштувань, щоб встановити вагу або час. Для розморожування за вагою час встановлюється автоматично.
3. Натисніть , щоб підтвердити та увімкнути мікрохвильову піч.

6.6 Готування у декілька етапів



Якщо один з етапів – розморожування, встановіть його як перший етап.



Можна готувати страви максимум у 2 етапи.

1. Натисніть  для розморожування за вагою або  для розморожування за часом.
2. Поверніть ручку регулювання, щоб встановити час розморожування або вагу.
3. Натисніть , щоб вибрати функцію.
4. Натисніть  кілька разів, щоб вибрати рівень потужності.
5. Поверніть ручку регулювання, щоб встановити час.
6. Натисніть  для підтвердження та увімкнення мікрохвильової печі. Коли під час готування ви почуєте звуковий сигнал, переверніть або змініть положення страви.

6.7 Приготування на грилі та комбіноване приготування

Див. таблиці налаштувань потужності

1. Натисніть , щоб встановити потрібну функцію.

2. Натисніть  $+30s$, щоб підтвердити.
3. Поверніть ручку регулювання, щоб встановити час.
4. Натисніть  $+30s$ для підтвердження та увімкнення мікрохвильової печі.

Натисніть  $+30s$, щоб збільшити час готування.

7. АВТОМАТИЧНІ ПРОГРАМИ





ПОПЕРЕДЖЕННЯ!

Див. розділи з інформацією щодо техніки безпеки.

7.1 Авто приготування

Використовуйте цю функцію для легкого приготування улюблених страв. Мікрохвильова піч автоматично встановлює оптимальні налаштування.

1. Поверніть перемикач налаштувань за годинниковою стрілкою, щоб вибрати потрібне меню.
2. Натисніть  $+30s$, щоб підтвердити.
3. Поверніть перемикач налаштувань, щоб встановити вагу в меню.
4. Натисніть  $+30s$ для підтвердження та увімкнення мікрохвильової печі.

Меню	Сума
A - 1 Піца	200 г 400 г
A - 2 М'ясо	250 г 350 г 450 г
A - 3 Овочі	200 г 300 г 400 г
A - 4 Макарони	50 г (додайте 450 мл води) 100 г (додайте 800 мл води)
A - 5 Картопля	200 г 400 г 600 г
A - 6 Риба	250 г 350 г 450 г
A - 7 Напій	1 чашка (120 мл) 2 чашки (240 мл) 3 чашки (360 мл)
A - 8 Попкорн	50 г 100 г

8. ВИКОРИСТАННЯ ПРИЛАДДА

⚠ ПОПЕРЕДЖЕННЯ!

Див. розділи з інформацією щодо техніки безпеки.

8.1 Встановлення поворотного столика

⚠ УВАГА

Не готуйте їжу без поворотного столика. Використовуйте лише поворотний столик, що постачається разом із мікрохвильовою піччю.



Ніколи не готуйте страви безпосередньо на скляному піддоні для приготування.

1. Помістіть направляючий ролик навколо вала приводу.
2. Помістіть скляне деко для готування на роликіву напрямну.

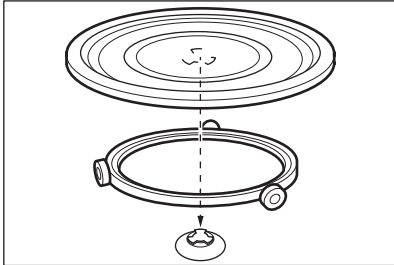

8.2 Установлення решітки для гриля

⚠ УВАГА



Решітку для гриля не можна використовувати з мікрохвильовою функцією. Існує ризик пошкодження приладу. Використовуйте решітку для гриля лише з функцією гриля.

Розташуйте решітку для гриля на поворотному столі.

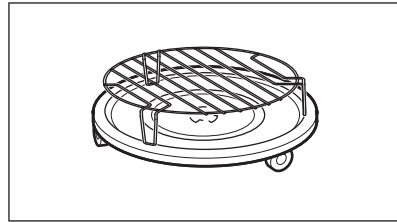

9. ДОДАТКОВІ ФУНКЦІЇ

9.1 Захист від доступу дітей

Функція захисту від доступу дітей дозволяє запобігти випадковому ввімкненню мікрохвильової печі.

Натисніть і утримуйте  протягом 3 секунд.



Пролунає звуковий сигнал.

Коли функцію захисту від доступу дітей активовано, на дисплеї відображається .



Для вимкнення блокування від доступу дітей Натисніть і утримуйте  протягом 3 секунд.

9.2 Кухонний таймер

Можна встановити максимум 95 хвилин.

1. Натисніть .
2. Поверніть ручку регулювання, щоб встановити час.
3. Натисніть  $\pm 30s$, щоб підтвердити. Таймер продовжує працювати у випадку відчинення дверцят або призупинення роботи мікрохвильової печі. Натисніть , щоб скасувати. Після досягнення встановленого часу пролунає звуковий сигнал.



9.3 Налаштування годинника

1. Натисніть , доки не відобразиться 12H або 24H.
2. Поверніть перемикач встановлення часу, щоб увести години.
3. Натисніть , щоб підтвердити.

4. Поверніть перемикач встановлення часу, щоб увести хвилини.
5. Натисніть , щоб підтвердити.

9.4 Вимкнення звуку сенсорної кнопки

Функція дозволяє вимкнути звук сенсорної кнопки.

1. Відчиніть дверцята.
2. Натисніть і утримуйте  та одночасно натисніть . Відображається OFF.
3. Зачиніть дверцята. Щоб увімкнути звуковий сигнал, повторіть зазначену вище процедуру. Відображається ON.

10. ПОРАДИ І РЕКОМЕНДАЦІЇ

ПОПЕРЕДЖЕННЯ!

Див. розділи з інформацією щодо техніки безпеки.

10.1 Поради щодо готування у мікрохвильовій печі

Проблема	Вирішення
Не вдається знайти інформацію про розмір страви для приготування.	Скористайтеся інформацією про подібну страву. Збільшуйте або зменшуйте тривалість приготування згідно з таким правилом: <ul style="list-style-type: none"> • Подвійна кількість — приблизно подвійний час. • Половина кількості — половина часу.
Страва вийшла надто сухою.	Установіть коротший час приготування або меншу потужність мікрохвиль.
Страва не розморозилася, не нагрілася чи не приготувалася після закінчення встановленого часу.	Встановіть довший час приготування або оберіть вищу потужність. Зверніть увагу, що велика страва потребує довшого часу.
Після закінчення часу готування краї страви перегрілися, а середина ще не готова.	Наступного разу встановіть нижчу потужність і довший час. Перемішуйте рідини (супи тощо), після того як мине половина часу.
Результати готування рису незадовільні.	Ви зможете отримати кращі результати в приготуванні рису, застосовуючи плаский і широкий посуд.

10.2 Розморозування

Завжди розморозуйте печеню жирною стороною донизу.

Не розморозуйте накрите м'ясо, тому що це може призвести до приготування замість розморозування.

Завжди розморожуйте птицю грудкою донизу.

10.3 Приготування їжі

Завжди виймайте охолоджене м'ясо та птицю з холодильника не менш ніж за 30 хвилин до початку готування.

Накрийте м'ясо, птицю, рибу або овочі після приготування.

Рибу трохи намастіть олією або розплавленим коров'ячим маслом.

Усі овочі слід готувати на повній потужності мікрохвильової печі.

Додайте 30–45 мл холодної води на кожні 250 г овочів.

Перед приготуванням наріжте свіжі овочі на шматки однакового розміру. Усі овочі слід готувати в посуді з кришкою.

10.4 Повторне нагрівання

Якщо ви повторно нагріваєте готову їжу, завжди дотримуйтесь інструкцій на упаковці.

10.5 Гриль

Готуйте пласкі страви посередині решітки для гриля.

Переверніть страву, коли мине половина встановленого часу, і продовжуйте готувати.

10.6 Комбіноване приготування

Використовуйте режим комбінованого приготування, щоб зберегти страву хрусткою.

Поверніть страву після половини часу готування, а потім продовжуйте готування.

В обох режимах мікрохвильова піч та гриль працюють у різні періоди часу та з різною потужністю.

11. ДОГЛЯД ТА ЧИСТКА



ПОПЕРЕДЖЕННЯ!

Див. розділи з інформацією щодо техніки безпеки.

11.1 Примітки та поради щодо очищення

- Очистьте передню частину приладу за допомогою м'якої ганчірки, змоченої в теплій воді з додаванням засобу для очищення.
- Металеві поверхні треба чистити за допомогою звичайного засобу для очищення.
- Після кожного використання очищуйте прилад всередині, щоби підтримувати його в хорошому стані. Регулярно

видаляйте залишки їжі. Позбувайтесь зайвої пари/вологості.

- Прибирайте стійкі забруднення за допомогою спеціального очищувача.
- Регулярно мийте та просушуйте всі аксесуари. Використовуйте м'яку ганчірку, змочену в теплій воді з додаванням засобу для чищення.
- Щоб розм'якшити важкі для видалення залишки, прокип'ятіть склянку води на максимальній потужності мікрохвиль протягом 2-3 хвилин.
- Щоб видалити запахи, додайте у склянку з водою 2 чайні ложки лимонного соку та прокип'ятіть на максимальній потужності мікрохвиль протягом 5 хвилин.

12. УСУНЕННЯ ПРОБЛЕМ

ПОПЕРЕДЖЕННЯ!

Див. розділи з інформацією щодо техніки безпеки.

12.1 Необхідні дії в разі виникнення проблем

Несправність	Можлива причина	Вирішення
Прилад не працює.	Прилад не підключено до електромережі.	Підключіть прилад до електромережі.
Прилад не працює.	Відсутність електроживлення.	Перевірте запобіжник або вимикач. Якщо запобіжник або вимикач продовжують переривати контур, зверніться до кваліфікованого електрика.
Прилад не працює.	Дверцята не закриті належним чином.	Переконайтеся, що ніщо не блокує дверцята.
Лампочка не світиться.	Лампа несправна.	Слід замінити лампу.
На дисплеї відображається  .	Увімкнено захист від доступу дітей.	Вимкніть функцію захисту від доступу дітей. Утримуйте  протягом 3 секунд.
У камері є іскріння.	Використовується металева тарілка або тарілка з металевим оздобленням.	Вийміть посуд з приладу.
У камері є іскріння.	Металевий рожен або алюмінієва фольга торкаються стінок приладу зсередини.	Подбайте про те, щоб рожен і фольга не торкалися внутрішніх стінок.
Поворотний столик видає звук подряпування або шліфування.	Під скляним деком для готування є якийсь предмет або бруд.	Очистіть зону під скляним деком.
Прилад перестає працювати без чіткої причини.	Виникла несправність.	Якщо ця ситуація повторюється, зверніться до авторизованого сервісного центру.

12.2 Експлуатаційні характеристики

Якщо ви не можете усунути проблему, зверніться до закладу, де ви придбали прилад, або до служби технічної підтримки.

Дані, необхідні для сервісного центру, вказані на табличці з технічними даними. Ця табличка розташована на приладі. Не знімайте табличку з технічними даними з приладу.

Рекомендуємо записати ці дані в наведених нижче полях.

Модель (MOD.)

Рекомендуємо записати ці дані в наведених нижче полях.

Номер виробу (PNC)

Серійний номер (S.N.)

13. ЕНЕРГОЕФЕКТИВНІСТЬ

13.1 Інформація про виріб щодо енергоспоживання та максимального часу досягнення відповідного режиму низького енергоспоживання

Споживання енергії в режимі очікування з увімкненим дисплеєм	0.8 Вт
--	--------

Споживання енергії в режимі очікування з вимкненим дисплеєм	0.5 Вт
---	--------

Максимальний час, необхідний обладнанню для автоматичного досягнення застосовного режиму низької потужності	20 хв
---	-------

14. ОХОРОНА ДОВКІЛЛЯ

Здавайте на повторну переробку матеріали, позначені відповідним символом . Викидайте упаковку у відповідні контейнери для вторинної сировини. Допоможіть захистити навколишнє середовище та здоров'я інших людей і забезпечити вторинну переробку електричних і електронних приладів. Не

викидайте прилади, позначені відповідним символом , разом з іншим домашнім сміттям. Поверніть продукт до заводу із вторинної переробки у вашій місцевості або зверніться до місцевих муніципальних органів влади.

aeg.com

867300987-B-052025



CE